



## MUNICÍPIO DE RENASCENÇA - PR

# PREGÃO ELETRÔNICO N° 001/2024

PROCESSO N° 001/2024

### UASG 987809 - PREFEITURA MUNICIPAL DE RENASCENÇA

**OBJETO:** Contratação de empresa especializada para fabricação, montagem e instalação de móveis planejados, divisórias, portas e letreiros, de acordo com projetos, conforme especificações constantes no Termo de Referência.

### VALOR TOTAL DA CONTRATAÇÃO

R\$ 311.225,85 (trezentos e onze mil duzentos e vinte e cinco reais com oitenta e cinco centavos).

### DATA DA SESSÃO PÚBLICA

Dia 19/02/2024 às 08:00hrs (horário de Brasília)

### CRITÉRIO DE JULGAMENTO:

Menor preço por lote

### MODO DE DISPUTA:

Aberto e Fechado





# MUNICÍPIO DE RENASCENÇA - PR

## Sumário

1. DO OBJETO .....	3
2. DA PARTICIPAÇÃO NA LICITAÇÃO .....	3
3. DA APRESENTAÇÃO DA PROPOSTA E DOS DOCUMENTOS DE HABILITAÇÃO .....	5
4. DO PREENCHIMENTO DA PROPOSTA .....	8
5. DA ABERTURA DA SESSÃO, CLASSIFICAÇÃO DAS PROPOSTAS E FORMULAÇÃO DE LANCES.....	9
6. DA FASE DE JULGAMENTO .....	14
7. DA AMOSTRA .....	16
8. DA FASE DE HABILITAÇÃO.....	16
9. DOS RECURSOS .....	18
10. DAS INFRAÇÕES ADMINISTRATIVAS E SANÇÕES .....	19
11. DA IMPUGNAÇÃO AO EDITAL E DO PEDIDO DE ESCLARECIMENTO .....	19
12. DAS DISPOSIÇÕES GERAIS .....	23

---

**MUNICÍPIO DE RENASCENÇA - PR**

CNPJ 76.205.681/0001-96

Rua Getúlio Vargas, 901 – Fone/Fax (46) 3550-8300

CEP 85.610-000 – Renascença – PR

[www.renascenca.pr.gov.br](http://www.renascenca.pr.gov.br)



## **PREGÃO ELETRÔNICO Nº 001/2024** **(Processo Administrativo nº 001/2024)**

O Município de Renascença - Paraná, mediante a Pregoeira, Luciane Eloise Lubczyk, designada pela Portaria nº 107/2023, de 12 de abril de 2023, realizará licitação, na modalidade PREGÃO, na forma ELETRÔNICA, nos termos da [Lei nº 14.133/2021](#), Lei Complementar nº 123, de 14 de dezembro de 2006, alterada pela Lei Complementar Federal nº 147, de 14 de agosto de 2014, Decreto Municipal nº 2.333/2023 e Decreto Municipal nº 2.334/2023 e demais legislação aplicável e, ainda, de acordo com as condições estabelecidas neste Edital.

### **1. DO OBJETO**

1.1. O objeto da presente licitação é **Contratação de empresa especializada para fabricação, montagem e instalação de móveis planejados, divisórias, portas e letreiros, de acordo com projetos, conforme especificações constantes no Termo de Referência.**

1.2. A licitação será dividida em **lotes**, conforme tabela constante do Termo de Referência, facultando-se ao licitante a participação em quantos lotes forem de seu interesse.

### **2. DA PARTICIPAÇÃO NA LICITAÇÃO**

2.1. Poderão participar deste Pregão os interessados que estiverem previamente credenciados no Sistema de Cadastramento Unificado de Fornecedores - SICAF e no Sistema de Compras do Governo Federal ([www.gov.br/compras](http://www.gov.br/compras)), por meio de Certificado Digital conferido pela Infraestrutura de Chaves Públicas Brasileira – ICP – Brasil.

2.2. O licitante responsabiliza-se exclusiva e formalmente pelas transações efetuadas em seu nome, assume como firmes e verdadeiras suas propostas e seus lances, inclusive os atos praticados diretamente ou por seu representante, excluída a responsabilidade do provedor do sistema ou do órgão ou entidade promotora da licitação por eventuais danos decorrentes de uso indevido das credenciais de acesso, ainda que por terceiros.

2.3. A presente licitação possui Lotes para participação do tipo **Ampla Concorrência** e Lotes para a **participação exclusiva a microempresas e empresas de pequeno porte**, nos termos do [art. 48 da Lei Complementar nº 123, de 14 de dezembro de 2006](#).

2.3.1. A obtenção do benefício a que se refere o item anterior fica limitada às microempresas e às empresas de pequeno porte que, no ano-calendário de realização da licitação, ainda não tenham celebrado



## MUNICÍPIO DE RENASCENÇA - PR

contratos com a Administração Pública cujos valores somados extrapolem a receita bruta máxima admitida para fins de enquadramento como empresa de pequeno porte.

2.4. Será concedido tratamento favorecido para as microempresas e empresas de pequeno porte, para as sociedades cooperativas mencionadas no [artigo 16 da Lei nº 14.133, de 2021](#), para o agricultor familiar, o produtor rural pessoa física e para o microempreendedor individual - MEI, nos limites previstos da [Lei Complementar nº 123, de 2006](#) e do Decreto n.º 8.538, de 2015.

2.5. Não poderão disputar esta licitação:

2.5.1. aquele que não atenda às condições deste Edital e seu(s) anexo(s);

2.5.2. autor do anteprojeto, do projeto básico ou do projeto executivo, pessoa física ou jurídica, quando a licitação versar sobre serviços ou fornecimento de bens a ele relacionados;

2.5.3. empresa, isoladamente ou em consórcio, responsável pela elaboração do projeto básico ou do projeto executivo, ou empresa da qual o autor do projeto seja dirigente, gerente, controlador, acionista ou detentor de mais de 5% (cinco por cento) do capital com direito a voto, responsável técnico ou subcontratado, quando a licitação versar sobre serviços ou fornecimento de bens a ela necessários;

2.5.4. pessoa física ou jurídica que se encontre, ao tempo da licitação, impossibilitada de participar da licitação em decorrência de sanção que lhe foi imposta;

2.5.5. aquele que mantenha vínculo de natureza técnica, comercial, econômica, financeira, trabalhista ou civil com dirigente do órgão ou entidade contratante ou com agente público que desempenhe função na licitação ou atue na fiscalização ou na gestão do contrato, ou que deles seja cônjuge, companheiro ou parente em linha reta, colateral ou por afinidade, até o terceiro grau;

2.5.6. empresas controladoras, controladas ou coligadas, nos termos da Lei nº 6.404, de 15 de dezembro de 1976, concorrendo entre si;

2.5.7. pessoa física ou jurídica que, nos 5 (cinco) anos anteriores à divulgação do edital, tenha sido condenada judicialmente, com trânsito em julgado, por exploração de trabalho infantil, por submissão de trabalhadores a condições análogas às de escravo ou por contratação de adolescentes nos casos vedados pela legislação trabalhista;

2.5.8. agente público do órgão ou entidade licitante;

---

**MUNICÍPIO DE RENASCENÇA - PR**

CNPJ 76.205.681/0001-96

Rua Getúlio Vargas, 901 – Fone/Fax (46) 3550-8300

CEP 85.610-000 – Renascença – PR

www.renascenca.pr.gov.br





2.5.9. Organizações da Sociedade Civil de Interesse Público - OSCIP, atuando nessa condição;

2.5.10. Não poderá participar, direta ou indiretamente, da licitação ou da execução do contrato agente público do órgão ou entidade contratante, devendo ser observadas as situações que possam configurar conflito de interesses no exercício ou após o exercício do cargo ou emprego, nos termos da legislação que disciplina a matéria, conforme [§ 1º do art. 9º da Lei nº 14.133, de 2021](#).

2.6. O impedimento de que trata o item 2.5.4 será também aplicado ao licitante que atue em substituição a outra pessoa, física ou jurídica, com o intuito de burlar a efetividade da sanção a ela aplicada, inclusive a sua controladora, controlada ou coligada, desde que devidamente comprovado o ilícito ou a utilização fraudulenta da personalidade jurídica do licitante.

2.7. A critério da Administração e exclusivamente a seu serviço, o autor dos projetos e a empresa a que se referem os itens 2.5.2 e 2.5.3 poderão participar no apoio das atividades de planejamento da contratação, de execução da licitação ou de gestão do contrato, desde que sob supervisão exclusiva de agentes públicos do órgão ou entidade.

2.8. Equiparam-se aos autores do projeto as empresas integrantes do mesmo grupo econômico.

2.9. O disposto nos itens 2.5.2 e 2.5.3 não impede a licitação ou a contratação de serviço que inclua como encargo do contratado a elaboração do projeto básico e do projeto executivo, nas contratações integradas, e do projeto executivo, nos demais regimes de execução.

2.10. Em licitações e contratações realizadas no âmbito de projetos e programas parcialmente financiados por agência oficial de cooperação estrangeira ou por organismo financeiro internacional com recursos do financiamento ou da contrapartida nacional, não poderá participar pessoa física ou jurídica que integre o rol de pessoas sancionadas por essas entidades ou que seja declarada inidônea nos termos da [Lei nº 14.133/2021](#).

2.11. A vedação de que trata o item 2.5.8 estende-se a terceiro que auxilie a condução da contratação na qualidade de integrante de equipe de apoio, profissional especializado ou funcionário ou representante de empresa que preste assessoria técnica.

### **3. DA APRESENTAÇÃO DA PROPOSTA E DOS DOCUMENTOS DE HABILITAÇÃO**

3.1. Na presente licitação, a fase de habilitação sucederá as fases de apresentação de propostas e lances e de julgamento.



## MUNICÍPIO DE RENASCENÇA - PR

3.2. Os licitantes encaminharão, exclusivamente por meio do sistema eletrônico, a proposta com o preço ou o percentual de desconto, conforme o critério de julgamento adotado neste Edital, até a data e o horário estabelecidos para abertura da sessão pública.

3.3. No cadastramento da proposta inicial, o licitante declarará, em campo próprio do sistema, que:

3.3.1. está ciente e concorda com as condições contidas no edital e seus anexos, bem como de que a proposta apresentada compreende a integralidade dos custos para atendimento dos direitos trabalhistas assegurados na Constituição Federal, nas leis trabalhistas, nas normas infra legais, nas convenções coletivas de trabalho e nos termos de ajustamento de conduta vigentes na data de sua entrega em definitivo e que cumpre plenamente os requisitos de habilitação definidos no instrumento convocatório;

3.3.2. não emprega menor de 18 anos em trabalho noturno, perigoso ou insalubre e não emprega menor de 16 anos, salvo menor, a partir de 14 anos, na condição de aprendiz, nos termos do [artigo 7º, XXXIII, da Constituição](#);

3.3.3. não possui empregados executando trabalho degradante ou forçado, observando o disposto nos [incisos III e IV do art. 1º e no inciso III do art. 5º da Constituição Federal](#);

3.3.4. cumpre as exigências de reserva de cargos para pessoa com deficiência e para reabilitado da Previdência Social, previstas em lei e em outras normas específicas.

3.4. O licitante organizado em cooperativa deverá declarar, ainda, em campo próprio do sistema eletrônico, que cumpre os requisitos estabelecidos no [artigo 16 da Lei nº 14.133, de 2021](#).

3.5. O fornecedor enquadrado como microempresa, empresa de pequeno porte ou sociedade cooperativa deverá declarar, ainda, em campo próprio do sistema eletrônico, que cumpre os requisitos estabelecidos no [artigo 3º da Lei Complementar nº 123, de 2006](#), estando apto a usufruir do tratamento favorecido estabelecido em seus [arts. 42 a 49](#), observado o disposto nos [§§ 1º ao 3º do art. 4º, da Lei n.º 14.133, de 2021](#).

3.5.1. no item exclusivo para participação de microempresas e empresas de pequeno porte, a assinalação do campo “não” impedirá o prosseguimento no certame, para aquele item;

3.5.2. nos itens em que a participação não for exclusiva para microempresas e empresas de pequeno porte, a assinalação do campo “não” apenas produzirá o efeito de o licitante não ter direito ao tratamento favorecido previsto na [Lei Complementar nº 123, de 2006](#), mesmo que microempresa, empresa de pequeno porte ou sociedade cooperativa.

---

**MUNICÍPIO DE RENASCENÇA - PR**

CNPJ 76.205.681/0001-96

Rua Getúlio Vargas, 901 – Fone/Fax (46) 3550-8300

CEP 85.610-000 – Renascença – PR

www.renascenca.pr.gov.br



## MUNICÍPIO DE RENASCENÇA - PR

3.6. A falsidade da declaração de que trata os itens 3.3 ou 3.5. sujeitará o licitante às sanções previstas na [Lei nº 14.133, de 2021](#), e neste Edital.

3.7. Os licitantes poderão retirar ou substituir a proposta ou, na hipótese de a fase de habilitação anteceder as fases de apresentação de propostas e lances e de julgamento, os documentos de habilitação anteriormente inseridos no sistema, até a abertura da sessão pública.

3.8. Não haverá ordem de classificação na etapa de apresentação da proposta e dos documentos de habilitação pelo licitante, o que ocorrerá somente após os procedimentos de abertura da sessão pública e da fase de envio de lances.

3.9. Serão disponibilizados para acesso público os documentos que compõem a proposta dos licitantes convocados para apresentação de propostas, após a fase de envio de lances.

3.10. Desde que disponibilizada a funcionalidade no sistema, o licitante poderá parametrizar o seu valor final mínimo ou o seu percentual de desconto máximo quando do cadastramento da proposta e obedecerá às seguintes regras:

3.10.1. a aplicação do intervalo mínimo de diferença de valores ou de percentuais entre os lances, que incidirá tanto em relação aos lances intermediários quanto em relação ao lance que cobrir a melhor oferta; e

3.10.2. os lances serão de envio automático pelo sistema, respeitado o valor final mínimo, caso estabelecido, e o intervalo de que trata o subitem acima.

3.11. O valor final mínimo ou o percentual de desconto final máximo parametrizado no sistema poderá ser alterado pelo fornecedor durante a fase de disputa, sendo vedado:

3.11.1. valor superior a lance já registrado pelo fornecedor no sistema, quando adotado o critério de julgamento por menor preço; e

3.11.2. percentual de desconto inferior a lance já registrado pelo fornecedor no sistema, quando adotado o critério de julgamento por maior desconto.

3.12. O valor final mínimo ou o percentual de desconto final máximo parametrizado na forma do item 3.10 possuirá caráter sigiloso para os demais fornecedores e para o órgão ou entidade promotora da licitação, podendo ser disponibilizado estrita e permanentemente aos órgãos de controle externo e interno.



3.13. Caberá ao licitante interessado em participar da licitação acompanhar as operações no sistema eletrônico durante o processo licitatório e se responsabilizar pelo ônus decorrente da perda de negócios diante da inobservância de mensagens emitidas pela Administração ou de sua desconexão.

3.14. O licitante deverá comunicar imediatamente ao provedor do sistema qualquer acontecimento que possa comprometer o sigilo ou a segurança, para imediato bloqueio de acesso.

#### **4. DO PREENCHIMENTO DA PROPOSTA**

4.1. O licitante deverá enviar sua proposta mediante o preenchimento, no sistema eletrônico, dos seguintes campos:

4.1.1. valor unitário e total do item;

4.1.2. Marca;

4.1.3. Fabricante;

4.1.4. Descrição do objeto, contendo as informações similares à especificação do Termo de Referência;

4.2. Todas as especificações do objeto contidas na proposta vinculam o licitante.

4.3. Nos valores propostos estarão inclusos todos os custos operacionais, encargos previdenciários, trabalhistas, tributários, comerciais e quaisquer outros que incidam direta ou indiretamente na execução do objeto.

4.4. Os preços ofertados, tanto na proposta inicial, quanto na etapa de lances, serão de exclusiva responsabilidade do licitante, não lhe assistindo o direito de pleitear qualquer alteração, sob alegação de erro, omissão ou qualquer outro pretexto.

4.5. A apresentação das propostas implica obrigatoriedade do cumprimento das disposições nelas contidas, em conformidade com o que dispõe o Termo de Referência, assumindo o proponente o compromisso de executar o objeto licitado nos seus termos, bem como de fornecer os materiais, equipamentos, ferramentas e utensílios necessários, em quantidades e qualidades adequadas à perfeita execução contratual, promovendo, quando requerido, sua substituição.



4.6. O prazo de validade da proposta não será inferior a **60 (sessenta)** dias, a contar da data de sua apresentação.

### **5. DA ABERTURA DA SESSÃO, CLASSIFICAÇÃO DAS PROPOSTAS E FORMULAÇÃO DE LANCES**

5.1. A abertura da presente licitação dar-se-á automaticamente em sessão pública, por meio de sistema eletrônico, na data, horário e local indicados neste Edital.

5.2. Os licitantes poderão retirar ou substituir a proposta ou os documentos de habilitação, quando for o caso, anteriormente inseridos no sistema, até a abertura da sessão pública.

5.2.1. Será desclassificada a proposta que identifique o licitante.

5.2.2. A desclassificação será sempre fundamentada e registrada no sistema, com acompanhamento em tempo real por todos os participantes.

5.2.3. A não desclassificação da proposta não impede o seu julgamento definitivo em sentido contrário, levado a efeito na fase de aceitação.

5.3. O sistema ordenará automaticamente as propostas classificadas, sendo que somente estas participarão da fase de lances.

5.4. O sistema disponibilizará campo próprio para troca de mensagens entre o Pregoeiro e os licitantes.

5.5. Iniciada a etapa competitiva, os licitantes deverão encaminhar lances exclusivamente por meio de sistema eletrônico, sendo imediatamente informados do seu recebimento e do valor consignado no registro.

5.6. O lance deverá ser ofertado pelo valor unitário do item.

5.7. Os licitantes poderão oferecer lances sucessivos, observando o horário fixado para abertura da sessão e as regras estabelecidas no Edital.

5.8. O licitante somente poderá oferecer lance de valor inferior ao último por ele ofertado e registrado pelo sistema.



5.9. O intervalo mínimo de diferença de valores ou percentuais entre os lances, que incidirá tanto em relação aos lances intermediários quanto em relação à proposta que cobrir a melhor oferta deverá ser 0,01 (um centavo).

5.10. O licitante poderá, uma única vez, excluir seu último lance ofertado, no intervalo de quinze segundos após o registro no sistema, na hipótese de lance inconsistente ou inexequível.

5.11. O procedimento seguirá de acordo com o modo de disputa adotado.

5.12. Caso seja adotado para o envio de lances no pregão eletrônico o modo de disputa “aberto”, os licitantes apresentarão lances públicos e sucessivos, com prorrogações.

5.12.1. A etapa de lances da sessão pública terá duração de dez minutos e, após isso, será prorrogada automaticamente pelo sistema quando houver lance ofertado nos últimos dois minutos do período de duração da sessão pública.

5.12.2. A prorrogação automática da etapa de lances, de que trata o subitem anterior, será de dois minutos e ocorrerá sucessivamente sempre que houver lances enviados nesse período de prorrogação, inclusive no caso de lances intermediários.

5.12.3. Não havendo novos lances na forma estabelecida nos itens anteriores, a sessão pública encerrar-se-á automaticamente, e o sistema ordenará e divulgará os lances conforme a ordem final de classificação.

5.12.4. Definida a melhor proposta, se a diferença em relação à proposta classificada em segundo lugar for de pelo menos 5% (cinco por cento), o pregoeiro, auxiliado pela equipe de apoio, poderá admitir o reinício da disputa aberta, para a definição das demais colocações.

5.12.5. Após o reinício previsto no item supra, os licitantes serão convocados para apresentar lances intermediários.

5.13. Caso seja adotado para o envio de lances no pregão eletrônico o modo de disputa “aberto e fechado”, os licitantes apresentarão lances públicos e sucessivos, com lance final e fechado.

5.13.1. A etapa de lances da sessão pública terá duração inicial de quinze minutos. Após esse prazo, o sistema encaminhará aviso de fechamento iminente dos lances, após o que transcorrerá o período de até dez minutos, aleatoriamente determinado, findo o qual será automaticamente encerrada a recepção de lances.



## MUNICÍPIO DE RENASCENÇA - PR

5.13.2. Encerrado o prazo previsto no subitem anterior, o sistema abrirá oportunidade para que o autor da oferta de valor mais baixo e os das ofertas com preços até 10% (dez por cento) superiores àquela possam ofertar um lance final e fechado em até cinco minutos, o qual será sigiloso até o encerramento deste prazo.

5.13.3. No procedimento de que trata o subitem supra, o licitante poderá optar por manter o seu último lance da etapa aberta, ou por ofertar melhor lance.

5.13.4. Não havendo pelo menos três ofertas nas condições definidas neste item, poderão os autores dos melhores lances subsequentes, na ordem de classificação, até o máximo de três, oferecer um lance final e fechado em até cinco minutos, o qual será sigiloso até o encerramento deste prazo.

5.13.5. Após o término dos prazos estabelecidos nos itens anteriores, o sistema ordenará e divulgará os lances segundo a ordem crescente de valores.

5.14. Caso seja adotado para o envio de lances no pregão eletrônico o modo de disputa “fechado e aberto”, poderão participar da etapa aberta somente os licitantes que apresentarem a proposta de menor preço/menor percentual de desconto e os das propostas até 10% (dez por cento) superiores/inferiores àquela, em que os licitantes apresentarão lances públicos e sucessivos, até o encerramento da sessão e eventuais prorrogações.

5.14.1. Não havendo pelo menos 3 (três) propostas nas condições definidas no item 5.14, poderão os licitantes que apresentaram as três melhores propostas, consideradas as empatadas, oferecer novos lances sucessivos.

5.14.2. A etapa de lances da sessão pública terá duração de dez minutos e, após isso, será prorrogada automaticamente pelo sistema quando houver lance ofertado nos últimos dois minutos do período de duração da sessão pública.

5.14.3. A prorrogação automática da etapa de lances, de que trata o subitem anterior, será de dois minutos e ocorrerá sucessivamente sempre que houver lances enviados nesse período de prorrogação, inclusive no caso de lances intermediários.

5.14.4. Não havendo novos lances na forma estabelecida nos itens anteriores, a sessão pública encerrar-se-á automaticamente, e o sistema ordenará e divulgará os lances conforme a ordem final de classificação.

5.14.5. Definida a melhor proposta, se a diferença em relação à proposta classificada em segundo lugar for de pelo menos 5% (cinco por cento), o pregoeiro, auxiliado pela equipe de apoio, poderá admitir o reinício da disputa aberta, para a definição das demais colocações.

---

### MUNICÍPIO DE RENASCENÇA - PR

CNPJ 76.205.681/0001-96

Rua Getúlio Vargas, 901 – Fone/Fax (46) 3550-8300

CEP 85.610-000 – Renascença – PR

[www.renascenca.pr.gov.br](http://www.renascenca.pr.gov.br)



## MUNICÍPIO DE RENASCENÇA - PR

5.14.6. Após o reinício previsto no subitem supra, os licitantes serão convocados para apresentar lances intermediários.

5.15. Após o término dos prazos estabelecidos nos subitens anteriores, o sistema ordenará e divulgará os lances segundo a ordem crescente de valores.

5.16. Não serão aceitos dois ou mais lances de mesmo valor, prevalecendo aquele que for recebido e registrado em primeiro lugar.

5.17. Durante o transcurso da sessão pública, os licitantes serão informados, em tempo real, do valor do menor lance registrado, vedada a identificação do licitante.

5.18. No caso de desconexão com o Pregoeiro, no decorrer da etapa competitiva do Pregão, o sistema eletrônico poderá permanecer acessível aos licitantes para a recepção dos lances.

5.19. Quando a desconexão do sistema eletrônico para o pregoeiro persistir por tempo superior a dez minutos, a sessão pública será suspensa e reiniciada somente após decorridas vinte e quatro horas da comunicação do fato pelo Pregoeiro aos participantes, no sítio eletrônico utilizado para divulgação.

5.20. Caso o licitante não apresente lances, concorrerá com o valor de sua proposta.

5.21. Em relação a itens não exclusivos para participação de microempresas e empresas de pequeno porte, uma vez encerrada a etapa de lances, será efetivada a verificação automática, junto à Receita Federal, do porte da entidade empresarial. O sistema identificará em coluna própria as microempresas e empresas de pequeno porte participantes, procedendo à comparação com os valores da primeira colocada, se esta for empresa de maior porte, assim como das demais classificadas, para o fim de aplicar-se o disposto nos [arts. 44 e 45 da Lei Complementar nº 123, de 2006](#), regulamentada pelo [Decreto nº 8.538, de 2015](#).

5.21.1. Nessas condições, as propostas de microempresas e empresas de pequeno porte que se encontrarem na faixa de até 5% (cinco por cento) acima da melhor proposta ou melhor lance serão consideradas empatadas com a primeira colocada.

5.21.2. A melhor classificada nos termos do subitem anterior terá o direito de encaminhar uma última oferta para desempate, obrigatoriamente em valor inferior ao da primeira colocada, no prazo de 5 (cinco) minutos controlados pelo sistema, contados após a comunicação automática para tanto.

5.21.3. Caso a microempresa ou a empresa de pequeno porte melhor classificada desista ou não se manifeste no prazo estabelecido, serão convocadas as demais licitantes microempresa e empresa de pequeno

---

**MUNICÍPIO DE RENASCENÇA - PR**

CNPJ 76.205.681/0001-96

Rua Getúlio Vargas, 901 – Fone/Fax (46) 3550-8300

CEP 85.610-000 – Renascença – PR

www.renascenca.pr.gov.br





porte que se encontrem naquele intervalo de 5% (cinco por cento), na ordem de classificação, para o exercício do mesmo direito, no prazo estabelecido no subitem anterior.

5.21.4. No caso de equivalência dos valores apresentados pelas microempresas e empresas de pequeno porte que se encontrem nos intervalos estabelecidos nos subitens anteriores, será realizado sorteio entre elas para que se identifique aquela que primeiro poderá apresentar melhor oferta.

5.22. Só poderá haver empate entre propostas iguais (não seguidas de lances), ou entre lances finais da fase fechada do modo de disputa aberto e fechado.

5.22.1. Havendo eventual empate entre propostas ou lances, o critério de desempate será aquele previsto no [art. 60 da Lei nº 14.133, de 2021](#), nesta ordem:

5.22.1.1. disputa final, hipótese em que os licitantes empatados poderão apresentar nova proposta em ato contínuo à classificação;

5.22.1.2. avaliação do desempenho contratual prévio dos licitantes, para a qual deverão preferencialmente ser utilizados registros cadastrais para efeito de atesto de cumprimento de obrigações previstos nesta Lei;

5.22.1.3. desenvolvimento pelo licitante de ações de equidade entre homens e mulheres no ambiente de trabalho, conforme regulamento;

5.22.1.4. desenvolvimento pelo licitante de programa de integridade, conforme orientações dos órgãos de controle.

5.22.2. Persistindo o empate, será assegurada preferência, sucessivamente, aos bens e serviços produzidos ou prestados por:

5.22.2.1. empresas estabelecidas no território do Estado ou do Distrito Federal do órgão ou entidade da Administração Pública estadual ou distrital licitante ou, no caso de licitação realizada por órgão ou entidade de Município, no território do Estado em que este se localize;

5.22.2.2. empresas brasileiras;

5.22.2.3. empresas que invistam em pesquisa e no desenvolvimento de tecnologia no País;



## MUNICÍPIO DE RENASCENÇA - PR

5.22.2.4. empresas que comprovem a prática de mitigação, nos termos da [Lei nº 12.187, de 29 de dezembro de 2009](#).

5.23. Encerrada a etapa de envio de lances da sessão pública, na hipótese da proposta do primeiro colocado permanecer acima do preço máximo ou inferior ao desconto definido para a contratação, o pregoeiro poderá negociar condições mais vantajosas, após definido o resultado do julgamento.

5.23.1. A negociação poderá ser feita com os demais licitantes, segundo a ordem de classificação inicialmente estabelecida, quando o primeiro colocado, mesmo após a negociação, for desclassificado em razão de sua proposta permanecer acima do preço máximo definido pela Administração.

5.23.2. A negociação será realizada por meio do sistema, podendo ser acompanhada pelos demais licitantes.

5.23.3. O resultado da negociação será divulgado a todos os licitantes e anexado aos autos do processo licitatório.

5.23.4. **O pregoeiro solicitará ao licitante mais bem classificado que, no prazo de 2 (duas) horas, envie a proposta adequada ao último lance ofertado após a negociação realizada, acompanhada, se for o caso, dos documentos complementares, quando necessários à confirmação daqueles exigidos neste Edital e já apresentados.**

5.23.5. **É facultado ao pregoeiro prorrogar o prazo estabelecido, a partir de solicitação fundamentada feita no chat pelo licitante, antes de findo o prazo.**

5.24. Após a negociação do preço, o Pregoeiro iniciará a fase de aceitação e julgamento da proposta.

### 6. DA FASE DE JULGAMENTO

6.1. Encerrada a etapa de negociação, o pregoeiro verificará se o licitante provisoriamente classificado em primeiro lugar atende às condições de participação no certame, conforme previsto no [art. 14 da Lei nº 14.133/2021](#), legislação correlata e no item 2.5 do edital, especialmente quanto à existência de sanção que impeça a participação no certame ou a futura contratação, mediante a consulta aos seguintes cadastros:

a) SICAF;

b) Cadastro Nacional de Empresas Inidôneas e Suspensas - CEIS, mantido pela Controladoria-Geral da União;

---

MUNICÍPIO DE RENASCENÇA - PR

CNPJ 76.205.681/0001-96

Rua Getúlio Vargas, 901 – Fone/Fax (46) 3550-8300

CEP 85.610-000 – Renascença – PR

www.renascenca.pr.gov.br



## MUNICÍPIO DE RENASCENÇA - PR

c) Cadastro Nacional de Empresas Punidas – CNEP, mantido pela Controladoria-Geral da União;

d) Cadastro de Impedidos de Licitar do TCE/PR

6.1.1. Constatada a existência de sanção, o licitante será reputado inabilitado, por falta de condição de participação.

6.2. Caso atendidas as condições de participação, será iniciado o procedimento de habilitação.

6.3. Caso o licitante provisoriamente classificado em primeiro lugar tenha se utilizado de algum tratamento favorecido às ME/EPPs, o pregoeiro verificará se faz jus ao benefício, em conformidade com os itens 2.3.1 e 3.5 deste edital.

6.4. Verificadas as condições de participação e de utilização do tratamento favorecido, o pregoeiro examinará a proposta classificada em primeiro lugar quanto à adequação ao objeto e à compatibilidade do preço em relação ao máximo estipulado para contratação neste Edital e em seus anexos, observado o disposto no [artigo 29 a 35 da IN SEGES nº 73, de 30 de setembro de 2022](#).

6.5. Será desclassificada a proposta vencedora que:

6.5.1. contiver vícios insanáveis;

6.5.2. não obedecer às especificações técnicas contidas no Termo de Referência;

6.5.3. apresentar preços inexequíveis ou permanecerem acima do preço máximo definido para a contratação;

6.5.4. não tiverem sua exequibilidade demonstrada, quando exigido pela Administração;

6.5.5. apresentar desconformidade com quaisquer outras exigências deste Edital ou seus anexos, desde que insanável.

6.6. No caso de bens e serviços em geral, é indício de inexequibilidade das propostas valores inferiores a 50% (cinquenta por cento) do valor orçado pela Administração.

6.6.1. A inexequibilidade, na hipótese de que trata o **caput**, só será considerada após diligência do pregoeiro, que comprove:

---

**MUNICÍPIO DE RENASCENÇA - PR**

CNPJ 76.205.681/0001-96

Rua Getúlio Vargas, 901 – Fone/Fax (46) 3550-8300

CEP 85.610-000 – Renascença – PR

www.renascenca.pr.gov.br



6.6.1.1. que o custo do licitante ultrapassa o valor da proposta; e

6.6.1.2. inexistirem custos de oportunidade capazes de justificar o vulto da oferta.

6.7. Para fins de análise da proposta quanto ao cumprimento das especificações do objeto, poderá ser colhida a manifestação escrita do setor requisitante do serviço ou da área especializada no objeto.

### 7. DA AMOSTRA

7.1. Caso o Termo de Referência exija a apresentação de amostra, o licitante classificado em primeiro lugar deverá apresentá-la, conforme disciplinado no Termo de Referência, sob pena de não aceitação da proposta.

7.2. Por meio de mensagem no sistema, será divulgado o local e horário de realização do procedimento para a avaliação das amostras, cuja presença será facultada a todos os interessados, incluindo os demais licitantes.

7.3. Os resultados das avaliações serão divulgados por meio de mensagem no sistema.

7.4. No caso de não haver entrega da amostra ou ocorrer atraso na entrega, sem justificativa aceita pelo Pregoeiro, ou havendo entrega de amostra fora das especificações previstas neste Edital, a proposta do licitante será recusada.

7.5. Se a(s) amostra(s) apresentada(s) pelo primeiro classificado não for(em) aceita(s), o Pregoeiro analisará a aceitabilidade da proposta ou lance ofertado pelo segundo classificado. Seguir-se-á com a verificação da(s) amostra(s) e, assim, sucessivamente, até a verificação de uma que atenda às especificações constantes no Termo de Referência.

### 8. DA FASE DE HABILITAÇÃO

8.1. Os documentos previstos no Termo de Referência, necessários e suficientes para demonstrar a capacidade do licitante de realizar o objeto da licitação, serão exigidos para fins de habilitação, nos termos dos [arts. 62 a 70 da Lei nº 14.133, de 2021](#).

8.1.1. A documentação exigida para fins de habilitação jurídica, fiscal, social e trabalhista e econômico-financeira, poderá ser substituída pelo registro cadastral no SICAF.



8.2. Será verificado se o licitante apresentou declaração de que atende aos requisitos de habilitação, e o declarante responderá pela veracidade das informações prestadas, na forma da lei ([art. 63, I, da Lei nº 14.133/2021](#)).

8.3. Será verificado se o licitante apresentou no sistema, sob pena de inabilitação, a declaração de que cumpre as exigências de reserva de cargos para pessoa com deficiência e para reabilitado da Previdência Social, previstas em lei e em outras normas específicas.

8.4. O licitante deverá apresentar, sob pena de desclassificação, declaração de que suas propostas econômicas compreendem a integralidade dos custos para atendimento dos direitos trabalhistas assegurados na Constituição Federal, nas leis trabalhistas, nas normas infralegais, nas convenções coletivas de trabalho e nos termos de ajustamento de conduta vigentes na data de entrega das propostas.

8.5. A habilitação será verificada por meio do Sicaf, nos documentos por ele abrangidos.

8.5.1. Somente haverá a necessidade de comprovação do preenchimento de requisitos mediante apresentação dos documentos originais não-digitais quando houver dúvida em relação à integridade do documento digital ou quando a lei expressamente o exigir. ([IN nº 3/2018, art. 4º, §1º, e art. 6º, §4º](#)).

8.6. É de responsabilidade do licitante conferir a exatidão dos seus dados cadastrais no Sicaf e mantê-los atualizados junto aos órgãos responsáveis pela informação, devendo proceder, imediatamente, à correção ou à alteração dos registros tão logo identifique incorreção ou aqueles se tornem desatualizados. ([IN nº 3/2018, art. 7º, caput](#)).

8.6.1. A não observância do disposto no item anterior poderá ensejar desclassificação no momento da habilitação. ([IN nº 3/2018, art. 7º, parágrafo único](#)).

8.7. A verificação pelo pregoeiro, em sítios eletrônicos oficiais de órgãos e entidades emissores de certidões constitui meio legal de prova, para fins de habilitação.

**8.7.1. Os documentos exigidos para habilitação que não estejam contemplados no Sicaf serão enviados por meio do sistema, em formato digital, no prazo de 02 horas, prorrogável por igual período, contado da solicitação do pregoeiro.**

8.8. A verificação no Sicaf ou a exigência dos documentos nele não contidos somente será feita em relação ao licitante vencedor.



8.8.1. Os documentos relativos à regularidade fiscal que constem do Termo de Referência somente serão exigidos, em qualquer caso, em momento posterior ao julgamento das propostas, e apenas do licitante mais bem classificado.

8.9. Após a entrega dos documentos para habilitação, não será permitida a substituição ou a apresentação de novos documentos, salvo em sede de diligência, para ([Lei 14.133/21, art. 64](#), e [IN 73/2022, art. 39, §4º](#)):

8.9.1. complementação de informações acerca dos documentos já apresentados pelos licitantes e desde que necessária para apurar fatos existentes à época da abertura do certame; e

8.9.2. atualização de documentos cuja validade tenha expirado após a data de recebimento das propostas;

8.10. Na análise dos documentos de habilitação, a comissão de contratação poderá sanar erros ou falhas, que não alterem a substância dos documentos e sua validade jurídica, mediante decisão fundamentada, registrada em ata e acessível a todos, atribuindo-lhes eficácia para fins de habilitação e classificação.

8.11. Na hipótese de o licitante não atender às exigências para habilitação, o pregoeiro examinará a proposta subsequente e assim sucessivamente, na ordem de classificação, até a apuração de uma proposta que atenda ao presente edital, observado o prazo disposto no subitem 8.8.1.

8.12. Somente serão disponibilizados para acesso público os documentos de habilitação do licitante cuja proposta atenda ao edital de licitação, após concluídos os procedimentos de que trata o subitem anterior.

8.13. A comprovação de regularidade fiscal e trabalhista das microempresas e das empresas de pequeno porte somente será exigida para efeito de contratação, e não como condição para participação na licitação ([art. 4º do Decreto nº 8.538/2015](#)).

## 9. DOS RECURSOS

9.1. A interposição de recurso referente ao julgamento das propostas, à habilitação ou inabilitação de licitantes, à anulação ou revogação da licitação, observará o disposto no [art. 165 da Lei nº 14.133, de 2021](#).

9.2. O prazo recursal é de 3 (três) dias úteis, contados da data de intimação ou de lavratura da ata.

9.3. Quando o recurso apresentado impugnar o julgamento das propostas ou o ato de habilitação ou inabilitação do licitante:

---

### MUNICÍPIO DE RENASCENÇA - PR

CNPJ 76.205.681/0001-96

Rua Getúlio Vargas, 901 – Fone/Fax (46) 3550-8300

CEP 85.610-000 – Renascença – PR

[www.renascenca.pr.gov.br](http://www.renascenca.pr.gov.br)



9.3.1. a intenção de recorrer deverá ser manifestada imediatamente, sob pena de preclusão;

9.3.2. o prazo para apresentação das razões recursais será iniciado na data de intimação ou de lavratura da ata de habilitação ou inabilitação;

9.4. Os recursos deverão ser encaminhados em campo próprio do sistema.

9.5. O recurso será dirigido à autoridade que tiver editado o ato ou proferido a decisão recorrida, a qual poderá reconsiderar sua decisão no prazo de 3 (três) dias úteis, ou, nesse mesmo prazo, encaminhar recurso para a autoridade superior, a qual deverá proferir sua decisão no prazo de 10 (dez) dias úteis, contado do recebimento dos autos.

9.6. Os recursos interpostos fora do prazo não serão conhecidos.

9.7. O prazo para apresentação de contrarrazões ao recurso pelos demais licitantes será de 3 (três) dias úteis, contados da data da intimação pessoal ou da divulgação da interposição do recurso, assegurada a vista imediata dos elementos indispensáveis à defesa de seus interesses.

9.8. O recurso e o pedido de reconsideração terão efeito suspensivo do ato ou da decisão recorrida até que sobrevenha decisão final da autoridade competente.

9.9. O acolhimento do recurso invalida tão somente os atos insuscetíveis de aproveitamento.

9.10. Os autos do processo permanecerão com vista franqueada aos interessados no sítio eletrônico [www.renascenca.pr.gov.br](http://www.renascenca.pr.gov.br) e [www.gov.br/compras](http://www.gov.br/compras).

### **10. DAS INFRAÇÕES ADMINISTRATIVAS E SANÇÕES**

10.1. Comete infração administrativa, nos termos da lei, o licitante que, com dolo ou culpa:

10.1.1. deixar de entregar a documentação exigida para o certame ou não entregar qualquer documento que tenha sido solicitado pelo/a pregoeiro/a durante o certame;

10.1.2. Salvo em decorrência de fato superveniente devidamente justificado, não mantiver a proposta em especial quando:

10.1.2.1. não enviar a proposta adequada ao último lance ofertado ou após a negociação;



## MUNICÍPIO DE RENASCENÇA - PR

- 10.1.2.2. recusar-se a enviar o detalhamento da proposta quando exigível;
- 10.1.2.3. pedir para ser desclassificado quando encerrada a etapa competitiva; ou
- 10.1.2.4. deixar de apresentar amostra;
- 10.1.2.5. apresentar proposta ou amostra em desacordo com as especificações do edital;

10.1.3. não celebrar o contrato ou não entregar a documentação exigida para a contratação, quando convocado dentro do prazo de validade de sua proposta;

10.1.3.1. recusar-se, sem justificativa, a assinar o contrato ou a ata de registro de preço, ou a aceitar ou retirar o instrumento equivalente no prazo estabelecido pela Administração;

10.1.4. apresentar declaração ou documentação falsa exigida para o certame ou prestar declaração falsa durante a licitação

10.1.5. fraudar a licitação

10.1.6. comportar-se de modo inidôneo ou cometer fraude de qualquer natureza, em especial quando:

- 10.1.6.1. agir em conluio ou em desconformidade com a lei;
- 10.1.6.2. induzir deliberadamente a erro no julgamento;
- 10.1.6.3. apresentar amostra falsificada ou deteriorada;

10.1.7. praticar atos ilícitos com vistas a frustrar os objetivos da licitação

10.1.8. praticar ato lesivo previsto no art. 5º da Lei n.º 12.846, de 2013.

10.2. Com fulcro na Lei nº 14.133, de 2021, a Administração poderá, garantida a prévia defesa, aplicar aos licitantes e/ou adjudicatários as seguintes sanções, sem prejuízo das responsabilidades civil e criminal:

- 10.2.1. advertência;
- 10.2.2. multa;





10.2.3. impedimento de licitar e contratar e

10.2.4. declaração de inidoneidade para licitar ou contratar, enquanto perdurarem os motivos determinantes da punição ou até que seja promovida sua reabilitação perante a própria autoridade que aplicou a penalidade.

10.3. Na aplicação das sanções serão considerados:

10.3.1. a natureza e a gravidade da infração cometida.

10.3.2. as peculiaridades do caso concreto

10.3.3. as circunstâncias agravantes ou atenuantes

10.3.4. os danos que dela provierem para a Administração Pública

10.3.5. a implantação ou o aperfeiçoamento de programa de integridade, conforme normas e orientações dos órgãos de controle.

10.4. A multa será recolhida em percentual de 0,5% a 30% incidente sobre o valor do contrato licitado, recolhida no prazo máximo de **10 (dez) dias** úteis, a contar da comunicação oficial.

10.4.1. Para as infrações previstas nos itens 10.1.1, 10.1.2 e 10.1.3, a multa será de 0,5% a 15% do valor do contrato licitado.

10.4.2. Para as infrações previstas nos itens 10.1.4, 10.1.5, 10.1.6, 10.1.7 e 10.1.8, a multa será de 15% a 30% do valor do contrato licitado.

10.5. As sanções de advertência, impedimento de licitar e contratar e declaração de inidoneidade para licitar ou contratar poderão ser aplicadas, cumulativamente ou não, à penalidade de multa.

10.6. Na aplicação da sanção de multa será facultada a defesa do interessado no prazo de 15 (quinze) dias úteis, contado da data de sua intimação.

10.7. A sanção de impedimento de licitar e contratar será aplicada ao responsável em decorrência das infrações administrativas relacionadas nos itens 10.1.1, 10.1.2 e 10.1.3, quando não se justificar a imposição de penalidade mais grave, e impedirá o responsável de licitar e contratar no âmbito da



Administração Pública direta e indireta do ente federativo a qual pertencer o órgão ou entidade, pelo prazo máximo de 3 (três) anos.

10.8. Poderá ser aplicada ao responsável a sanção de declaração de inidoneidade para licitar ou contratar, em decorrência da prática das infrações dispostas nos itens 10.1.4, 10.1.5, 10.1.6, 10.1.7 e 10.1.8, bem como pelas infrações administrativas previstas nos itens 10.1.1, 10.1.2 e 10.1.3 que justifiquem a imposição de penalidade mais grave que a sanção de impedimento de licitar e contratar, cuja duração observará o prazo previsto no art. 156, §5º, da Lei n.º 14.133/2021.

10.9. A recusa injustificada do adjudicatário em assinar o contrato ou a ata de registro de preço, ou em aceitar ou retirar o instrumento equivalente no prazo estabelecido pela Administração, descrita no item 10.1.3, caracterizará o descumprimento total da obrigação assumida e o sujeitará às penalidades e à imediata perda da garantia de proposta em favor do órgão ou entidade promotora da licitação, nos termos do art. 45, §4º da IN SEGES/ME n.º 73, de 2022.

10.10. A apuração de responsabilidade relacionadas às sanções de impedimento de licitar e contratar e de declaração de inidoneidade para licitar ou contratar demandará a instauração de processo de responsabilização a ser conduzido por comissão composta por 2 (dois) ou mais servidores estáveis, que avaliará fatos e circunstâncias conhecidos e intimará o licitante ou o adjudicatário para, no prazo de 15 (quinze) dias úteis, contado da data de sua intimação, apresentar defesa escrita e especificar as provas que pretenda produzir.

10.11. Caberá recurso no prazo de 15 (quinze) dias úteis da aplicação das sanções de advertência, multa e impedimento de licitar e contratar, contado da data da intimação, o qual será dirigido à autoridade que tiver proferido a decisão recorrida, que, se não a reconsiderar no prazo de 5 (cinco) dias úteis, encaminhará o recurso com sua motivação à autoridade superior, que deverá proferir sua decisão no prazo máximo de 20 (vinte) dias úteis, contado do recebimento dos autos.

10.12. Caberá a apresentação de pedido de reconsideração da aplicação da sanção de declaração de inidoneidade para licitar ou contratar no prazo de 15 (quinze) dias úteis, contado da data da intimação, e decidido no prazo máximo de 20 (vinte) dias úteis, contado do seu recebimento.

10.13. O recurso e o pedido de reconsideração terão efeito suspensivo do ato ou da decisão recorrida até que sobrevenha decisão final da autoridade competente.

10.14. A aplicação das sanções previstas neste edital não exclui, em hipótese alguma, a obrigação de reparação integral dos danos causados.



## 11. DA IMPUGNAÇÃO AO EDITAL E DO PEDIDO DE ESCLARECIMENTO

11.1. Qualquer pessoa é parte legítima para impugnar este Edital por irregularidade na aplicação da [Lei nº 14.133, de 2021](#), devendo protocolar o pedido até 3 (três) dias úteis antes da data da abertura do certame.

11.2. A resposta à impugnação ou ao pedido de esclarecimento será divulgado em sítio eletrônico oficial no prazo de até 3 (três) dias úteis, limitado ao último dia útil anterior à data da abertura do certame.

11.3. A impugnação e o pedido de esclarecimento poderão ser realizados por forma eletrônica, através do endereço eletrônico: [licitacao@renascenca.pr.gov.br](mailto:licitacao@renascenca.pr.gov.br).

11.4. As impugnações e pedidos de esclarecimentos não suspendem os prazos previstos no certame.

11.4.1. A concessão de efeito suspensivo à impugnação é medida excepcional e deverá ser motivada pelo agente de contratação, nos autos do processo de licitação.

11.5. Acolhida a impugnação, será definida e publicada nova data para a realização do certame.

## 12. DAS DISPOSIÇÕES GERAIS

12.1. Será divulgada ata da sessão pública no sistema eletrônico.

12.2. Não havendo expediente ou ocorrendo qualquer fato superveniente que impeça a realização do certame na data marcada, a sessão será automaticamente transferida para o primeiro dia útil subsequente, no mesmo horário anteriormente estabelecido, desde que não haja comunicação em contrário, pelo Pregoeiro.

12.3. Todas as referências de tempo no Edital, no aviso e durante a sessão pública observarão o horário de Brasília - DF.

12.4. A homologação do resultado desta licitação não implicará direito à contratação.

12.5. As normas disciplinadoras da licitação serão sempre interpretadas em favor da ampliação da disputa entre os interessados, desde que não comprometam o interesse da Administração, o princípio da isonomia, a finalidade e a segurança da contratação.

12.6. Os licitantes assumem todos os custos de preparação e apresentação de suas propostas e a Administração não será, em nenhum caso, responsável por esses custos, independentemente da condução ou do resultado do processo licitatório.



## MUNICÍPIO DE RENASCENÇA - PR

12.7. Na contagem dos prazos estabelecidos neste Edital e seus Anexos, excluir-se-á o dia do início e incluir-se-á o do vencimento. Só se iniciam e vencem os prazos em dias de expediente na Administração.

12.8. O desatendimento de exigências formais não essenciais não importará o afastamento do licitante, desde que seja possível o aproveitamento do ato, observados os princípios da isonomia e do interesse público.

12.9. Em caso de divergência entre disposições deste Edital e de seus anexos ou demais peças que compõem o processo, prevalecerá as deste Edital.

12.10. O Edital e seus anexos estão disponíveis, na íntegra, no Portal Nacional de Contratações Públicas (PNCP) e endereço eletrônico [www.renascenca.pr.gov.br](http://www.renascenca.pr.gov.br) e [www.gov.br/compras](http://www.gov.br/compras).

12.11. Integram este Edital, para todos os fins e efeitos, os seguintes anexos:

- 12.11.1. ANEXO I - Termo de Referência
- 12.11.2. ANEXO II – Minuta de Termo de Contrato
- 12.11.3. ANEXO III – Modelo de Declaração Unificada
- 12.11.4. ANEXO IV – Modelo de Proposta comercial.
- 12.11.5. ANEXO V - Projetos

Renascença, 29 de janeiro de 2024.

**IDALIR JOÃO ZANELLA**  
**Prefeito**



## ANEXO I

### TERMO DE REFERÊNCIA

#### 1. CONDIÇÕES GERAIS DA CONTRATAÇÃO

Contratação de empresa especializada para fabricação, montagem e instalação de móveis planejados, divisórias, portas e letreiros, de acordo com projetos, conforme especificações constantes no **Termo de Referência**, nos termos da tabela abaixo:

AMPLA CONCORRÊNCIA					
LOTE 01 – MÓVEIS PLANEJADOS					
ITEM	CATMAT	UN	QTDE	DESCRIÇÃO	VALOR TOTAL
1	22586	Serv.	01	FABRICAÇÃO, MONTAGEM E INSTALAÇÃO DE MÓVEIS PLANEJADOS, DESTINADO A SECRETARIA MUNICIPAL DE SAÚDE DE ACORDO COM O PROJETO EM ANEXO	R\$ 266.910,79

PARTICIPAÇÃO EXCLUSIVA ME/EPP/EQUIPARADAS					
LOTE 02 – PORTA DE MADEIRA					
ITEM	CATMAT	UN	QTDE	DESCRIÇÃO	VALOR TOTAL
1	15814	Serv.	01	FORNECIMENTO E INSTALAÇÃO DE PORTA DE MADEIRA, FOLHA MÉDIA (NBR 15930) 800X2100MM DE 35 A 40 MM DE ESPESSURA, NÚCLEO SEMI-SÓLIDO (SARRAFEADO), ESTRUTURA USINADA PARA FECHADURA, CAPA LISA EM HDF, ACABAMENTO MELAMÍNICO BRANCO (INCLUI MARCO, ALIZARES E DOBRADIÇAS E FECHADURA)	R\$ 1.158,36

PARTICIPAÇÃO EXCLUSIVA ME/EPP/EQUIPARADAS					
LOTE 03 – FORNECIMENTO E INSTALAÇÃO DRYWALL					
ITEM	CATMAT	UN	QTDE	DESCRIÇÃO	VALOR TOTAL
1	15814	Serv.	01	FORNECIMENTO E INSTALAÇÃO DE FECHAMENTO EM SISTEMA EM CHAPAS DE GESSO PARA DRYWALL, EM DIFERENTES AMBIENTES E DIMENSÕES VARIADAS, COM PRESENÇA DE VÃOS, COM EMASSAMENTO EM MASSA CORRIDA E PINTURA FINAL EM TINTA	R\$ 7.532,73

MUNICÍPIO DE RENASCENÇA - PR

CNPJ 76.205.681/0001-96

Rua Getúlio Vargas, 901 – Fone/Fax (46) 3550-8300

CEP 85.610-000 – Renascença – PR

www.renascenca.pr.gov.br



# MUNICÍPIO DE RENASCENÇA - PR

				LATÉX ACRÍLICA PREMIUM ACETINADA NA COR BRANCA.	
--	--	--	--	---	--

PARTICIPAÇÃO EXCLUSIVA ME/EPP/EQUIPARADAS					
LOTE 04 – FORNECIMENTO E INSTALAÇÃO PORTA DE VIDRO					
ITEM	CATMAT	UN	QTDE	DESCRIÇÃO	VALOR TOTAL
1	15814	Serv.	01	FORNECIMENTO E INSTALAÇÃO DE PORTA DE CORRER EM VIDRO TEMPERADOE=10MM COM (LARGURA X ALTURA) - 330x210 CM, 4 FOLHAS 2 (DUAS) FOLHAS FIXAS E 2 (DUAS) MÓVEIS, VIDRO LISO INCOLOR COM FECHADURA, TRINCO E ALIZARES	R\$ 5.855,64

PARTICIPAÇÃO EXCLUSIVA ME/EPP/EQUIPARADAS					
LOTE 05 – FACHADA					
ITEM	CATMAT	UN	QTDE	DESCRIÇÃO	VALOR TOTAL
1	20664	Serv.	01	FORNECIMENTO E INSTALAÇÃO DE LETREIRO EM AÇO INOX ESCOVADO, COM DIMENSÕES VARIADAS, INSTALAÇÃO EM FACHADAS E EDIFICAÇÕES VARIADAS, FIXADAS EM ALTURA E PLATIBANDAS METÁLICAS E ALVENARIA CONVENCIONAL, DE ACORDO COM PROJETO ANEXO, SISTEMA ELÉTRICO DE ILUMINAÇÃO COM BRAÇO METÁLICO E REFLETORES DE LED CONFORME PROJETO	R\$ 29.768,33

1.1 Observação: No caso de existir divergência entre as especificações contidas no item deste termo e as que constam no CATMAT/CATSERV – Código do Material do Sistema COMPRAS.GOV, prevalecerão os indicados neste Termo de Referência.

1.2 Os serviços objeto desta contratação são caracterizados como comuns, conforme justificativa constante no Estudo Técnico Preliminar.

1.3 O prazo de vigência da contratação é de 12 (doze) meses, contados da assinatura do Instrumento Contratual, podendo ser prorrogado caso necessário e conforme Lei 14.133/2021;

1.4 A minuta do Instrumento Contratual oferece maior detalhamento das regras que serão aplicadas em relação à vigência da contratação.

## 2. FUNDAMENTAÇÃO E DESCRIÇÃO DA NECESSIDADE DA CONTRATAÇÃO

### 2.1 JUSTIFICATIVA DA CONTRATAÇÃO

MUNICÍPIO DE RENASCENÇA - PR

CNPJ 76.205.681/0001-96

Rua Getúlio Vargas, 901 – Fone/Fax (46) 3550-8300

CEP 85.610-000 – Renascença – PR

www.renascenca.pr.gov.br



Com a construção da nova farmácia municipal e demais salas da Secretaria de Saúde em fase de acabamento, houve a necessidade de aquisição de determinados itens para melhor atender a população da cidade. Temos que ressaltar que a aquisição de mobiliário é para proporcionar conforto aos usuários do SUS, e por se tratar de um ambiente novo, a Secretaria não possui moveis suficientes para compor os ambientes novos sem fazer aquisição dos mesmos.

Vale ressaltar que os ambientes devem proporcionar além de conforto para os usuários, que só frequentam a Unidade Básica de Saúde quando realmente não estão bem de saúde e precisam ter uma assistência, como também para os servidores, que passam 08 (oito) horas diárias no ambiente de trabalho, e o mesmo deve ao menos apresentar itens básicos de ergonomia.

Referente a estrutura que será usada para dividir uma nova sala, será para proporcionar um ambiente mais privativo, onde os pacientes muitas vezes trazem suas queixas particulares ou coletivas e precisam tratar desses assuntos de forma mais isolada. Foi pensado na divisão de uma nova sala justamente para proporcionar esse ambiente mais particular, podendo assim proporcionar mais conforto ao paciente, quando o mesmo necessitar de privacidade.

Primeiramente foi licitado o projeto, onde definiu-se com um arquiteto as medidas e como seriam os moveis. Em um segundo momento surge a necessidade da aquisição dos mesmos. O projeto e o memorial descritivo estão anexos a este processo.

## 2.2 JUSTIFICATIVA DO LEVANTAMENTO DAS QUANTIDADES

A estimativa de quantidade levou em consideração a demanda existente em cada sala. Sendo que há a necessidade de ofertar aos usuários e também aos servidores um ambiente adequado com a condições de trabalho.

## 2.3 JUSTIFICATIVA DE VALOR

Primeiramente, a pesquisa de preços foi realizada observando os critérios do artigo 5º da Instrução Normativa 73 de 05 agosto de 2020;

Para formação de preço dos Lotes 02, 03 e 04, foi utilizado a Tabela SINAPI, visto que a mesma apresenta valores atualizados;

Para formação de preços dos Lotes 01 e 05, não foram utilizados valores de contratações recentes de órgãos públicos, pelo fato de que são itens muito específicos, por ter medidas e tamanhos próprios para o local;

Ademais, vale ressaltar que a contratação requisitada, alinha-se também ao artigo 6º da Instrução Normativa 73 de 05 agosto de 2020, onde consta que, o preço a licitar dos itens foi calculado sobre a média do valor de mercado de três ou mais fornecedores.

## 2.4 JUSTIFICATIVA DE JULGAMENTO POR LOTE

Justifica-se o critério de julgamento pelo menor valor global do lote, prezando pela padronização do objeto.





### 3. CRITÉRIO DE JULGAMENTO / MODALIDADE DE LICITAÇÃO / SISTEMA DE LICITAÇÃO

3.1 O critério de julgamento adotado para escolher a proposta vencedora será por **Menor Preço Por Lote**, através da modalidade de Pregão Eletrônico.

### 4. DESCRIÇÃO DA SOLUÇÃO COMO UM TODO CONSIDERADO O CICLO DE VIDA DO OBJETO E ESPECIFICAÇÃO DO PRODUTO

4.1 A descrição da solução como um todo encontra-se pormenorizada em tópico específico dos Estudos Técnicos Preliminares.

### 5. REQUISITOS DA CONTRATAÇÃO

#### 5.1. Período de Garantia

5.1.1. A CONTRATADA para o LOTE 01, deverá disponibilizar prazo de garantia do serviço conforme o estabelecido Lei nº 8.078, de 11 de setembro de 1990 (Código de Defesa do Consumidor).

### 6. EXECUÇÃO DO OBJETO

#### Condições de execução

6.1 O prazo de entrega dos serviços é de **90 (noventa) dias consecutivos**, contatos a partir da emissão da Ordem de Fornecimento, em remessa única;

6.2 O local a ser prestado o serviço é nos endereços: Rua Nereu Ramos, nº 820, Centro; e no endereço: Rua Getúlio Vargas, nº 827, Centro;

6.3 Horário a ser obedecido pelos CONTRATADOS é a partir das 07:30 da manhã, podendo ser em finais de semana, desde que agendado previamente, para que o CONTRATANTE esteja ciente e libere o horário;

6.4 Os serviços serão recebidos provisoriamente, no prazo de 02 (dois) dias, pelo fiscal, mediante termos detalhados, quando verificado o cumprimento das exigências de caráter técnico e administrativo;

6.5 Os serviços serão recebidos definitivamente no prazo de 05 (cinco) dias, contados do recebimento provisório, por servidor ou comissão designada pela autoridade competente, após a verificação da qualidade e quantidade do serviço e consequente aceitação;

6.6 O recebimento provisório ou definitivo não excluirá a responsabilidade civil pela solidez e pela segurança do serviço nem a responsabilidade ético-profissional pela perfeita execução do contrato.





## 7. GESTÃO DO INSTRUMENTO CONTRATUAL

- 7.1. O contrato/Ata de registro de preços deverá ser executado fielmente pelas partes, de acordo com as cláusulas avençadas e as normas da Lei nº 14.133, de 2021, e cada parte responderá pelas consequências de sua inexecução total ou parcial.
- 7.2. As comunicações entre o órgão ou entidade e a contratada devem ser realizadas por escrito sempre que o ato exigir tal formalidade, admitindo-se o uso de mensagem eletrônica para esse fim.
- 7.3. O órgão ou entidade poderá convocar representante da empresa para adoção de providências que devam ser cumpridas de imediato.
- 7.4. A execução do contrato/Ata de registro de preços deverá ser acompanhada e fiscalizada pelo fiscal designado para tal, ou pelo respectivo substituto.
- 7.5. O fiscal acompanhará a execução do contrato/ata de registro de preços, para que sejam cumpridas todas as condições estabelecidas, de modo a assegurar os melhores resultados para a Administração.
- 7.6. O fiscal anotará no histórico de gerenciamento do contrato/ata de registro de preços todas as ocorrências relacionadas à execução do mesmo, com a descrição do que for necessário para a regularização das faltas ou dos defeitos observados.
- 7.7. Identificada qualquer inexecução ou irregularidade, o fiscal emitirá notificações para a correção da execução do contrato/ata de registro de preços, determinando prazo para a correção.
- 7.8. O fiscal informará ao gestor do contrato/ata de registro de preços, em tempo hábil, a situação que demandar decisão ou adoção de medidas que ultrapassem sua competência, para que adote as medidas necessárias e saneadoras, se for o caso.
- 7.9. No caso de ocorrências que possam inviabilizar a execução do contrato/ata de registro de preços nas datas aprezadas, o fiscal comunicará o fato imediatamente ao gestor do contrato.
- 7.10. O fiscal irá comunicar ao gestor do contrato, em tempo hábil, o término do contrato/ata de registro de preços sob sua responsabilidade, com vistas à renovação tempestiva ou à prorrogação contratual.
- 7.11. O fiscal verificará a manutenção das condições de habilitação da contratada, acompanhará o empenho, o pagamento, as garantias, as glosas e a formalização de apostilamento e termos aditivos, solicitando quaisquer documentos comprobatórios pertinentes, caso necessário.
- 7.12. Caso ocorram descumprimento das obrigações contratuais, o fiscal atuará tempestivamente na solução do problema, reportando ao gestor do contrato para que tome as providências cabíveis, quando ultrapassar a sua competência.
- 7.13. O gestor do contrato/ ata de registro de preços coordenará a atualização do processo de acompanhamento e fiscalização contendo todos os registros formais da execução no histórico de gerenciamento, a exemplo da ordem de serviço, do registro de ocorrências, das alterações e das prorrogações contratuais, elaborando relatório com vistas à verificação da necessidade de adequações do contrato/ ata de registro de preços para fins de atendimento da finalidade da administração, e será de sua responsabilidade:
- 7.14. Acompanhar a manutenção das condições de habilitação da contratada, para fins de empenho de despesa e pagamento;
- 7.15. Analisar a documentação que antecede o pagamento;



- 7.16. Analisar os pedidos de reequilíbrio econômico-financeiro do contrato/ata de registro de preços;
- 7.17. Analisar eventuais alterações contratuais, após ouvido o fiscal do contrato;
- 7.18. Analisar os documentos referentes ao recebimento do objeto contratado;
- 7.19. Acompanhar o desenvolvimento da execução através de relatórios e demais documentos relativos ao objeto contratado;
- 7.20. Decidir provisoriamente a suspensão da entrega de bens ou a realização de serviços;
- 7.21. Coordenar as atividades relacionadas à fiscalização do contrato;
- 7.22. Acompanhar os registros realizados pelos fiscais do contrato das ocorrências relacionadas à execução do mesmo e as medidas adotadas, e informar à autoridade superior aquelas que ultrapassarem a sua competência;
- 7.23. Elaborar o relatório final de que trata a alínea “d” do inciso VI do § 3º do art. 174 da Lei nº 14.133, de 2021, com as informações obtidas durante a execução contratual;
- 7.24. Coordenar a atualização contínua do relatório de riscos durante a gestão do contrato, com apoio do fiscal;
- 7.25. Realizar o recebimento definitivo do objeto contratado.
- 7.26. Tomar providências para a formalização de processo administrativo de responsabilização para fins de aplicação de sanções, a ser conduzido pela comissão de que trata o art. 158 da Lei nº 14.133, de 2021, ou pelo agente ou pelo setor competente para tal, conforme o caso.

### 8. DO PAGAMENTO

- 8.1. O pagamento será efetuado exclusivamente através de transferência eletrônica para a conta bancária da Contratada indicada pela mesma, no prazo máximo de 30 (trinta) dias contados da apresentação da Nota Fiscal, após o recebimento definitivo do objeto;
- 8.2. A Nota Fiscal deverá obrigatoriamente ser emitida em nome de:

**MUNICÍPIO DE RENASCENÇA**  
**CNPJ nº 76.205.681/0001-96**  
**Rua Getúlio Vargas, nº 901**  
**Renascença – PR**  
**CEP: 85.610-000**

- 8.3. Após emissão da Nota Fiscal eletrônica a empresa deverá passar cópia da mesma na data de emissão no seguinte endereço eletrônico: [almoxarifado@renascenca.pr.gov.br](mailto:almoxarifado@renascenca.pr.gov.br);
- 8.4. A fatura deverá ser apresentada devidamente identificada o número da licitação e do Contrato;
- 8.5. A nota fiscal deverá estar acompanhada das certidões negativas devidamente validas para que seja efetuado o pagamento, sendo que é de responsabilidade do fornecedor, manter durante toda a execução do contrato, em compatibilidade com as obrigações por ele assumidas, todas as condições exigidas na licitação (regularidade fiscal).**
- 8.6. Aplica-se aos documentos fiscais emitidos a IN RFB nº 1.234/20212 ou a que vier a substituí-la, nos termos do Decreto Municipal nº 2362 de 21 de julho de 2023.**



## 9. FORMA E CRITÉRIOS DE SELEÇÃO DO FORNECEDOR

### Exigências de habilitação

9.1. Para fins de habilitação, deverá o licitante comprovar os seguintes requisitos:

---

#### Habilitação jurídica

---

9.2. Empresário individual: inscrição no Registro Público de Empresas Mercantis, a cargo da Junta Comercial da respectiva sede;

9.3. Microempreendedor Individual – MEI: Certificado da Condição de Microempreendedor Individual – CCMEI, cuja aceitação ficará condicionada à verificação da autenticidade no sítio <https://www.gov.br/empresas-e-negocios/pt-br/empreendedor>;

9.4. Sociedade empresária, sociedade limitada unipessoal – SLU ou sociedade identificada como empresa individual de responsabilidade limitada – EIRELI: inscrição do ato constitutivo, estatuto ou contrato social do Registro Público de Empresas Mercantis, a cargo da Junta comercial da respectiva sede, acompanhada de documento comprobatório de seus administradores;

9.5. Os documentos apresentados deverão estar acompanhados de todas as alterações ou da consolidação respectiva.

---

#### Habilitação fiscal, social e trabalhista

---

9.6. Prova de inscrição no **Cadastro Nacional de Pessoas Jurídicas (CNPJ)**;

9.7. Prova de inscrição no **Cadastro de Contribuinte Estadual ou Municipal**, relativa ao domicílio ou sede da proponente, pertinente ao seu ramo de atividade e compatível com o objeto contratual;

9.7.1. Quando o objeto da licitação se trata de Serviços deverá ser apresentado a Certidão ISS junto ao município; quando se trata de Fornecimento de materiais deverá ser apresentada a Certidão ICMS junto ao Estado;

9.7.2. O fornecedor enquadrado como microempreendedor individual que pretenda auferir os benefícios do tratamento diferenciado previsto na Lei Complementar n. 123, de 2006, estará dispensado de prova de inscrição nos cadastros de contribuintes estadual e municipal.

9.8. Prova de regularidade para com a **Fazenda Federal**, mediante a apresentação de Certidão Conjunta de Débitos relativos a Tributos Federais e a Dívida Ativa da União, expedida pela Secretaria da receita Federal do Ministério da Fazenda;

9.9. Prova de regularidade para com a **Fazenda Estadual** do domicílio ou sede do licitante, relativa aos tributos relacionados com o objeto licitado;

9.10. Prova de regularidade para com a **Fazenda Municipal**, relativa aos tributos relacionados com o objeto licitado;

---

**MUNICÍPIO DE RENASCENÇA - PR**

CNPJ 76.205.681/0001-96

Rua Getúlio Vargas, 901 – Fone/Fax (46) 3550-8300

CEP 85.610-000 – Renascença – PR

[www.renascenca.pr.gov.br](http://www.renascenca.pr.gov.br)



9.11. Certidão de Regularidade de Situação para com o **Fundo de Garantia de Tempo de Serviço (FGTS)**;

9.12. Prova de inexistência de débitos inadimplidos perante a Justiça do Trabalho, mediante a apresentação de **Certidão Negativa de Débitos Trabalhistas (CNDT)**, nos termos da Lei nº 12.440, de 07 de julho de 2011.

---

### Qualificação econômico-financeira

---

9.13 **Certidão negativa de pedido de falência**, expedida pelo distribuidor da sede da pessoa jurídica referente à matriz e, quando for o caso, igualmente da filial licitante, em data não anterior a 60 (sessenta) dias da abertura da sessão pública deste pregão.

---

### Declarações

---

9.14 **Declaração Unificada**, conforme modelo do Anexo III.

## 10. OBRIGAÇÕES DO CONTRATANTE

10.1. Receber provisoriamente o objeto, disponibilizando local, data e horário;

10.2. Comunicar à CONTRATADA, por escrito, sobre imperfeições, falhas ou irregularidades verificadas na execução do serviço fornecido, para que seja corrigido;

10.3. Acompanhar e fiscalizar o cumprimento das obrigações da CONTRATADA, através de comissão/servidor especialmente designado;

10.4. Efetuar o pagamento à CONTRATADA no valor correspondente ao fornecimento do serviço, no prazo e forma estabelecidos no Edital e seus anexos;

10.5. A Administração não responderá por quaisquer compromissos assumidos pela CONTRATADA com terceiros, ainda que vinculados à execução do presente Termo de Contrato, bem como por qualquer dano causada a terceiros em decorrência da CONTRATADA, de seus empregados, prestadores ou subordinados.

## 11. OBRIGAÇÕES DO CONTRATADO

11.1. O Contratado deve cumprir todas as obrigações constantes deste Contrato e de seus anexos, assumindo como exclusivamente seus os riscos e as despesas decorrentes da boa e perfeita execução do objeto, observando, ainda, as obrigações a seguir dispostas:

11.2. Manter preposto aceito pela Administração no local do serviço para representá-lo na execução do contrato, quando for o caso.



11.2.1. A indicação ou a manutenção do preposto da empresa poderá ser recusada pelo órgão ou entidade, desde que devidamente justificada, devendo a empresa designar outro para o exercício da atividade.

11.3. Atender às determinações regulares emitidas pelo fiscal do contrato ou autoridade superior;

11.4. Alocar os empregados necessários ao perfeito cumprimento das cláusulas deste contrato, com habilitação e conhecimento adequados, fornecendo os materiais, equipamentos, ferramentas e utensílios demandados, cuja quantidade, qualidade e tecnologia deverão atender às recomendações de boa técnica e a legislação de regência;

11.5. Reparar, corrigir, remover, reconstruir ou substituir, às suas expensas, no total ou em parte, no prazo fixado pelo fiscal do contrato, os serviços nos quais se verificarem vícios, defeitos ou incorreções resultantes da execução ou dos materiais empregados;

11.6. Responsabilizar-se pelos vícios e danos decorrentes da execução do objeto, de acordo com o [Código de Defesa do Consumidor \(Lei nº 8.078, de 1990\)](#), bem como por todo e qualquer dano causado à Administração ou terceiros, não reduzindo essa responsabilidade a fiscalização ou o acompanhamento da execução contratual pelo Contratante, que ficará autorizado a descontar dos pagamentos devidos ou da garantia, caso exigida no edital, o valor correspondente aos danos sofridos;

11.7. Responsabilizar-se pelo cumprimento das obrigações previstas em Acordo, Convenção, Dissídio Coletivo de Trabalho ou equivalentes das categorias abrangidas pelo contrato, por todas as obrigações trabalhistas, sociais, previdenciárias, tributárias e as demais previstas em legislação específica, cuja inadimplência não transfere a responsabilidade ao Contratante;

11.8. Comunicar ao Fiscal do contrato, no prazo de 24 (vinte e quatro) horas, qualquer ocorrência anormal ou acidente que se verifique no local dos serviços.

11.9. Prestar todo esclarecimento ou informação solicitada pelo Contratante ou por seus prepostos, garantindo-lhes o acesso, a qualquer tempo, ao local dos trabalhos, bem como aos documentos relativos à execução do empreendimento.

11.10. Paralisar, por determinação do Contratante, qualquer atividade que não esteja sendo executada de acordo com a boa técnica ou que ponha em risco a segurança de pessoas ou bens de terceiros.

11.11. Conduzir os trabalhos com estrita observância às normas da legislação pertinente, cumprindo as determinações dos Poderes Públicos, mantendo sempre limpo o local dos serviços e nas melhores condições de segurança, higiene e disciplina.

11.12. Submeter previamente, por escrito, ao Contratante, para análise e aprovação, quaisquer mudanças nos métodos executivos que fujam às especificações do Termo de referência ou instrumento congênere.



- 11.13. Não permitir a utilização de qualquer trabalho do menor de dezesseis anos, exceto na condição de aprendiz para os maiores de quatorze anos, nem permitir a utilização do trabalho do menor de dezoito anos em trabalho noturno, perigoso ou insalubre;
- 11.14. Manter durante toda a vigência do contrato, em compatibilidade com as obrigações assumidas, todas as condições exigidas para habilitação na licitação;
- 11.15. Guardar sigilo sobre todas as informações obtidas em decorrência do cumprimento do contrato;
- 11.16. Arcar com o ônus decorrente de eventual equívoco no dimensionamento dos quantitativos de sua proposta, inclusive quanto aos custos variáveis decorrentes de fatores futuros e incertos, devendo complementá-los, caso o previsto inicialmente em sua proposta não seja satisfatório para o atendimento do objeto da contratação, exceto quando ocorrer algum dos eventos arrolados no [art. 124, II, d, da Lei nº 14.133, de 2021](#);
- 11.17. Manter, durante toda a execução do contrato, em compatibilidade com as obrigações assumidas, todas as condições de habilitação e qualificação exigidas na licitação. Indicar preposto para representa-la durante a execução do contrato;
- 11.18. É de responsabilidade da CONTRATADA todas as despesas relativas até o local de execução dos serviços, bem como alimentação ou hospedagem caso seja necessário;
- 11.19. A empresa CONTRATADA não poderá transferir para terceiros as obrigações assumidas;
- 11.20. A CONTRATADA deverá fazer inicialmente uma reunião com o CONTRATANTE para levantamento do programa de necessidade com visita as obras;
- 11.21. Atender prontamente a quaisquer exigências da Administração, inerentes ao objeto da presente licitação;
- 11.22. Manter-se durante toda a execução do contrato em compatibilidade com as obrigações assumidas, bem como com as condições de habilitação e qualificação exigidas na licitação;
- 11.23. Entregar os pedidos conforme os materiais listados, dentro dos parâmetros e rotinas estabelecidos, com observância das normas legais e regulamentos aplicáveis e às recomendações aceitas pela boa técnica;
- 11.24. Arcar com despesas decorrentes de transporte, alimentação e hospedagem que por ventura possam ocorrer.

### 12. ESTIMATIVA DO VALOR DA CONTRATAÇÃO

12.1 O custo estimado total da Contratação é de **R\$ 311.225,85 (trezentos e onze mil duzentos e vinte e cinco reais com oitenta e cinco centavos)**, conforme custos unitários apostos na tabela anexada neste processo.

### 13. ADEQUAÇÃO ORÇAMENTÁRIA





13.1. As despesas decorrentes da presente contratação correrão à conta de recursos específicos consignados na seguinte dotação orçamentária:

**0 Recursos Ordinários (Livres)**

0800 SECRETARIA MUNICIPAL DE SAÚDE  
0801 FUNDO MUNICIPAL DE SAÚDE  
1030100341.047 Estruturação da rede de serviços de Saúde  
4.4.90.52.42.00 Mobiliário em geral  
Desdobre: 14366

**0 Recursos Ordinários (Livres)**

0800 SECRETARIA MUNICIPAL DE SAÚDE  
0801 FUNDO MUNICIPAL DE SAÚDE  
1030100341.047 Estruturação da rede de serviços de Saúde  
4.4.90.52.51.00 Peças não incorporáveis a imóveis  
Desdobre: 14369

**0 Recursos Ordinários (Livres)**

0800 SECRETARIA MUNICIPAL DE SAÚDE  
0801 FUNDO MUNICIPAL DE SAÚDE  
1030100342.031 Atenção Básica Fixa - FMS  
3.3.90.30.99.10 Outros materiais de consumo  
Desdobre: 8791

**303 Saúde – Receitas vinculadas (EC 29/00)**

0800 SECRETARIA MUNICIPAL DE SAÚDE  
0801 FUNDO MUNICIPAL DE SAÚDE  
1030100342.031 Atenção Básica Fixa - FMS  
3.3.90.30.99.10 Outros materiais de consumo  
Desdobre: 8792

**303 Saúde – Receitas vinculadas (EC 29/00)**

0800 SECRETARIA MUNICIPAL DE SAÚDE  
0801 FUNDO MUNICIPAL DE SAÚDE  
1030100341.047 Estruturação da rede de serviços de Saúde  
4.4.90.52.42.00 Mobiliário em geral  
Desdobre: 14367

**303 Saúde – Receitas vinculadas (EC 29/00)**

0800 SECRETARIA MUNICIPAL DE SAÚDE  
0801 FUNDO MUNICIPAL DE SAÚDE  
1030100341.047 Estruturação da rede de serviços de Saúde  
4.4.90.52.51.00 Peças não incorporáveis a imóveis  
Desdobre: 14370

---

**MUNICÍPIO DE RENASCENÇA - PR**

CNPJ 76.205.681/0001-96  
Rua Getúlio Vargas, 901 – Fone/Fax (46) 3550-8300  
CEP 85.610-000 – Renascença – PR  
www.renascenca.pr.gov.br



### **494 Bloco de custeio das ações e serviços públicos**

0800 SECRETARIA MUNICIPAL DE SAÚDE

0801 FUNDO MUNICIPAL DE SAÚDE

1030100341.047 Estruturação da rede de serviços de Saúde

4.4.90.52.42.00 Mobiliário em geral

Desdobre: 14365

### **494 Bloco de custeio das ações e serviços públicos**

0800 SECRETARIA MUNICIPAL DE SAÚDE

0801 FUNDO MUNICIPAL DE SAÚDE

1030100341.047 Estruturação da rede de serviços de Saúde

4.4.90.52.51.00 Peças não incorporáveis a imóveis

Desdobre: 14368

### **4940 Bloco de custeio das ações e serviços públicos**

0800 SECRETARIA MUNICIPAL DE SAÚDE

0801 FUNDO MUNICIPAL DE SAÚDE

1030100342.031 Atenção Básica Fixa - FMS

3.3.90.30.99.10 Outros materiais de consumo

Desdobre: 8797





# MUNICÍPIO DE RENASCENÇA - PR

## ANEXO II – MINUTA DO TERMO DE CONTRATO

CONTRATO ADMINISTRATIVO Nº ...../.....,

PROCESSO Nº .../.....

O MUNICÍPIO DE RENASCENÇA, Estado do Paraná, neste ato representado pelo Sr. ...., portador do RG nº ...../PR e CPF sob nº ....., Prefeito Municipal, de ora em diante denominado simplesmente de CONTRATANTE e de outro lado a empresa ....., CNPJ/MF nº ....., com sede à Rua....., Cidade de ....., Estado do ....., aqui denominada simplesmente de CONTRATADA, neste ato representado(a) por ..... (nome e função no contratado), **conforme atos constitutivos da empresa OU procuração apresentada nos autos**, tendo em vista o que consta no Processo nº ..... e em observância às disposições da [Lei nº 14.133, de 1º de abril de 2021](#), e demais legislação aplicável, resolvem celebrar o presente Termo de Contrato, decorrente **do Pregão Eletrônico n. .../...**, mediante as cláusulas e condições a seguir enunciadas.

### 2. CLÁUSULA PRIMEIRA – OBJETO

1.1. O objeto do presente instrumento é a contratação de ....., nas condições estabelecidas no Termo de Referência.

1.2. Objeto da contratação:

ITEM	ESPECIFICAÇÃO	CATMAT	UNIDADE DE MEDIDA	QUANTIDADE	VALOR UNITÁRIO	VALOR TOTAL
1						
2						

1.3. Vinculam esta contratação, independentemente de transcrição:

1.3.1. O Termo de Referência;

1.3.2. O Edital da Licitação;

1.3.4. A Proposta do contratado;

**MUNICÍPIO DE RENASCENÇA - PR**

CNPJ 76.205.681/0001-96

Rua Getúlio Vargas, 901 – Fone/Fax (46) 3550-8300

CEP 85.610-000 – Renascença – PR

www.renascenca.pr.gov.br



1.3.5. Eventuais anexos dos documentos supracitados.

### 3. CLÁUSULA SEGUNDA – VIGÊNCIA E PRORROGAÇÃO

2.1. O prazo de vigência da contratação é de 12 meses contados da data de sua assinatura, na forma do artigo 105 da Lei nº 14.133, de 2021.

### 3. CLÁUSULA TERCEIRA – CONDIÇÕES DE EXECUÇÃO

3.1. O prazo de entrega dos serviços é de **90 (noventa) dias consecutivos**, contatos a partir da emissão da Ordem de Fornecimento, em remessa única;

3.2. O local a ser prestado o serviço é nos endereços: Rua Nereu Ramos, nº 820, Centro; e no endereço: Rua Getúlio Vargas, nº 827, Centro;

3.3. Horário a ser obedecido pelos CONTRATADOS é a partir das 07:30 da manhã, podendo ser em finais de semana, desde que agendado previamente, para que o CONTRATANTE esteja ciente e libere o horário;

3.4. Os serviços serão recebidos provisoriamente, no prazo de 02 (dois) dias, pelo fiscal, mediante termos detalhados, quando verificado o cumprimento das exigências de caráter técnico e administrativo;

3.5. Os serviços serão recebidos definitivamente no prazo de 05 (cinco) dias, contados do recebimento provisório, por servidor ou comissão designada pela autoridade competente, após a verificação da qualidade e quantidade do serviço e consequente aceitação;

3.6. O recebimento provisório ou definitivo não excluirá a responsabilidade civil pela solidez e pela segurança do serviço nem a responsabilidade ético-profissional pela perfeita execução do contrato.

### 4. CLAUSULA QUARTA - GESTÃO DO INSTRUMENTO CONTRATUAL

4.1. O contrato/Ata de registro de preços deverá ser executado fielmente pelas partes, de acordo com as cláusulas avençadas e as normas da Lei nº 14.133, de 2021, e cada parte responderá pelas consequências de sua inexecução total ou parcial.

4.2. As comunicações entre o órgão ou entidade e a contratada devem ser realizadas por escrito sempre que o ato exigir tal formalidade, admitindo-se o uso de mensagem eletrônica para esse fim.

4.3. O órgão ou entidade poderá convocar representante da empresa para adoção de providências que devam ser cumpridas de imediato.



4.4. A execução do contrato/Ata de registro de preços deverá ser acompanhada e fiscalizada pelo fiscal designado para tal, ou pelo respectivo substituto.

4.5. O **fiscal** acompanhará a execução do contrato/ata de registro de preços, para que sejam cumpridas todas as condições estabelecidas, de modo a assegurar os melhores resultados para a Administração.

4.5.1. O fiscal anotará no histórico de gerenciamento do contrato/ata de registro de preços todas as ocorrências relacionadas à execução do mesmo, com a descrição do que for necessário para a regularização das faltas ou dos defeitos observados.

4.5.2. Identificada qualquer inexatidão ou irregularidade, o fiscal emitirá notificações para a correção da execução do contrato/ata de registro de preços, determinando prazo para a correção.

4.5.3. O fiscal informará ao gestor do contrato/ata de registro de preços, em tempo hábil, a situação que demandar decisão ou adoção de medidas que ultrapassem sua competência, para que adote as medidas necessárias e saneadoras, se for o caso.

4.5.4. No caso de ocorrências que possam inviabilizar a execução do contrato/ata de registro de preços nas datas apazadas, o fiscal comunicará o fato imediatamente ao gestor do contrato.

4.5.5. O fiscal irá comunicar ao gestor do contrato, em tempo hábil, o término do contrato/ata de registro de preços sob sua responsabilidade, com vistas à renovação tempestiva ou à prorrogação contratual.

4.5.6. O fiscal verificará a manutenção das condições de habilitação da contratada, acompanhará o empenho, o pagamento, as garantias, as glosas e a formalização de apostilamento e termos aditivos, solicitando quaisquer documentos comprobatórios pertinentes, caso necessário.

4.5.7. Caso ocorram descumprimento das obrigações contratuais, o fiscal atuará tempestivamente na solução do problema, reportando ao gestor do contrato para que tome as providências cabíveis, quando ultrapassar a sua competência.

4.6. O **gestor** do contrato/ ata de registro de preços coordenará a atualização do processo de acompanhamento e fiscalização contendo todos os registros formais da execução no histórico de gerenciamento, a exemplo da ordem de serviço, do registro de ocorrências, das alterações e das prorrogações contratuais, elaborando relatório com vistas à verificação da necessidade de adequações do contrato/ ata de registro de preços para fins de atendimento da finalidade da administração, e será de sua responsabilidade:

4.6.1. Acompanhar a manutenção das condições de habilitação da contratada, para fins de empenho de despesa e pagamento;



- 4.6.2. Analisar a documentação que antecede o pagamento;
- 4.6.3. Analisar os pedidos de reequilíbrio econômico-financeiro do contrato/ata de registro de preços;
- 4.6.4. Analisar eventuais alterações contratuais, após ouvido o fiscal do contrato;
- 4.6.5. Analisar os documentos referentes ao recebimento do objeto contratado;
- 4.6.6. Acompanhar o desenvolvimento da execução através de relatórios e demais documentos relativos ao objeto contratado;
- 4.6.7. Decidir provisoriamente a suspensão da entrega de bens ou a realização de serviços;
- 4.6.8. Coordenar as atividades relacionadas à fiscalização do contrato;
- 4.6.9. Acompanhar os registros realizados pelos fiscais do contrato das ocorrências relacionadas à execução do mesmo e as medidas adotadas, e informar à autoridade superior aquelas que ultrapassarem a sua competência;
- 4.6.10. Elaborar o relatório final de que trata a alínea “d” do inciso VI do § 3º do art. 174 da Lei nº 14.133, de 2021, com as informações obtidas durante a execução contratual;
- 4.6.11. Coordenar a atualização contínua do relatório de riscos durante a gestão do contrato, com apoio do fiscal;
- 4.6.12. Realizar o recebimento definitivo do objeto contratado.
- 4.6.13. Tomar providências para a formalização de processo administrativo de responsabilização para fins de aplicação de sanções, a ser conduzido pela comissão de que trata o art. 158 da Lei nº 14.133, de 2021, ou pelo agente ou pelo setor competente para tal, conforme o caso.

### 5. CLÁUSULA QUINTA – PREÇO

5.1. O valor total da contratação é de R\$..... (.....)

5.2. No valor acima estão incluídas todas as despesas ordinárias diretas e indiretas decorrentes da execução do objeto, inclusive tributos e/ou impostos, encargos sociais, trabalhistas, previdenciários, fiscais e comerciais incidentes, taxa de administração, frete, seguro e outros necessários ao cumprimento integral do objeto da contratação.

### 6. CLÁUSULA SEXTA - PAGAMENTO

6.1. O pagamento será efetuado exclusivamente através de transferência eletrônica para a conta bancária da Contratada indicada pela mesma, no prazo máximo de 30 (trinta) dias contados da apresentação da Nota Fiscal, após o recebimento definitivo do objeto.



6.2. A Nota Fiscal deverá obrigatoriamente ser emitida em nome de:

**MUNICÍPIO DE RENASCENÇA**

**CNPJ nº 76.205.681/0001-96**

**Rua Getúlio Vargas, nº 901**

**Renascença – PR**

**CEP: 85.610-000**

6.3. Após emissão da Nota Fiscal eletrônica a empresa deverá passar cópia da mesma na data de emissão no seguinte endereço eletrônico [almoxarifado@renascenca.pr.gov.br](mailto:almoxarifado@renascenca.pr.gov.br).

6.4. A fatura deverá ser apresentada devidamente identificada o número da licitação e da Ata de Registro de Preços/Contrato.

6.5. A nota fiscal deverá estar acompanhada das certidões negativas devidamente válidas, para que seja efetuado o pagamento, sendo que é de responsabilidade do fornecedor, manter durante toda a execução do Contrato, em compatibilidade com as obrigações por ele assumidas, todas as condições exigidas na licitação (regularidade fiscal).

6.6. Aplica-se aos documentos fiscais emitidos a IN RFB nº 1.234/2012 ou a que vier a substituí-la, nos termos do Decreto Municipal nº 2362 de 21 de julho de 2023.

## **7. CLÁUSULA SÉTIMA - REAJUSTE**

7.1. Os preços inicialmente contratados são fixos e irremovíveis.

## **8. CLÁUSULA OITAVA - OBRIGAÇÕES DO CONTRATANTE**

8.1. Receber provisoriamente o objeto, disponibilizando local, data e horário;

8.2. Comunicar à CONTRATADA, por escrito, sobre imperfeições, falhas ou irregularidades verificadas na execução do serviço fornecido, para que seja corrigido;

8.3. Acompanhar e fiscalizar o cumprimento das obrigações da CONTRATADA, através de comissão/servidor especialmente designado;

8.4. Efetuar o pagamento à CONTRATADA no valor correspondente ao fornecimento do serviço, no prazo e forma estabelecidos no Edital e seus anexos;

8.5. A Administração não responderá por quaisquer compromissos assumidos pela CONTRATADA com terceiros, ainda que vinculados à execução do presente Termo de Contrato, bem como por qualquer dano causada a terceiros em decorrência da CONTRATADA, de seus empregados, prestadores ou subordinados.

## **9. CLÁUSULA NONA - OBRIGAÇÕES DO CONTRATADO**

---

**MUNICÍPIO DE RENASCENÇA - PR**

CNPJ 76.205.681/0001-96

Rua Getúlio Vargas, 901 – Fone/Fax (46) 3550-8300

CEP 85.610-000 – Renascença – PR

[www.renascenca.pr.gov.br](http://www.renascenca.pr.gov.br)



- 9.1. O Contratado deve cumprir todas as obrigações constantes deste Contrato e de seus anexos, assumindo como exclusivamente seus os riscos e as despesas decorrentes da boa e perfeita execução do objeto, observando, ainda, as obrigações a seguir dispostas:
- 9.2. Manter preposto aceito pela Administração no local do serviço para representá-lo na execução do contrato, quando for o caso.
- 9.2.1. A indicação ou a manutenção do preposto da empresa poderá ser recusada pelo órgão ou entidade, desde que devidamente justificada, devendo a empresa designar outro para o exercício da atividade.
- 9.3. Atender às determinações regulares emitidas pelo fiscal do contrato ou autoridade superior;
- 9.4. Alocar os empregados necessários ao perfeito cumprimento das cláusulas deste contrato, com habilitação e conhecimento adequados, fornecendo os materiais, equipamentos, ferramentas e utensílios demandados, cuja quantidade, qualidade e tecnologia deverão atender às recomendações de boa técnica e a legislação de regência;
- 9.5. Reparar, corrigir, remover, reconstruir ou substituir, às suas expensas, no total ou em parte, no prazo fixado pelo fiscal do contrato, os serviços nos quais se verificarem vícios, defeitos ou incorreções resultantes da execução ou dos materiais empregados;
- 9.6. Responsabilizar-se pelos vícios e danos decorrentes da execução do objeto, de acordo com o [Código de Defesa do Consumidor \(Lei nº 8.078, de 1990\)](#), bem como por todo e qualquer dano causado à Administração ou terceiros, não reduzindo essa responsabilidade a fiscalização ou o acompanhamento da execução contratual pelo Contratante, que ficará autorizado a descontar dos pagamentos devidos ou da garantia, caso exigida no edital, o valor correspondente aos danos sofridos;
- 9.7. Responsabilizar-se pelo cumprimento das obrigações previstas em Acordo, Convenção, Dissídio Coletivo de Trabalho ou equivalentes das categorias abrangidas pelo contrato, por todas as obrigações trabalhistas, sociais, previdenciárias, tributárias e as demais previstas em legislação específica, cuja inadimplência não transfere a responsabilidade ao Contratante;
- 9.8. Comunicar ao Fiscal do contrato, no prazo de 24 (vinte e quatro) horas, qualquer ocorrência anormal ou acidente que se verifique no local dos serviços.
- 9.9. Prestar todo esclarecimento ou informação solicitada pelo Contratante ou por seus prepostos, garantindo-lhes o acesso, a qualquer tempo, ao local dos trabalhos, bem como aos documentos relativos à execução do empreendimento.
- 9.10. Paralisar, por determinação do Contratante, qualquer atividade que não esteja sendo executada de acordo com a boa técnica ou que ponha em risco a segurança de pessoas ou bens de terceiros.
- 9.11. Conduzir os trabalhos com estrita observância às normas da legislação pertinente, cumprindo as determinações dos Poderes Públicos, mantendo sempre limpo o local dos serviços e nas melhores condições de segurança, higiene e disciplina.
- 9.12. Submeter previamente, por escrito, ao Contratante, para análise e aprovação, quaisquer mudanças nos métodos executivos que fujam às especificações do Termo de referência ou instrumento congênere.



- 9.13. Não permitir a utilização de qualquer trabalho do menor de dezesseis anos, exceto na condição de aprendiz para os maiores de quatorze anos, nem permitir a utilização do trabalho do menor de dezoito anos em trabalho noturno, perigoso ou insalubre;
- 9.14. Manter durante toda a vigência do contrato, em compatibilidade com as obrigações assumidas, todas as condições exigidas para habilitação na licitação;
- 9.15. Guardar sigilo sobre todas as informações obtidas em decorrência do cumprimento do contrato;
- 9.16. Arcar com o ônus decorrente de eventual equívoco no dimensionamento dos quantitativos de sua proposta, inclusive quanto aos custos variáveis decorrentes de fatores futuros e incertos, devendo complementá-los, caso o previsto inicialmente em sua proposta não seja satisfatório para o atendimento do objeto da contratação, exceto quando ocorrer algum dos eventos arrolados no [art. 124, II, d, da Lei nº 14.133, de 2021](#);
- 9.17. Manter, durante toda a execução do contrato, em compatibilidade com as obrigações assumidas, todas as condições de habilitação e qualificação exigidas na licitação. Indicar preposto para representa-la durante a execução do contrato;
- 9.18. É de responsabilidade da CONTRATADA todas as despesas relativas até o local de execução dos serviços, bem como alimentação ou hospedagem caso seja necessário;
- 9.19. A empresa CONTRATADA não poderá transferir para terceiros as obrigações assumidas;
- 9.20. A CONTRATADA deverá fazer inicialmente uma reunião com o CONTRATANTE para levantamento do programa de necessidade com visita as obras;
- 9.21. Atender prontamente a quaisquer exigências da Administração, inerentes ao objeto da presente licitação;
- 9.22. Manter-se durante toda a execução do contrato em compatibilidade com as obrigações assumidas, bem como com as condições de habilitação e qualificação exigidas na licitação;
- 9.23. Entregar os pedidos conforme os materiais listados, dentro dos parâmetros e rotinas estabelecidos, com observância das normas legais e regulamentos aplicáveis e às recomendações aceitas pela boa técnica;
- 9.24. Arcar com despesas decorrentes de transporte, alimentação e hospedagem que por ventura possam ocorrer.

### 10. CLÁUSULA DÉCIMA– INFRAÇÕES E SANÇÕES ADMINISTRATIVAS

- 10.1. Comete infração administrativa, nos termos da [Lei nº 14.133, de 2021](#), o contratado que:
- der causa à inexecução parcial do contrato;
  - der causa à inexecução parcial do contrato que cause grave dano à Administração ou ao funcionamento dos serviços públicos ou ao interesse coletivo;
  - der causa à inexecução total do contrato;





## MUNICÍPIO DE RENASCENÇA - PR

- d) ensejar o retardamento da execução ou da entrega do objeto da contratação sem motivo justificado;
- e) apresentar documentação falsa ou prestar declaração falsa durante a execução do contrato;
- f) praticar ato fraudulento na execução do contrato;
- g) comportar-se de modo inidôneo ou cometer fraude de qualquer natureza;
- h) praticar ato lesivo previsto no [art. 5º da Lei nº 12.846, de 1º de agosto de 2013](#).

10.2. Serão aplicadas ao contratado que incorrer nas infrações acima descritas as seguintes sanções:

- i. **Advertência**, quando o contratado der causa à inexecução parcial do contrato, sempre que não se justificar a imposição de penalidade mais grave ([art. 156, §2º, da Lei nº 14.133, de 2021](#));
- ii. **Impedimento de licitar e contratar**, quando praticadas as condutas descritas nas alíneas “b”, “c” e “d” do subitem acima deste Contrato, sempre que não se justificar a imposição de penalidade mais grave ([art. 156, § 4º, da Lei nº 14.133, de 2021](#));
- iii. **Declaração de inidoneidade para licitar e contratar**, quando praticadas as condutas descritas nas alíneas “e”, “f”, “g” e “h” do subitem acima deste Contrato, bem como nas alíneas “b”, “c” e “d”, que justifiquem a imposição de penalidade mais grave ([art. 156, §5º, da Lei nº 14.133, de 2021](#)).
- iv. **Multa:**

- 1. moratória de 2% (dois por cento) por dia de atraso injustificado sobre o valor da parcela inadimplida, até o limite de 15 (quinze) dias;
- 2. compensatória de 20% (vinte por cento) sobre o valor total do contrato, no caso de inexecução total do objeto.

10.3. A aplicação das sanções previstas neste Contrato não exclui, em hipótese alguma, a obrigação de reparação integral do dano causado ao Contratante ([art. 156, §9º, da Lei nº 14.133, de 2021](#))

10.4. Todas as sanções previstas neste Contrato poderão ser aplicadas cumulativamente com a multa ([art. 156, §7º, da Lei nº 14.133, de 2021](#)).

10.4.1. Antes da aplicação da multa será facultada a defesa do interessado no prazo de 15 (quinze) dias úteis, contado da data de sua intimação ([art. 157, da Lei nº 14.133, de 2021](#))

10.4.2. Se a multa aplicada e as indenizações cabíveis forem superiores ao valor do pagamento eventualmente devido pelo Contratante ao Contratado, além da perda desse valor, a diferença será descontada da garantia prestada ou será cobrada judicialmente ([art. 156, §8º, da Lei nº 14.133, de 2021](#)).

---

**MUNICÍPIO DE RENASCENÇA - PR**

CNPJ 76.205.681/0001-96

Rua Getúlio Vargas, 901 – Fone/Fax (46) 3550-8300

CEP 85.610-000 – Renascença – PR

[www.renascenca.pr.gov.br](http://www.renascenca.pr.gov.br)



10.4.3. Previamente ao encaminhamento à cobrança judicial, a multa poderá ser recolhida administrativamente no prazo máximo de 30 (trinta) dias, a contar da data do recebimento da comunicação enviada pela autoridade competente.

10.5. A aplicação das sanções realizar-se-á em processo administrativo que assegure o contraditório e a ampla defesa ao Contratado, observando-se o procedimento previsto no **caput** e parágrafos do [art. 158 da Lei nº 14.133, de 2021](#), para as penalidades de impedimento de licitar e contratar e de declaração de inidoneidade para licitar ou contratar.

10.6. Na aplicação das sanções serão considerados ([art. 156, §1º, da Lei nº 14.133, de 2021](#)):

- a) a natureza e a gravidade da infração cometida;
- b) as peculiaridades do caso concreto;
- c) as circunstâncias agravantes ou atenuantes;
- d) os danos que dela provierem para o Contratante;
- e) a implantação ou o aperfeiçoamento de programa de integridade, conforme normas e orientações dos órgãos de controle.

10.7. Os atos previstos como infrações administrativas na [Lei nº 14.133, de 2021](#), ou em outras leis de licitações e contratos da Administração Pública que também sejam tipificados como atos lesivos na [Lei nº 12.846, de 2013](#), serão apurados e julgados conjuntamente, nos mesmos autos, observados o rito procedimental e autoridade competente definidos na referida Lei ([art. 159](#)).

10.8. A personalidade jurídica do Contratado poderá ser desconsiderada sempre que utilizada com abuso do direito para facilitar, encobrir ou dissimular a prática dos atos ilícitos previstos neste Contrato ou para provocar confusão patrimonial, e, nesse caso, todos os efeitos das sanções aplicadas à pessoa jurídica serão estendidos aos seus administradores e sócios com poderes de administração, à pessoa jurídica sucessora ou à empresa do mesmo ramo com relação de coligação ou controle, de fato ou de direito, com o Contratado, observados, em todos os casos, o contraditório, a ampla defesa e a obrigatoriedade de análise jurídica prévia ([art. 160, da Lei nº 14.133, de 2021](#)).

10.9. O Contratante deverá, no prazo máximo 15 (quinze) dias úteis, contado da data de aplicação da sanção, informar e manter atualizados os dados relativos às sanções por ela aplicadas, para fins de publicidade no Cadastro Nacional de Empresas Inidôneas e Suspensas (Ceis) e no Cadastro Nacional de Empresas Punidas (Cnep), instituídos no âmbito do Poder Executivo Federal. ([Art. 161, da Lei nº 14.133, de 2021](#)).

10.10. As sanções de impedimento de licitar e contratar e declaração de inidoneidade para licitar ou contratar são passíveis de reabilitação na forma do [art. 163 da Lei nº 14.133/21](#).



10.11. Os débitos do contratado para com a Administração contratante, resultantes de multa administrativa e/ou indenizações, não inscritos em dívida ativa, poderão ser compensados, total ou parcialmente, com os créditos devidos pelo referido órgão decorrentes deste mesmo contrato ou de outros contratos administrativos que o contratado possua com o mesmo órgão ora contratante, na forma da Instrução [Normativa SEGES/ME nº 26, de 13 de abril de 2022](#).

## 11. CLÁUSULA DÉCIMA PRIMEIRA – DOTAÇÃO ORÇAMENTÁRIA

11.1. As despesas decorrentes da presente contratação correrão à conta de recursos específicos consignados na dotação abaixo discriminada:

...

## 12. CLÁUSULA SEGUNDA – DOS CASOS OMISSOS

12.1. Os casos omissos serão decididos pelo contratante, segundo as disposições contidas na [Lei nº 14.133, de 2021](#), e demais normas federais aplicáveis e, subsidiariamente, segundo as disposições contidas na [Lei nº 8.078, de 1990 – Código de Defesa do Consumidor](#) – e normas e princípios gerais dos contratos.

## 13. CLÁUSULA DÉCIMA TERCEIRA – ALTERAÇÕES

13.1. Eventuais alterações contratuais reger-se-ão pela disciplina dos [arts. 124 e seguintes da Lei nº 14.133, de 2021](#).

13.2. O contratado é obrigado a aceitar, nas mesmas condições contratuais, os acréscimos ou supressões que se fizerem necessários, até o limite de 25% (vinte e cinco por cento) do valor inicial atualizado do contrato.

13.3. Registros que não caracterizam alteração do contrato podem ser realizados por simples apostila, dispensada a celebração de termo aditivo, na forma do [art. 136 da Lei nº 14.133, de 2021](#).

## 14. CLÁUSULA DÉCIMA QUARTA - DO GESTOR, CONTROLADOR E FISCAL DO CONTRATO

14.1. Gestor: Simone Lorensset Gutstein

Controlador: Marília Joice Migliorini

Fiscal: João Paulo Basniak Boese



## 15. CLÁUSULA DÉCIMA QUINTA – PUBLICAÇÃO

15.1. Incumbirá ao contratante divulgar o presente instrumento no Portal Nacional de Contratações Públicas (PNCP), na forma prevista no [art. 94 da Lei 14.133, de 2021](#), bem como no respectivo sítio oficial na Internet, em atenção ao [art. 8º, §2º, da Lei n. 12.527, de 2011](#), c/c [art. 7º, §3º, inciso V, do Decreto n. 7.724, de 2012](#).

## 16. CLÁUSULA DÉCIMA SEXTA – FORO

16.1. Fica eleito o Foro da Comarca de Marmeleiro, estado do Paraná para dirimir os litígios que decorrerem da execução deste Termo de Contrato que não puderem ser compostos pela conciliação, conforme [art. 92, §1º, da Lei nº 14.133/21](#).

*[Local], [dia] de [mês] de [ano].*

\_\_\_\_\_  
Representante legal do CONTRATANTE

\_\_\_\_\_  
Representante legal do CONTRATADO



---

## ANEXO III

---

### MODELO DE DECLARAÇÃO UNIFICADA (papel timbrado da licitante)

#### À pregoeira e equipe de apoio

Prefeitura Municipal de Renascença, Estado do Paraná

#### PREGÃO ELETRÔNICO Nº 0XX/2024

Pelo presente instrumento, a empresa ....., CNPJ nº ....., com sede na ....., através de seu representante legal infra-assinado, que:

1) Declaramos, para os fins do disposto no inciso XXXIII do art. 7º da Constituição Federal, que não empregamos menores de 18 (dezoito) anos em trabalho noturno, perigoso ou insalubre e não empregamos menores de 16 (dezesesseis) anos. Ressalva ainda, que, caso empregue menores na condição de aprendiz (a partir de 14 anos, deverá informar tal situação no mesmo documento).

2) Declaramos, sob as penas da lei, que a empresa não foi declarada inidônea para licitar ou contratar com a Administração Pública.

3) Declaramos para os devidos fins de direito, na qualidade de Proponente dos procedimentos licitatórios, instaurados por este Município, que o(a) responsável legal da empresa é o(a) Sr.(a)....., Portador(a) do RG sob nº ..... e CPF nº ....., c uja função/cargo é.....(sócio administrador/procurador/diretor/etc), **responsável pela assinatura do Contrato.**

4) Declaramos para os devidos fins que **NENHUM** sócio desta empresa exerce cargo ou função pública impeditiva de relacionamento comercial com a Administração Pública.

5) Declaramos de que a empresa não contratará empregados com incompatibilidade com as autoridades contratantes ou ocupantes de cargos de direção ou de assessoramento até o terceiro grau, na forma da Súmula Vinculante nº 013 do STF (Supremo Tribunal Federal).

6) Declaramos para os devidos fins que em caso de qualquer comunicação futura referente e este processo licitatório, bem como em caso de eventual contratação, **concordo que o Contrato** seja encaminhado para o seguinte endereço:

**E-mail:**

**Telefone:** ()

---

MUNICÍPIO DE RENASCENÇA - PR

CNPJ 76.205.681/0001-96

Rua Getúlio Vargas, 901 – Fone/Fax (46) 3550-8300

CEP 85.610-000 – Renascença – PR

www.renascenca.pr.gov.br



## MUNICÍPIO DE RENASCENÇA - PR

7) Caso altere o citado e-mail ou telefone comprometo-me em protocolizar pedido de alteração junto ao Sistema de Protocolo deste Município, sob pena de ser considerado como intimado nos dados anteriormente fornecidos.

8) Nomeamos e constituímos o senhor (a)....., portador(a) do CPF/MF sob n.º....., para ser o(a) responsável para acompanhar a execução da **Contrato**, referente ao Pregão Eletrônico n.º XX/2023 e todos os atos necessários ao cumprimento das obrigações contidas no instrumento convocatório, seus Anexos e na Ata de Registro de Preços/Contrato.

..... de 2024.

Local e Data

Assinatura do Responsável pela Empresa  
(Nome Legível/Cargo/Carimbo do CNPJ)



## ANEXO – IV

### MODELO- PADRÃO DE PROPOSTA COMERCIAL

(uso obrigatório por todas as licitantes)  
(papel timbrado da licitante)

A empresa ....., estabelecida na (endereço completo, telefone, fax e endereço eletrônico, se houver), inscrita no CNPJ sob nº ....., neste ato representada por ....., cargo, RG....., CPF....., (endereço), vem por meio desta, apresentar Proposta de Preços ao Edital de Pregão Eletrônico nº xx/2024 de acordo com especificações constantes no edital e anexos, conforme segue:

ITEM	QUANT.	UN	ESPECIFICAÇÃO	VALOR UN	VALOR TOTAL

Informar valores unitários e totais;

Informar especificação do produto/serviço;

Informar que a proponente obriga-se a cumprir todos os termos da Nota de Empenho a ser firmada com a vencedora do certame.

Informar que a validade desta proposta é de 60 (sessenta) dias corridos, contados da data da abertura da sessão pública de PREGÃO ELETRÔNICO.

**Nos preços ofertados já estão inclusos os tributos, fretes, taxas, seguros, encargos sociais, trabalhistas e todas as demais despesas necessárias à execução do objeto.**

A apresentação da proposta implicará na plena aceitação das condições estabelecidas neste edital e seus anexos.

.....  
Local e Data

Assinatura do Responsável pela Empresa  
(Nome Legível/Cargo/Carimbo do CNPJ)





---

**ANEXO – V**

---

**PROJETOS**



Apuá - Arquitetura e Urbanismo  
apuaarquitetura.com.br  
@apuaarquitetura  
+55 11 970752464  
contato@apuaarquitetura.com.br

## Memorial Descritivo

**Prefeitura de Renascença,  
Pregão Eletrônico N° 69/2023**

**Processo Administrativo N° 114/2023**

**Projeto de Arquitetura, Interiores e Iluminação de Fachada para diferentes áreas do Centro de Saúde Terezinha Lourdes Zanini, Centro de Saúde NIS-1 e a Farmácia Municipal.**

O escopo do projeto de arquitetura passado pela administração foi: (1) o desenho da marcenaria planejada da farmácia, consultório, agendamento, administração, ouvidoria, copa, vestiário e secretaria no edifício da nova farmácia municipal; (2) estudo de layout das longarinas na sala de espera da farmácia e do agendamento (3) projeto de sinalização e iluminação das fachadas do Centro de Saúde Terezinha Lourdes Zanini, NIS I e Farmácia Municipal, assim como o (4) projeto de marcenaria planejada para sala de reunião do NIS-1.

Todos os espaços indicados pertencem a três edificações: NIS-1, Centro de Saúde Terezinha Lourdes Zanini e à Farmácia Municipal.

Um dos requisitos exigidos pela administração para execução do projeto foi o baixo orçamento das soluções assim como a aplicação de intervenções pontuais, se aproveitando da situação atual do imóvel no início do contrato. A seguir encontram-se fotos da visita, feitas uma semana após a ordem de compra. As alvenarias, cobertura, lajes, pisos, caixilharia, forros e fechamentos e drywall já se encontravam executados.





### Soluções adotadas de acordo com ambientes

#### a. Todos os ambientes: especificações gerais de acabamento para todos os móveis

Todas as cores e texturas devem ser compreendidas como similares à do caderno de imagens em anexo e deverão ser escolhidas em conversa com a administração. Os detalhes dos móveis podem ser encontrados nas pranchas em anexo. Todos os móveis são em acabamento melanílico liso. Os puxadores são todos em meia cava, com perfil interno de alumínio embutido. Prever corredeira telescópica em todas as gavetas. Onde indicado "gavetões" prever corredeira telescópica reforçada.

#### b. Sala de Espera da Farmácia

O recorte na parede para receber o guichê já se encontra executado.

- Um guichê com quatro posições em marcenaria planejada. MDF com fórmica branca, laminado de madeira e azul. Do lado da farmácia o guichê possui nichos para computadores, prateleira inferior e gaveta.

- Um painel de televisão, em MDF laminado de madeira.

- Longarinas indicadas





#### **c. Farmácia**

- Um balcão central com gaveteiro, sobre rodinhas, em MDF com fórmica branca.
- Um armário perimetral com gaveteiro inferior e armário aberto no topo em MDF com fórmica branca. Móvel apoiado sobre sóculo em granito Dallas
- Bancada a partir do guichê como “escrivaninha”, em MDF com formica branca.
- Janela de abrir de duas folhas (ver mapa de caixilhos, prancha 203).

#### **d. Consultório**

- Armário em MDF com fórmica branca e prateleiras superiores em MDF laminado de madeira apoiado sobre sóculo de granito Dallas.
- Bancada em granito Dallas.
- Escrivaninha sob medida embutida na bancada em MDF com formica branca, com dois nichos para computadores e gavetas.

#### **e. Sala de Espera do Agendamento**

- Três escrivaninhas modulares, como a presentadas na prancha 202.
- Três balcões modulares, como apresentados na prancha 202.
- Um painel de televisão em laminado de madeira.
- Longarinas indicadas.

#### **f. Administração**

- Escrivaninha planejada em MDF com fórmica branca embutida na parede com dois nichos para computadores e gavetas.
- Armário superior em MDF com fórmica branca embutido na parede.





#### **g. Ouvidoria**

- Uma escrivaninha de dois lugares, com duas gavetas e dois nichos para computador em MDF com fórmica branca.

- Balcão e armário integrados embutido na parede em MDF com formica branca e de madeira.

- Porta de correr de quatro folhas (ver mapa de caixilhos, prancha 203).

#### **h. Copa**

- Armário inferior e superior em MDF com formica cinza.

- Bancada em granito Dallas.

- Cocktop à gás, 5 bocas.

- Cuba do tipo Bell em aço inox com torneira móvel spray.

#### **i. Vestiário**

- Armário para motoristas em MDF com fórmica cinza.

#### **j. Secretaria**

- Bancada com armário em MDF com fórmica branca e prateleiras em MDF laminado de madeira embutido na parede.

- Escrivaninha sob medida embutida na bancada em MDF com formica branca, com um nicho para computadores e gavetas, além de gaveteiro embutido.

- Dois balcões modulares.

#### **k. Sala de Reuniões**

- Um balcão modular





Apuá - Arquitetura e Urbanismo  
apuaarquitetura.com.br  
@apuaarquitetura  
+55 11 970752464  
contato@apuaarquitetura.com.br

- Um rack embutido na parede e “envelopado” por drywall (fechando o nicho existente).

**I. Fachada do Centro de Saúde Lourdes Terezinha Zanini e da Farmácia Municipal**

- Letreiro da Secretaria da Saúde em aço inox escovado.

- Letreiro do Centro de Saúde Lourdes Terezinha Zanini em aço inox escovado.

- Refletores para iluminação de ambos os letreiros.

**m. Fachada do NIS-1**

- Letreiro para a fachada em aço inox escovado.

**n. Sinalização geral**

- Letreiros para sinalização geral dos ambientes indicados, ver prancha 101.

Para quantitativos de itens que se repetem, observar pranchas.

Atenciosamente,

João Navarrete de Almeida  
Arquiteto e Urbanista  
Sócio proprietário, Apuá Arquitetura e Urbanismo Ltda.  
CPF 090.852.009-38

CAU/Pr A256757-1





Apuá - Arquitetura e Urbanismo  
apuaarquitetura.com.br  
@apuaarquitetura  
+55 11 970752464  
contato@apuaarquitetura.com.br

## Memorial Descritivo

**Prefeitura de Renascença,  
Aditivo ao Pregão Eletrônico N° 69/2023**

### **Projeto de Arquitetura e Interiores para o Centro de Saúde Lourdes Terezinha Zanin.**

O escopo do projeto de arquitetura passado pela administração foi o desenho da marcenaria planejada da recepção, da copa de funcionários, da sala de serviços e da sala de suturas e curativos do Centro de Saúde Lourdes Terezinha Zanini

Um dos requisitos exigidos pela administração para execução do projeto foi o baixo orçamento das soluções assim como a aplicação de intervenções pontuais, se aproveitando da situação atual do imóvel no início do contrato.

#### **Soluções adotadas de acordo com ambientes**

##### **a. Todos os ambientes: especificações gerais de acabamento para todos os móveis**

Todas as cores e texturas devem ser compreendidas como similares à do caderno de imagens em anexo e deverão ser escolhidas em conversa com a administração. Os detalhes dos móveis podem ser encontrados nas pranchas em anexo. Todos os móveis são em acabamento melanílico liso. Os puxadores são todos em meia cava, com perfil interno de alumínio embutido. Prever corredeira telescópica em todas as gavetas. Onde indicado "gavetões" prever corredeira telescópica reforçada.

##### **b. Recepção**

O recorte na parede para receber o guichê já se encontra executado.

- Um guichê com três posições em marcenaria planejada. MDF com fórmica branca, laminado de madeira e cinza.







- Balcão com armário superior nos fundos da recepção.
- Sinalização.

**c. Copa dos funcionários**

- Bancada em granito Dallas com frontão. Observar desenho e geometria do frontão nas pranchas.
- Armário inferior com gaveteiro
- Prateleira superior.
- Cuba do tipo Bell, em aço inox, com torneira móvel spray.

**d. Sala de serviços**

- Bancada com frontão em aço inox.
- Armário inferior em MDF branco.
- Armário superior em MDF branco.
- Prateleira em MDF branco.
- Cuba em aço inox com torneira de comando.

**e. Sala de sutura e curativos**

- Bancada com frontão em aço inox.
- Cuba em aço inox com torneira móvel spray.
- Armário inferior em MDF branco.
- Escrivaninha para eletrocardiógrafo.





**Apuá - Arquitetura e Urbanismo**  
**apuaarquitetura.com.br**  
**@apuaarquitetura**  
**+55 11 970752464**  
**contato@apuaarquitetura.com.br**

Curitiba, 8 de dezembro de 2023.

Atenciosamente,

**João Navarrete de Almeida**

Arquiteto e Urbanista

Sócio proprietário, Apuá Arquitetura e Urbanismo Ltda.

CPF 090.852.009-38

CAU/Pr A256757-1



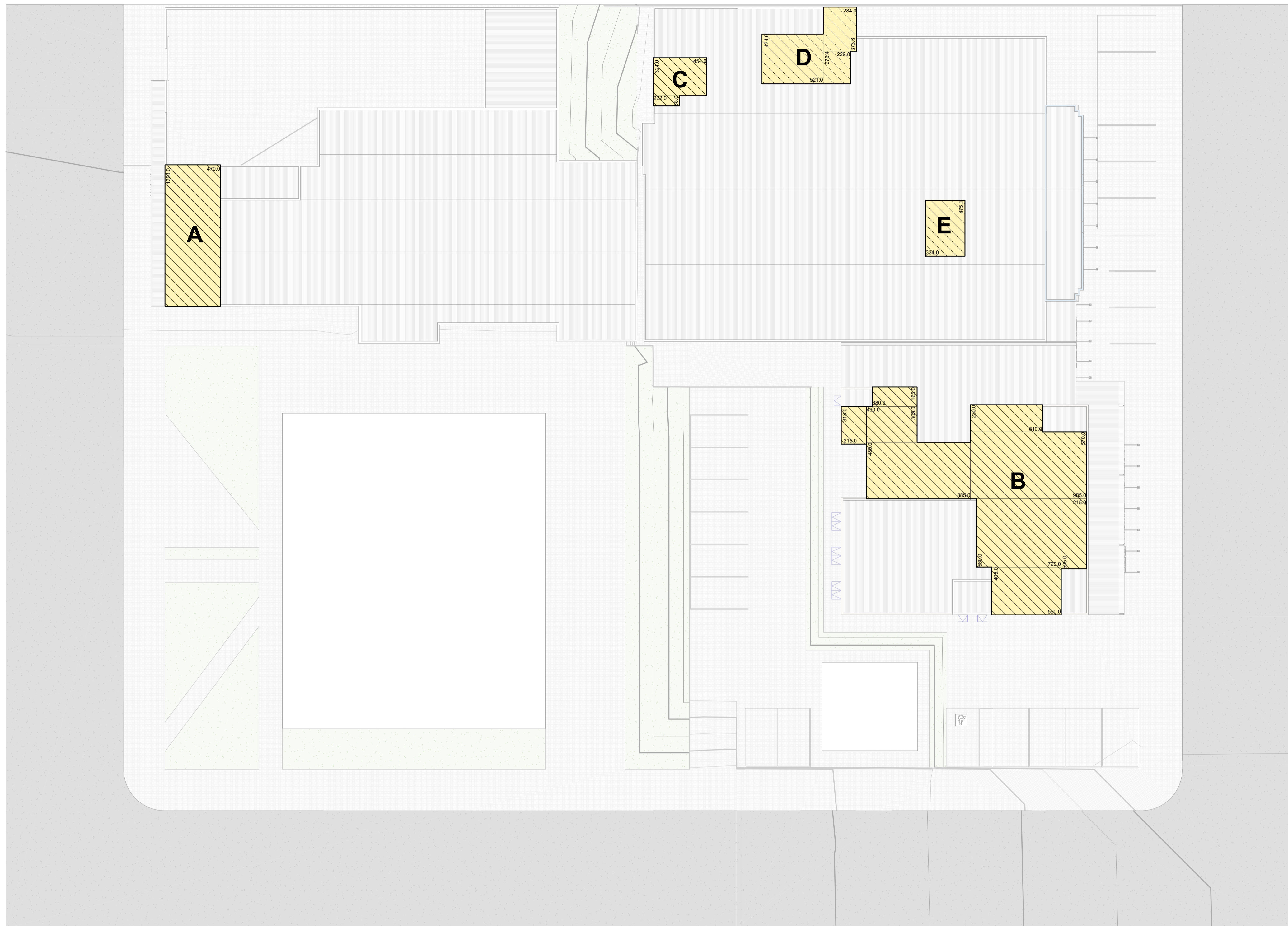

1 Quantitativo de atividades realizadas  
1 : 200

**Descrição das áreas**

- A - Sala de reuniões do NIS I (56,54 m<sup>2</sup>)
- B - Sala de espera do atendimento farmacêutico e do agendamento, farmácia, consultório, administração, ouvidoria, secretaria, copa. (217,37 m<sup>2</sup>)
- C - Copa dos funcionários. (16,53 m<sup>2</sup>)
- D - Sala de Serviços, Sala de curativos e suturas, sala do cardiógrafo. (39,70 m<sup>2</sup>)
- E - Recepção. (15,87 m<sup>2</sup>)

**Área total: 345,40 m<sup>2</sup>**

As áreas A e B se referem ao contrato do pregão eletrônico 69/2023.  
As áreas C, D e E se referem ao aditivo do contrato.

**Descrição das atividades realizadas**

- Levantamento Arquitetônico (A+B) = 273,91 m<sup>2</sup>
- Projeto de arquitetura de interiores (A+B+C+D+E) = 345,40 m<sup>2</sup>
- Projeto de mobiliário (A+B+C+D+E) = 345,40 m<sup>2</sup>
- Projeto de comunicação visual para edificações (A+B+C+D+E) = 345,40 m<sup>2</sup>
- Projeto arquitetônico (A+B+C+D+E) = 345,40 m<sup>2</sup>

Memorial descritivo - 2 unid.

Revisões		
No.	Descrição	Data
05	Emissão Final	07/12/2023
06	Ajustes	11/12/2023

	<b>Apuá Arquitetura e Urbanismo</b> CNPJ: 45.832.684/0001-26 apuaarquitetura.com.br +55 11 970752464 contato@apuaarquitetura.com.br	Folha <h1 style="margin: 0;">102</h1>
	Rua Guararapes 2270, Ap. 42B 80320-210, Curitiba, Paraná, Brasil	

Prancha		
<b>Quantitativo de atividades realizadas</b>		
Projeto	Número do projeto	Revisão
<b>NIS-1</b>	<b>0013</b>	<b>R06</b>
Cliente	Escala	Data de emissão
<b>Prefeitura de Renascença</b>	<b>1 : 200</b>	<b>20/10/2023</b>
CNPJ do Cliente	Revisado por	
<b>76.205.681/0001-96</b>	<b>João Navarrete</b>	
Endereço		
<b>R. Nereu Ramos, 1086-1318, Renascença - PR, 85610-000, Brasil</b>		



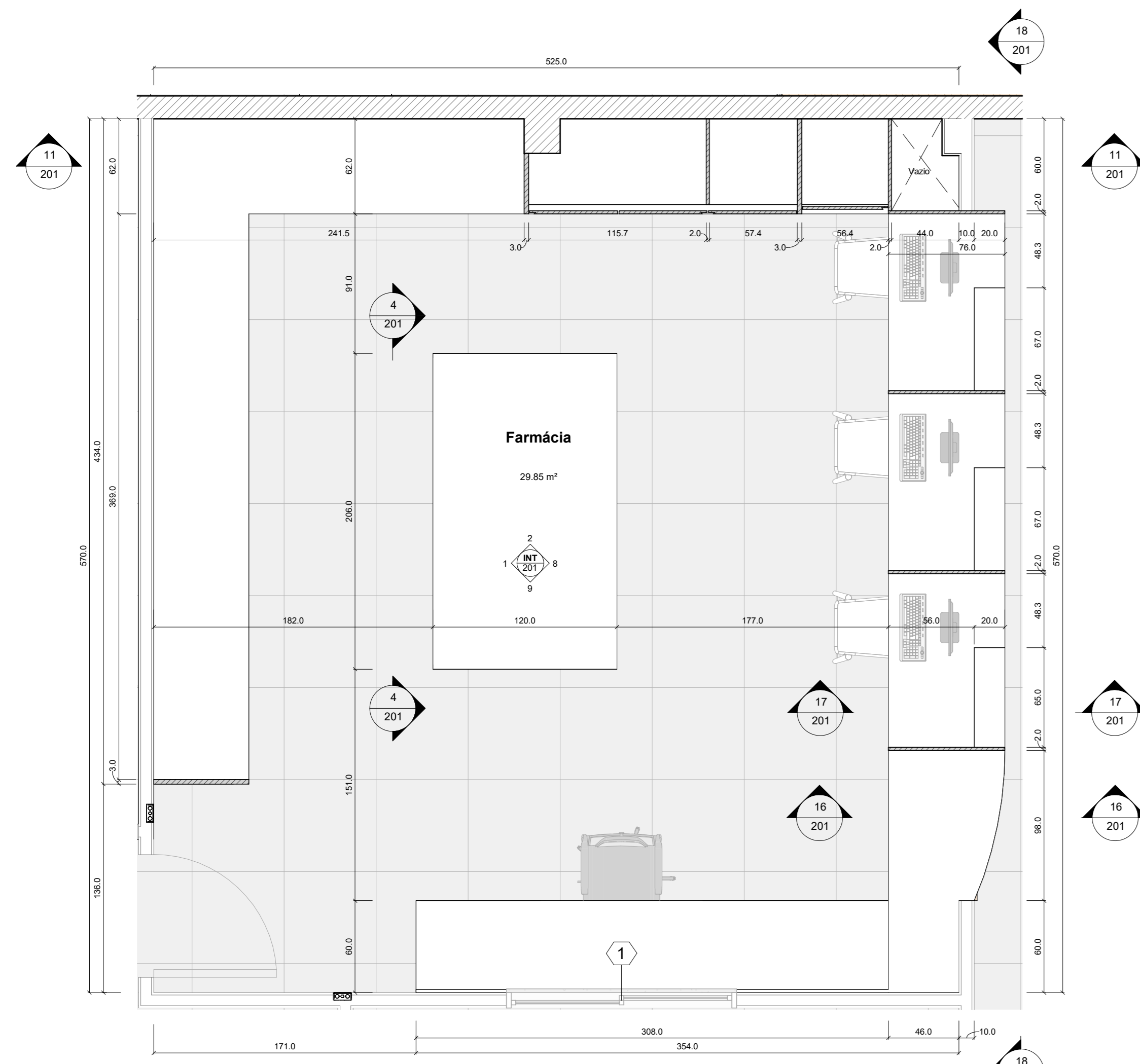

10 Ampliação - Farmácia  
1:25

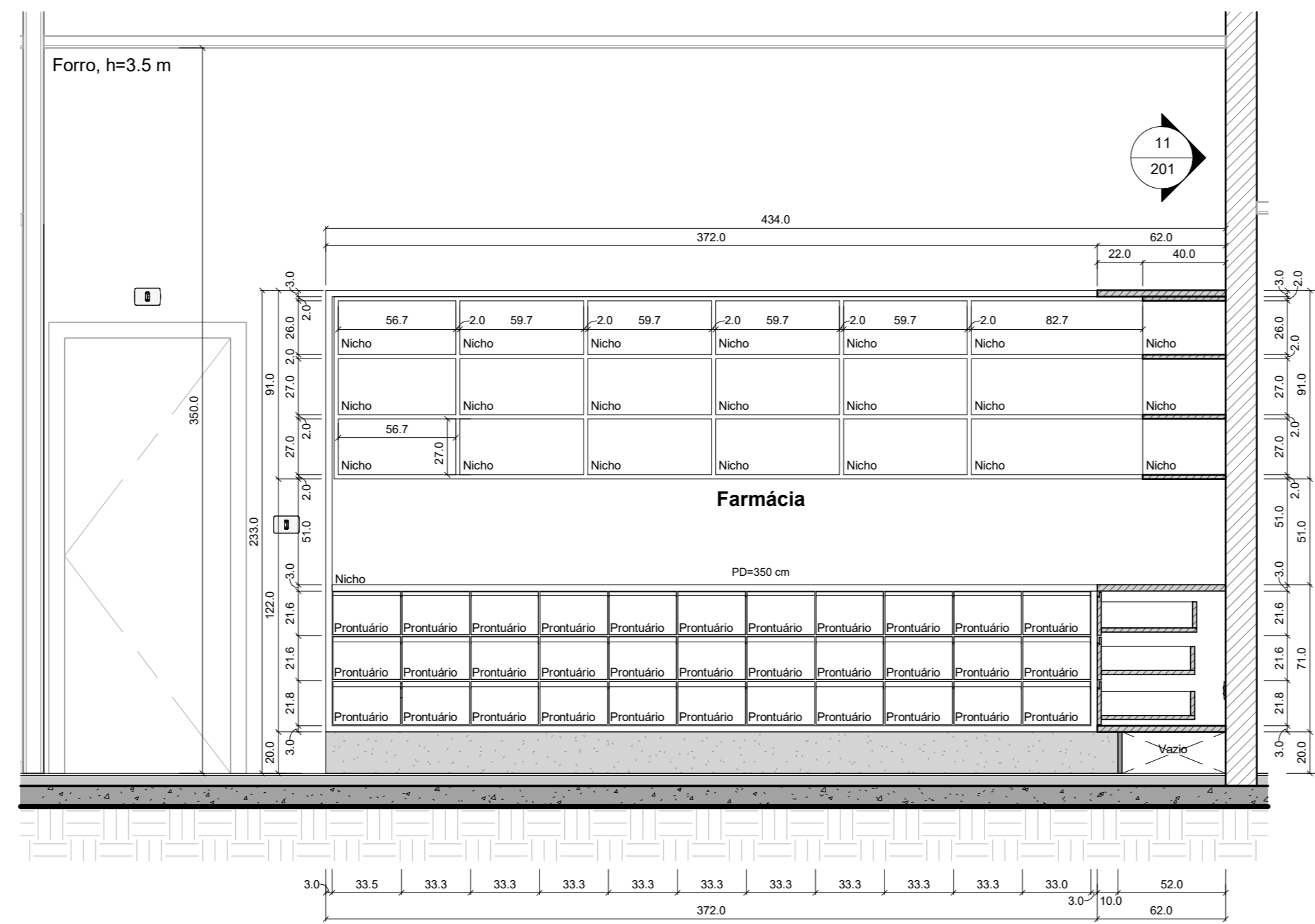

1 Elevação de Interiores - Farmácia  
1:25

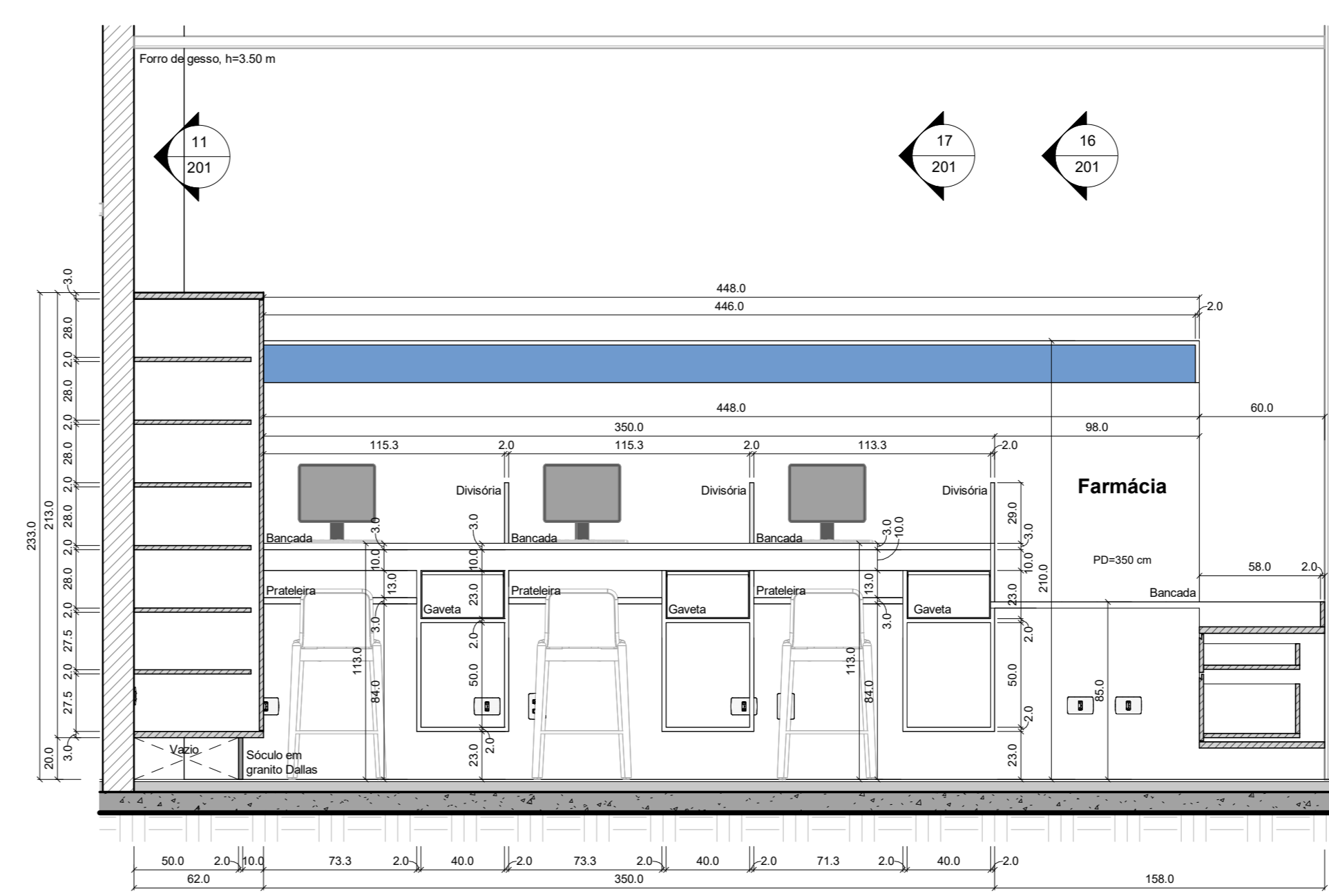

8 Elevação de Interiores - Farmácia  
1:25

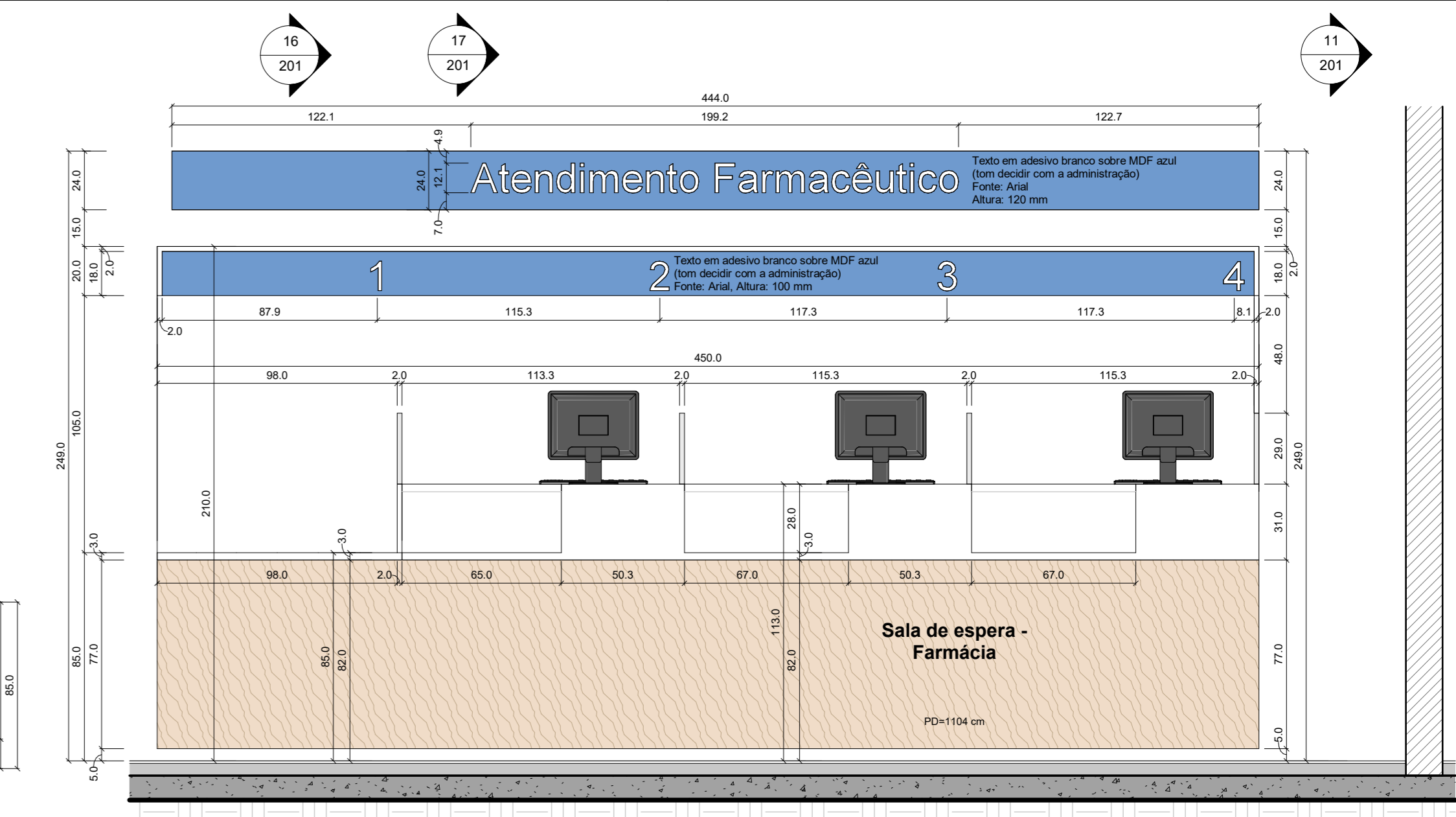

18 Ampliação - Farmácia  
1:20

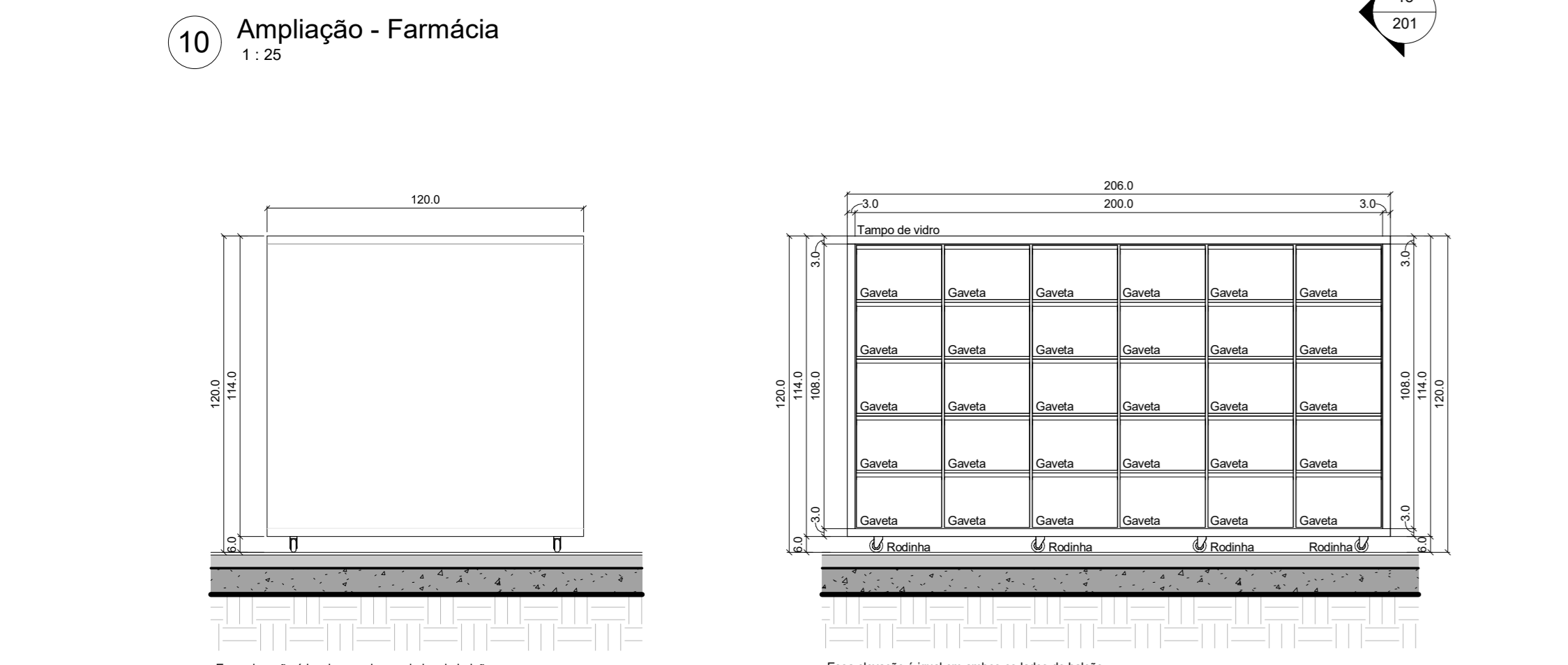

5 Ampliação - Balcão central da Farmácia  
1:20

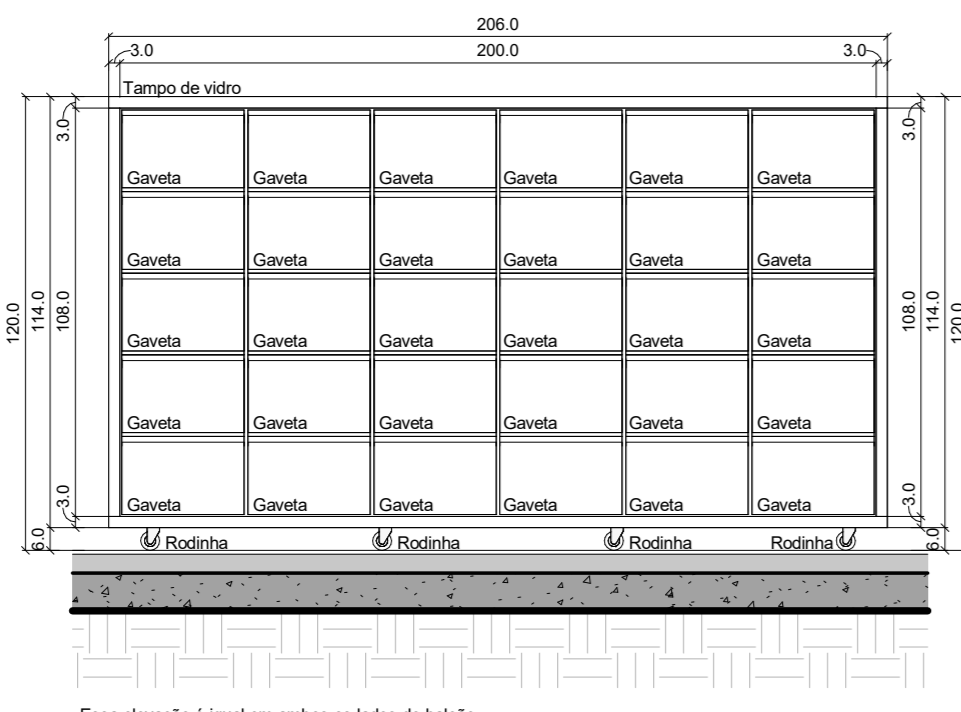

4 Ampliação - Balcão central da Farmácia  
1:20

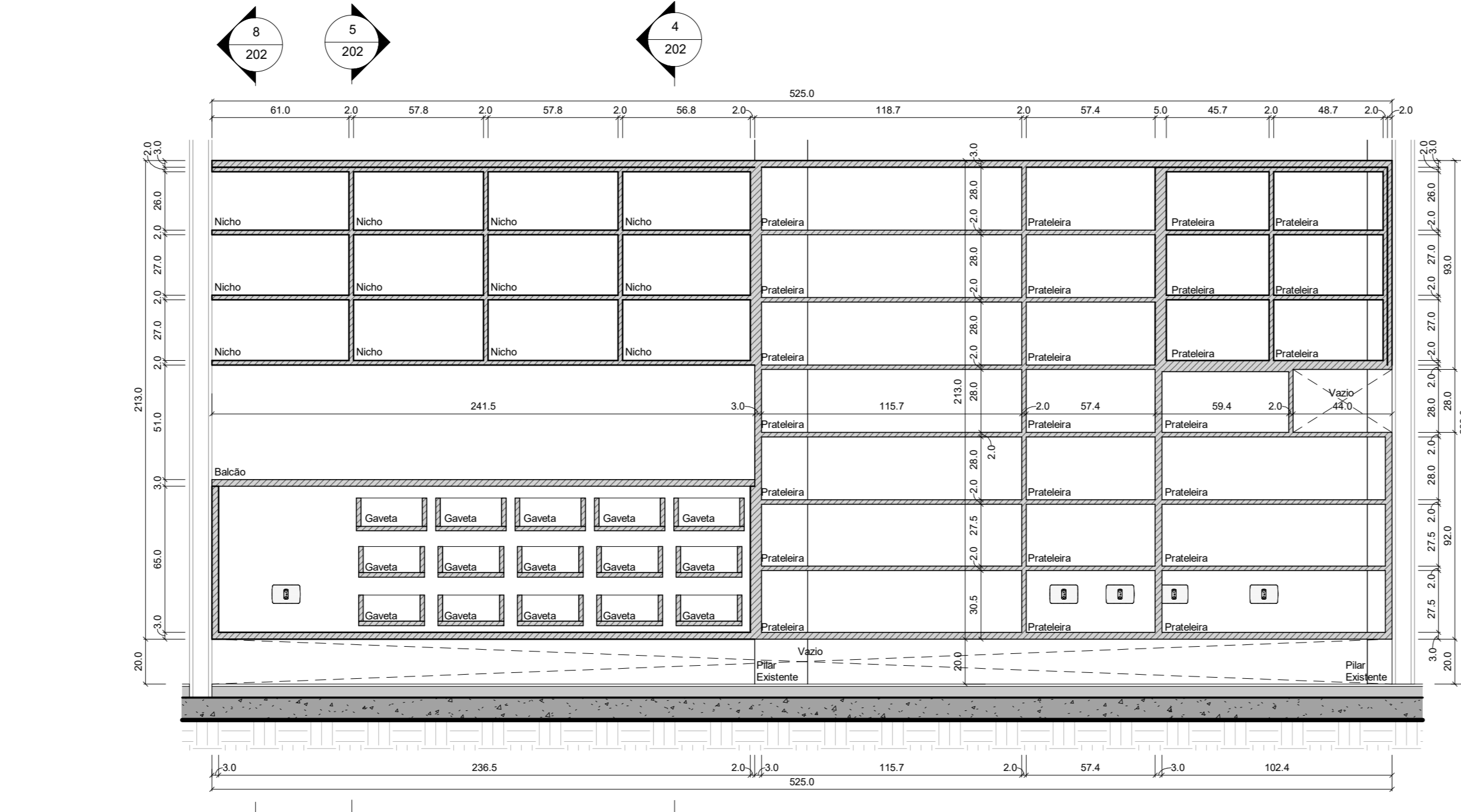

11 Ampliação - Farmácia  
1:20

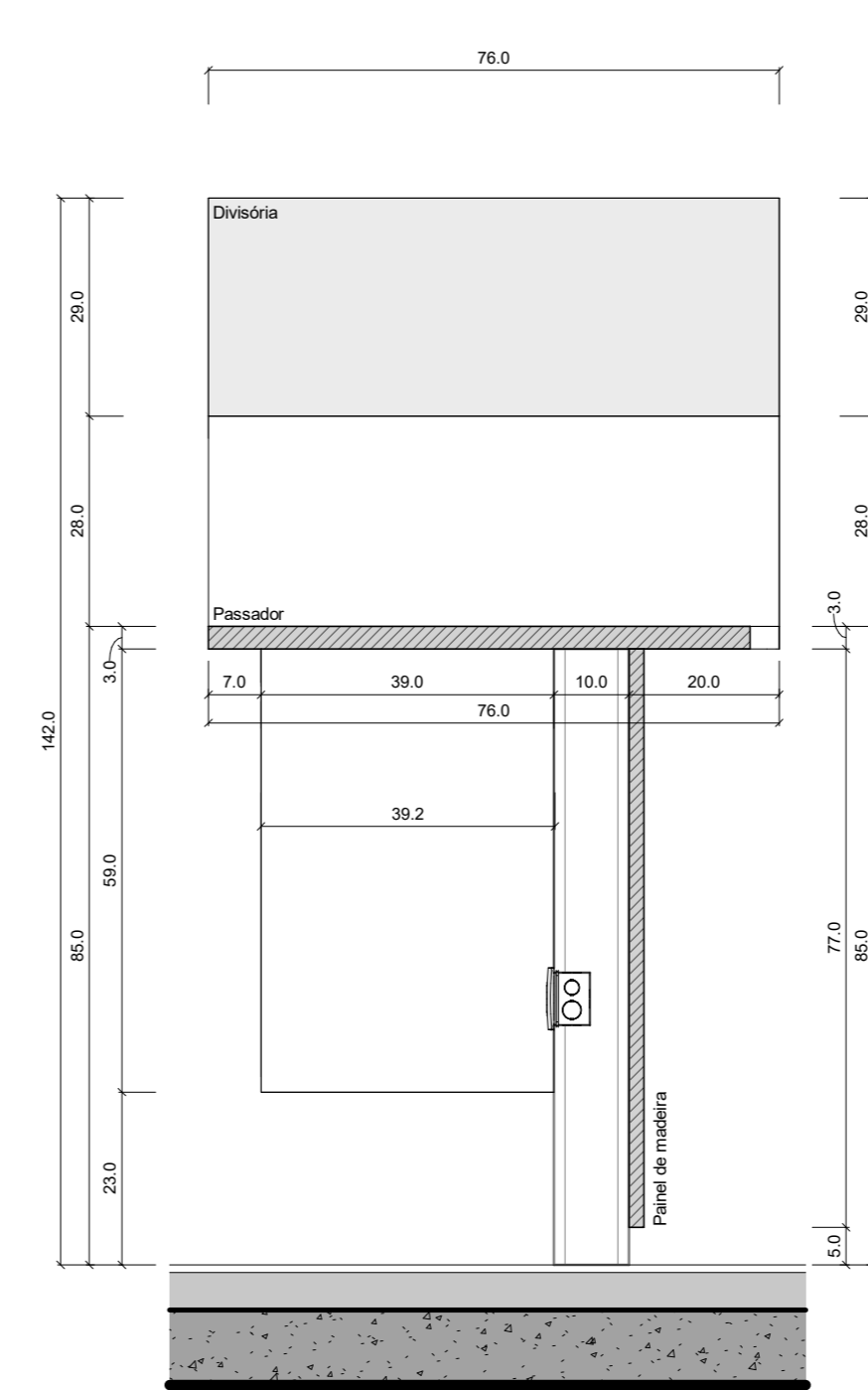

16 Detalhamento - Bancada da Farmácia  
1:10

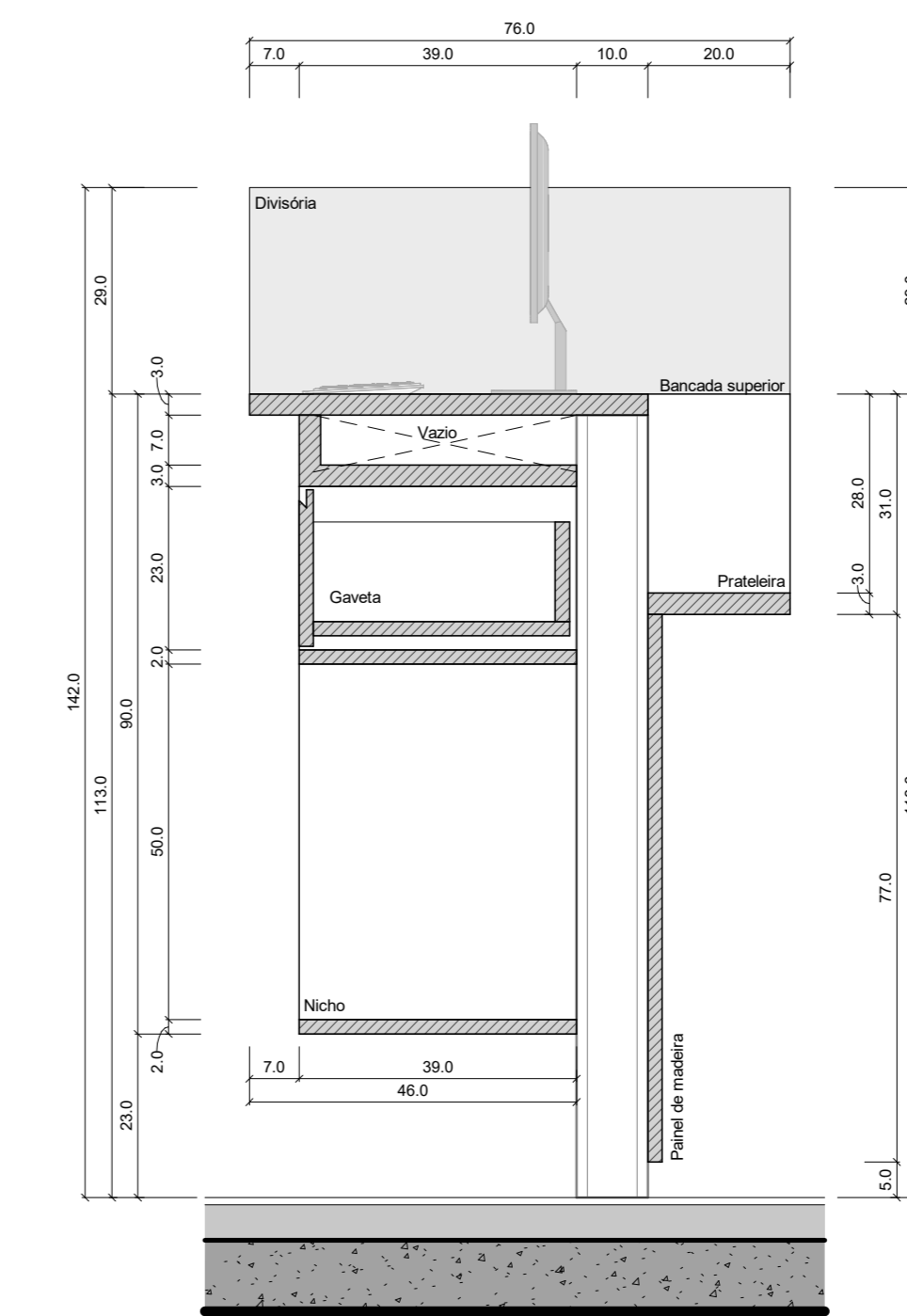

17 Detalhamento - Bancada da Farmácia  
1:10

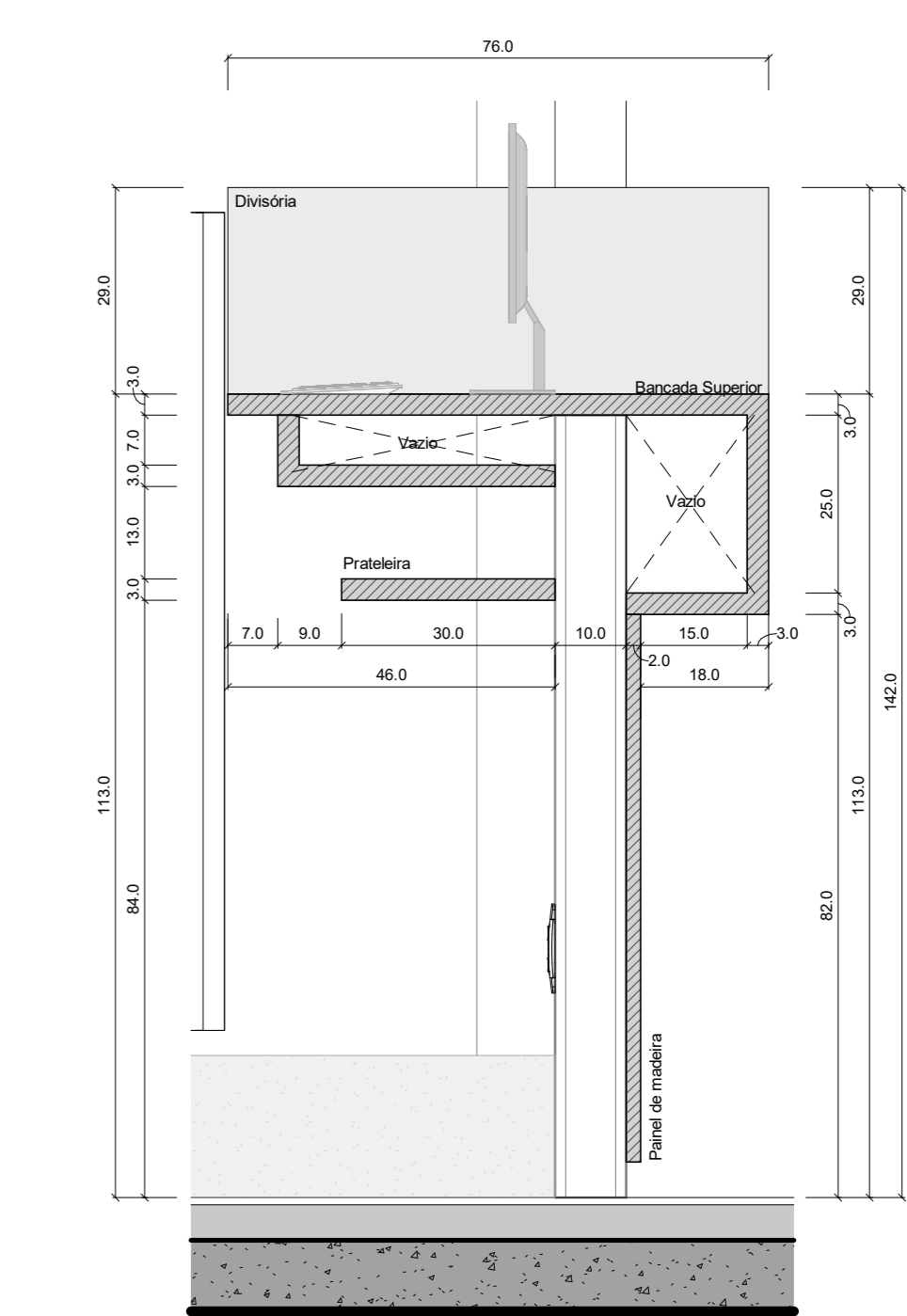

15 Detalhamento - Bancada da Farmácia  
1:10

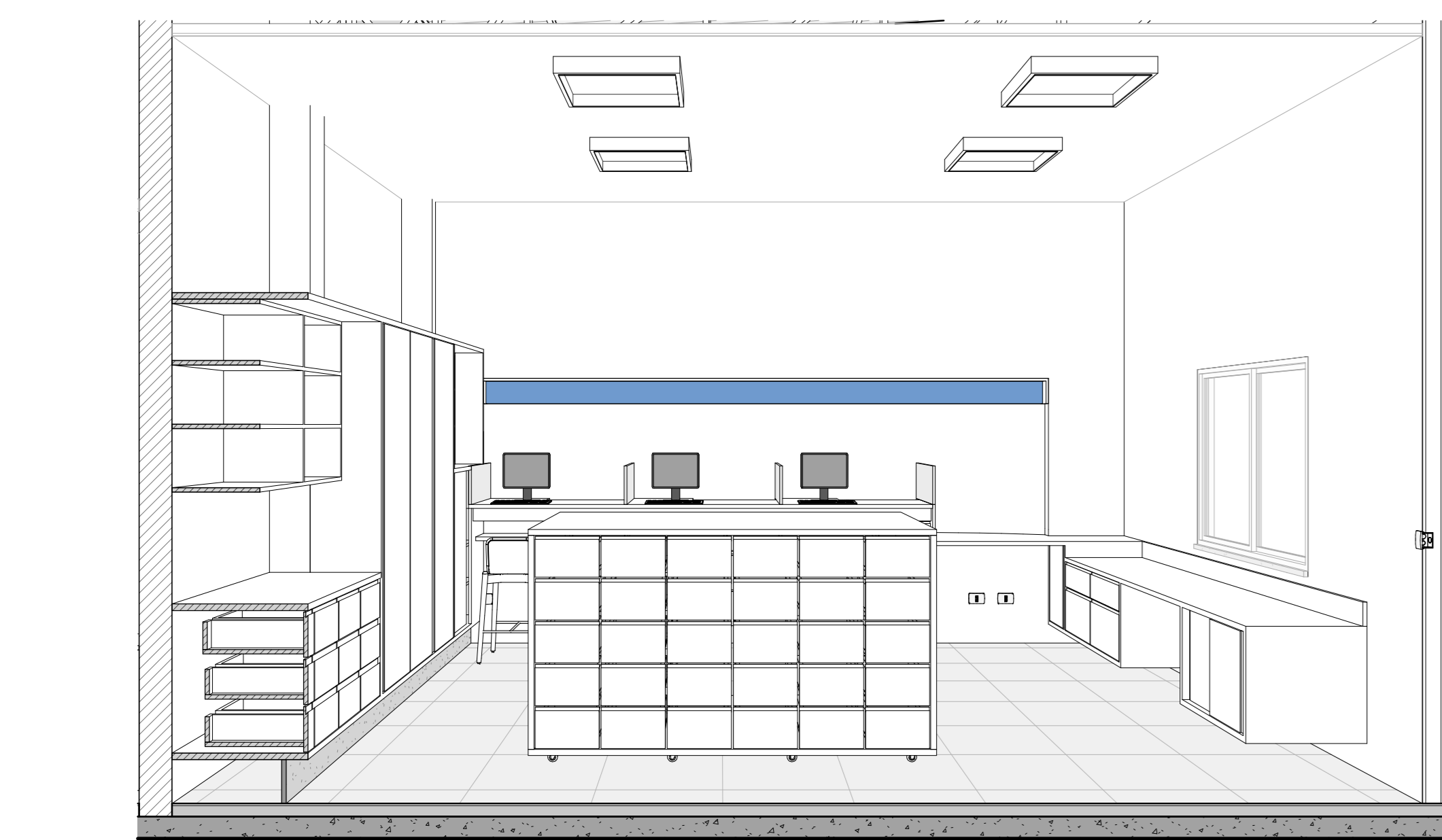

19 Corte Perspectivado - Farmácia 02  
1:25

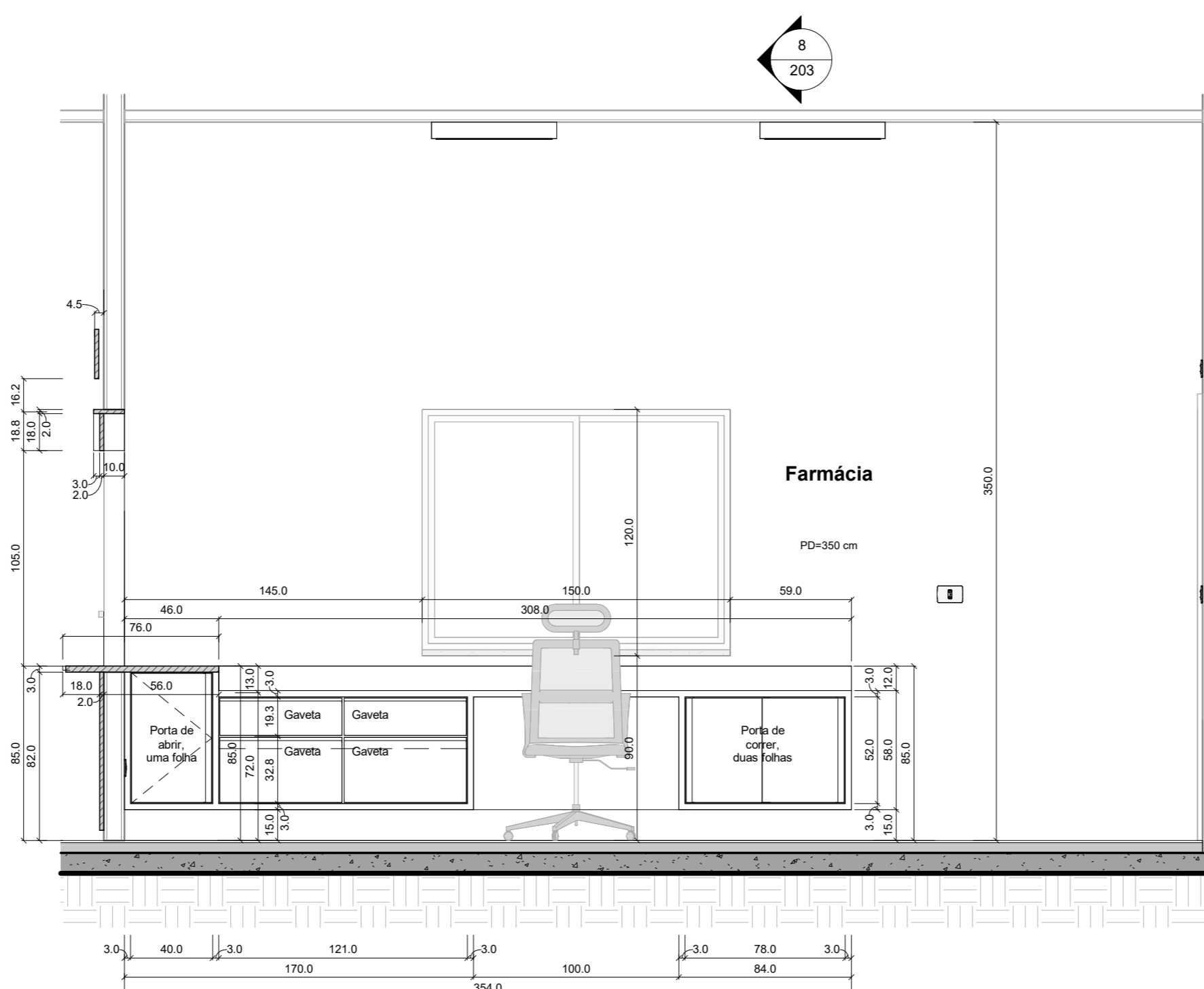

9 Elevação de Interiores - Farmácia  
1:25

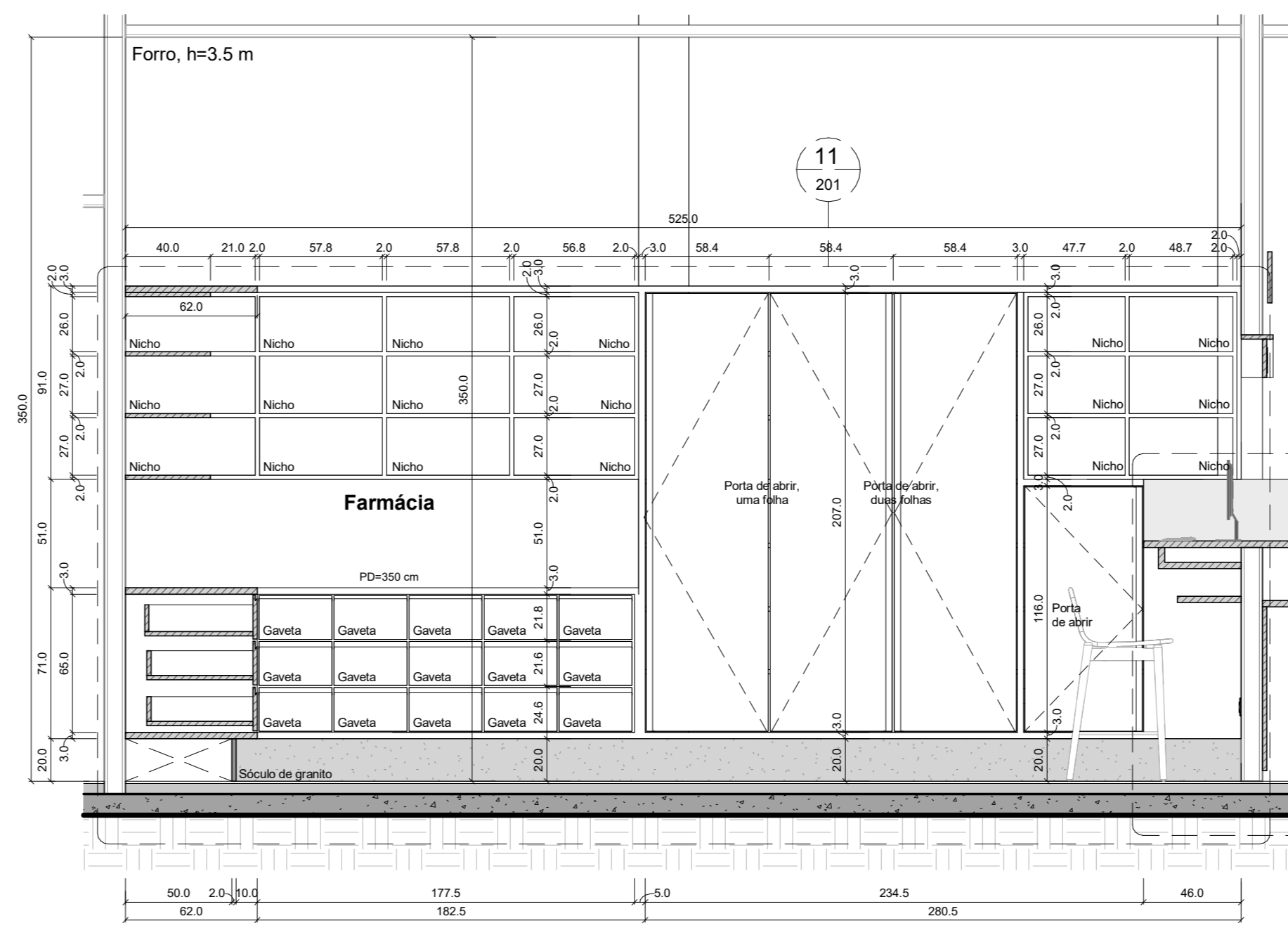

2 Elevação de Interiores - Farmácia  
1:25

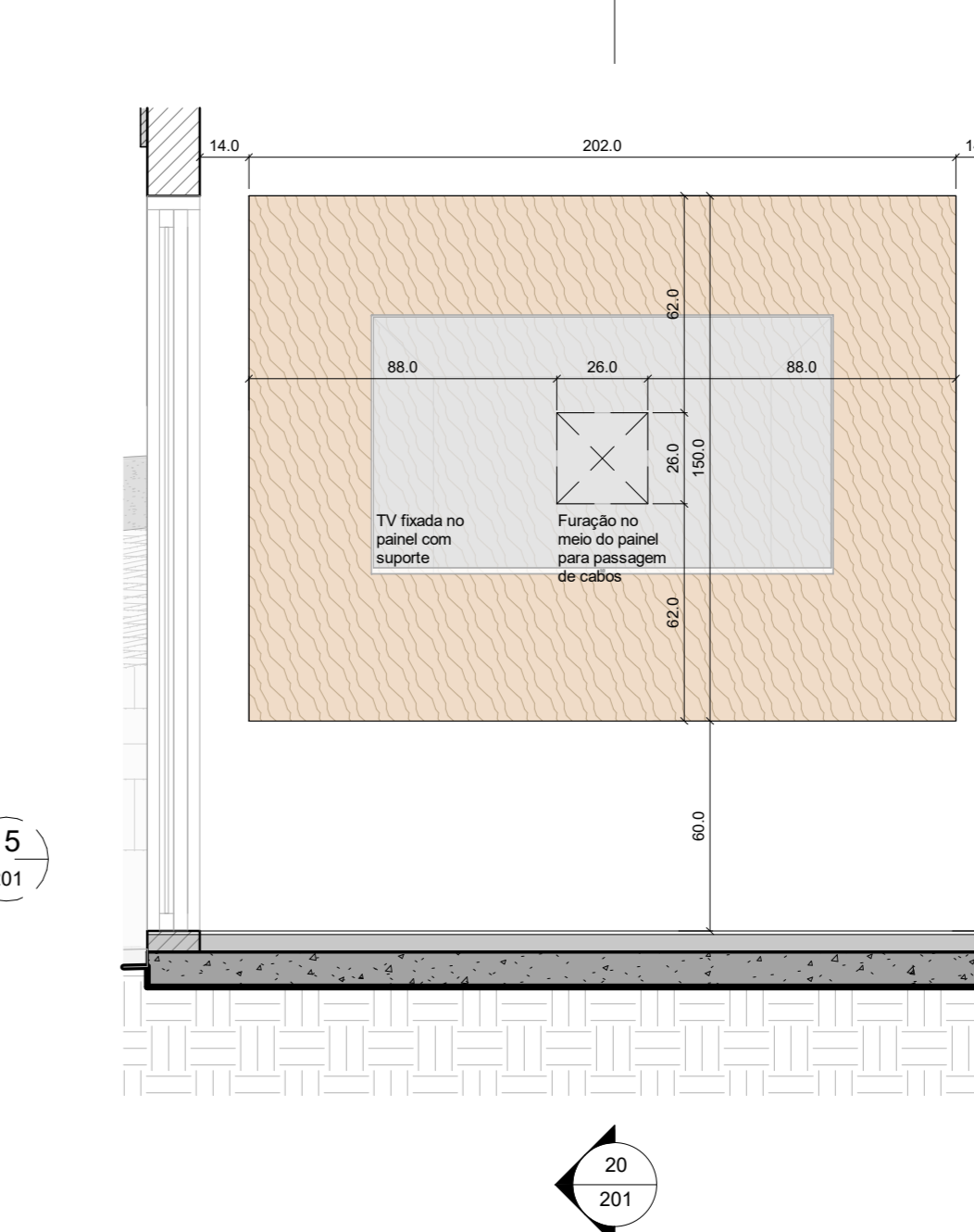

14 Ampliação - Rack da Sala de Espera da Farmácia  
1:20

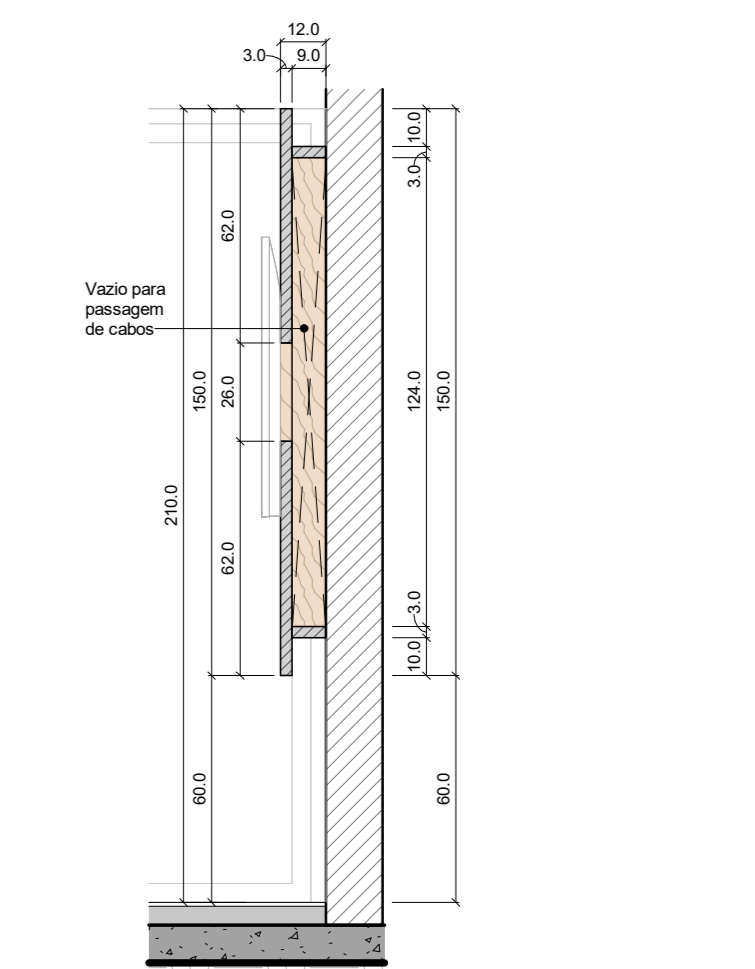

20 Ampliação - Rack da Sala de Espera da Farmácia  
1:20

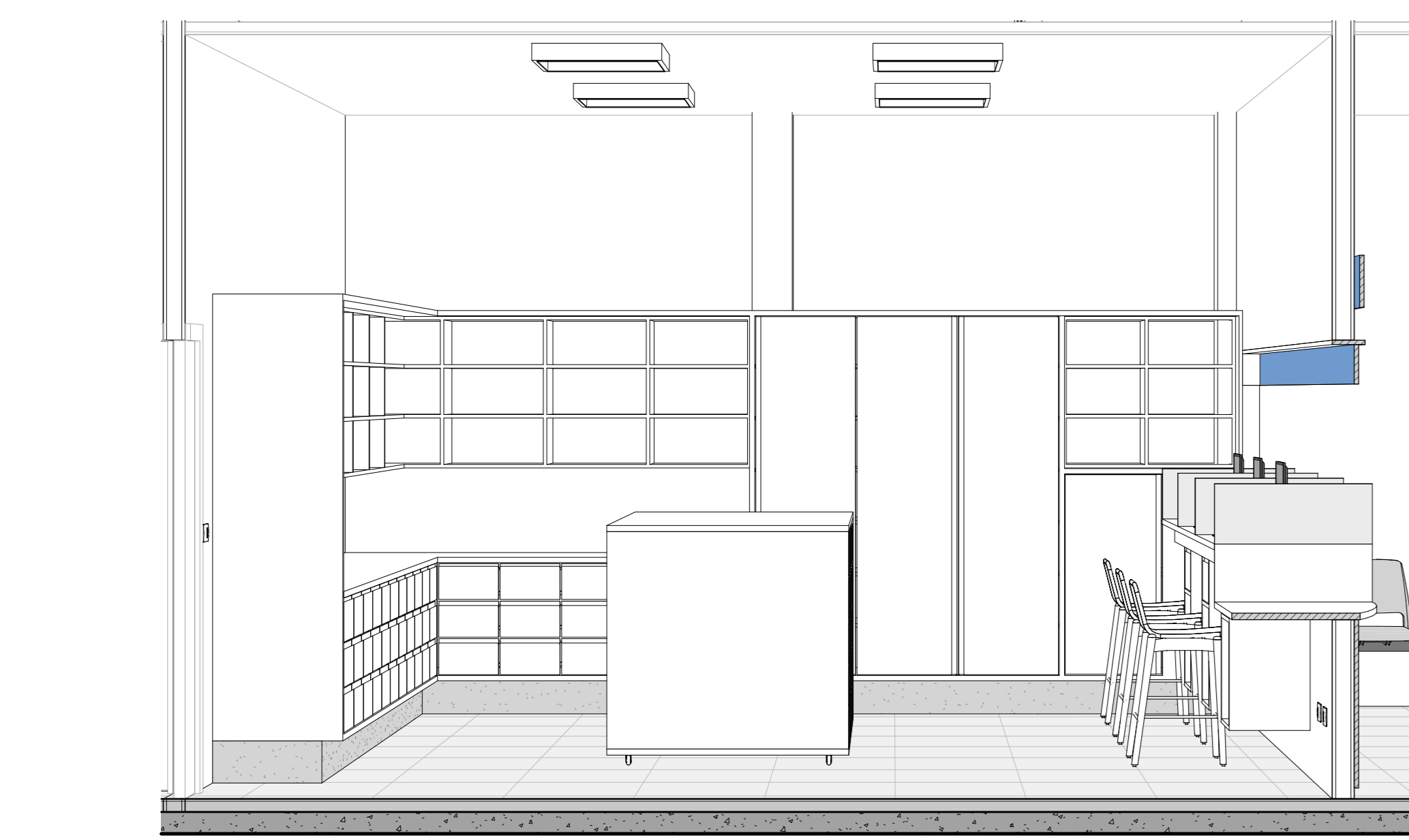

3 Corte Perspectivado - Farmácia 01  
1:25

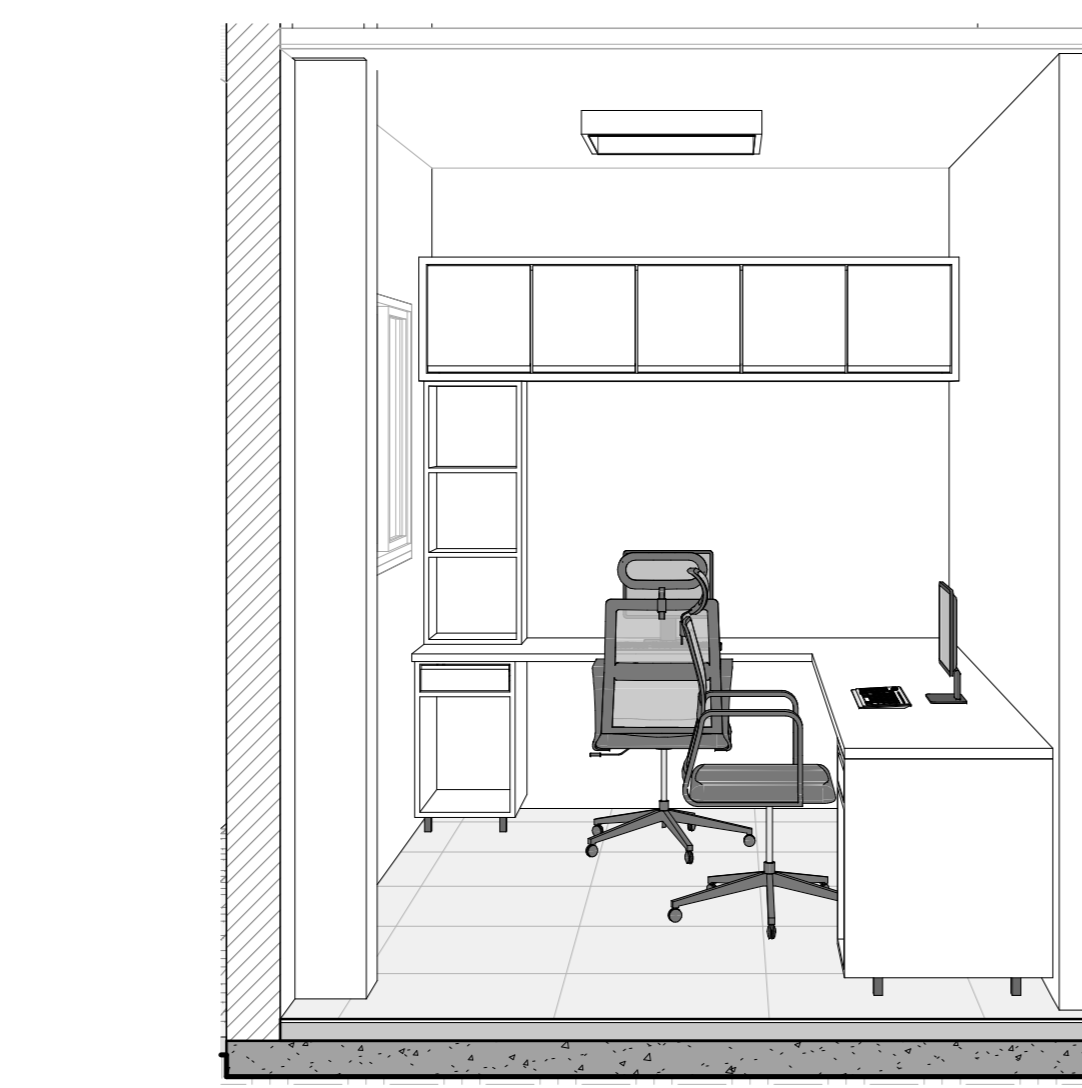

7 Corte Perspectivado - Administração  
1:25

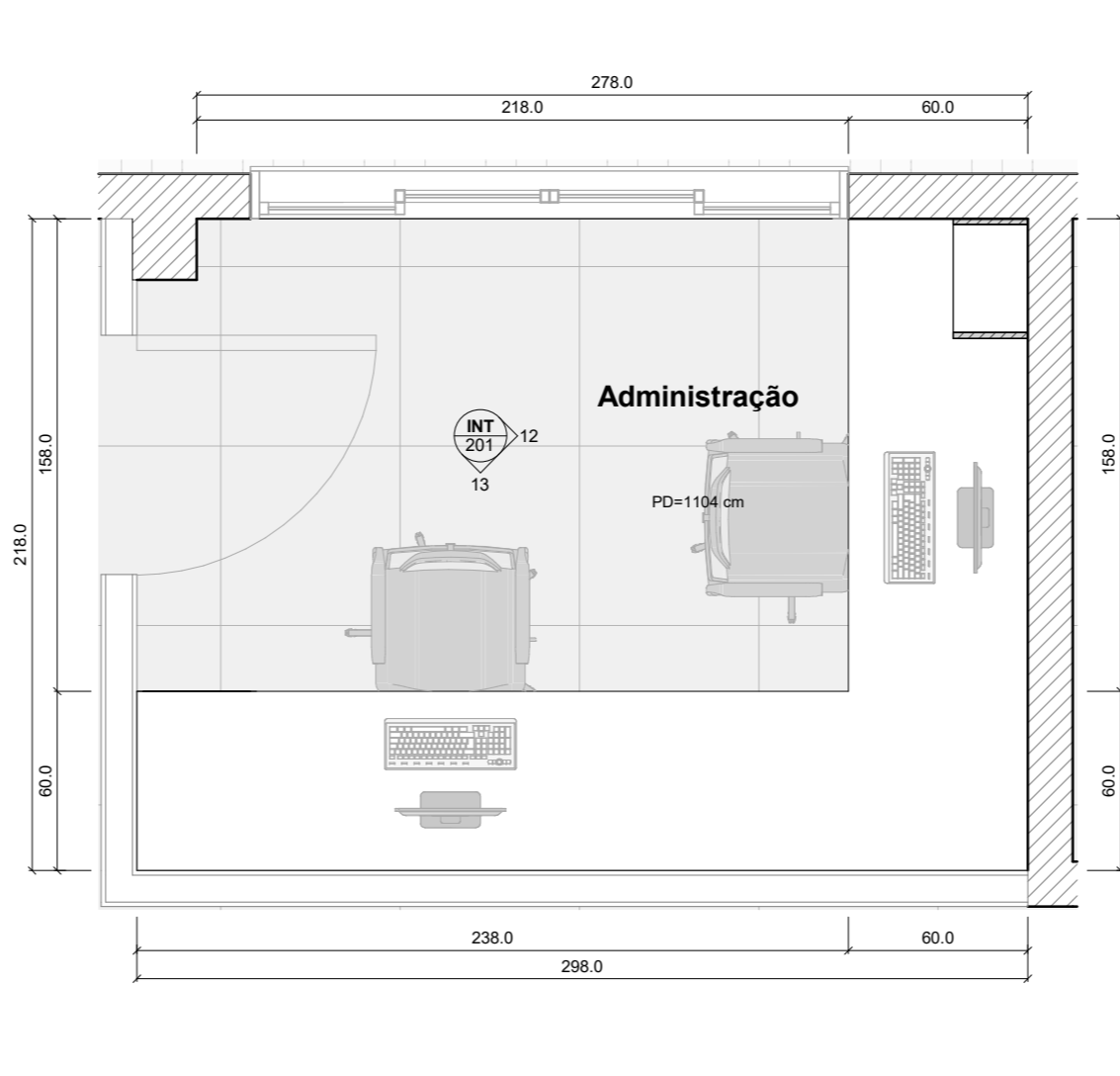

6 Ampliação - Administração  
1:25

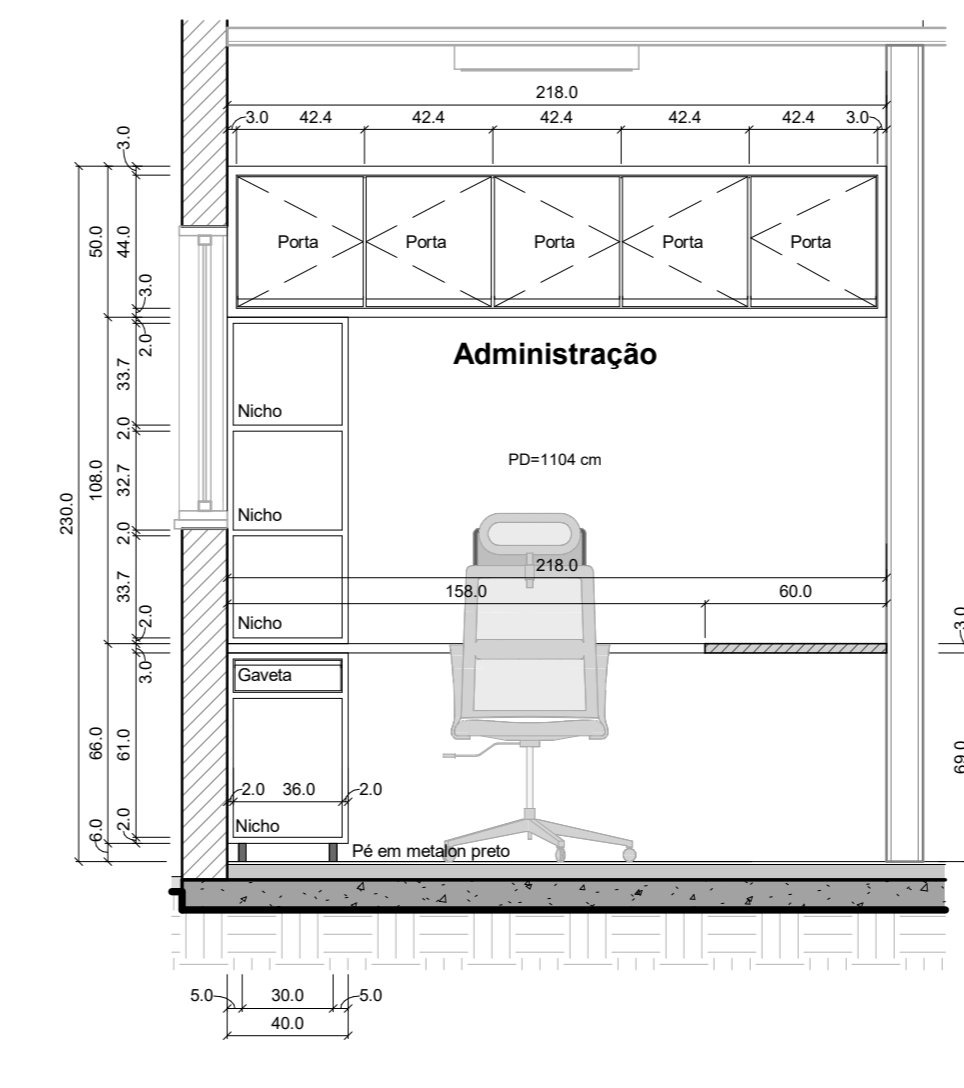

12 Elevação interna - Administração 01  
1:25

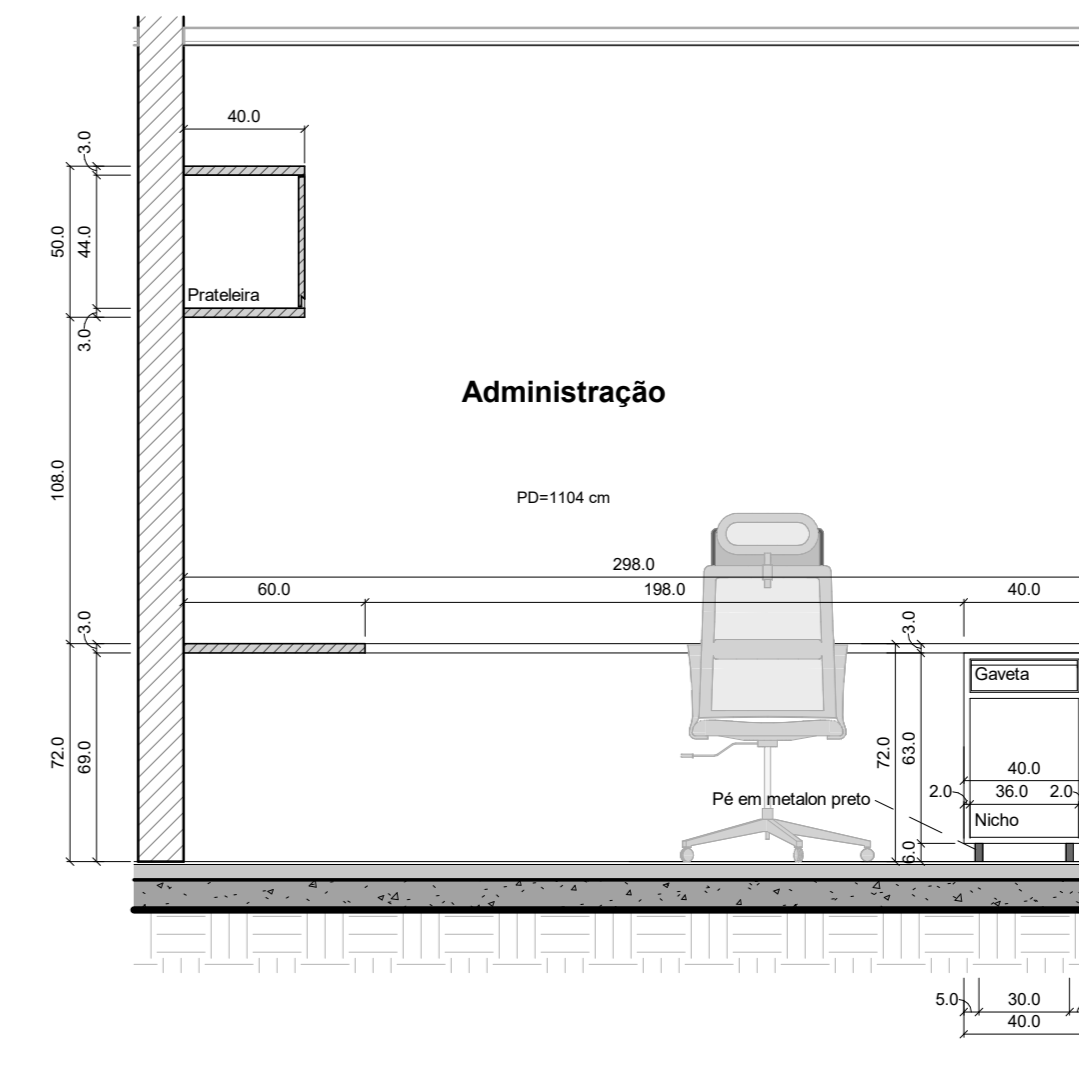

13 Elevação interna - Administração 02  
1:25

**Notas**

- 1) Verificar todas as medidas in-loco
- 2) Acabamento de toda a marcenaria em MDF laminado melamínico liso. Seguir cor de acordo com legenda
- 3) Para todas as gavetas considerar corredeira telescópica
- 4) Para todos os gavetões considerar corredeira telescópica reforçada
- 5) Todos os puxadores em meia cava com perfil de alumínio (também meia-cava) embutido

**Legenda Gráfica de Materiais**

— Pintura em Branco	— Fôrma Cinza
— Pintura Azul Claro	— Fôrma Azul
— Pintura em Off-white	— Fôrma Branca
— Charqueirite	— Fôrma de Madeira
— Telha Sanduiche Cinza	
— Concreto in-loco	

**Revisões**

No.	Descrição	Data
01	Layout e Farmácia	20/10/2023
02	Emissão Preliminar PE	02/11/2023
03	Projeto Executivo Completo	08/11/2023
05	Emissão Final	07/12/2023
06	Ajustes	11/12/2023

**Apua Arquitetura e Urbanismo**  
 CNPJ: 45.832.684/0001-26  
 apuaarquitetura.com.br  
 +55 11 970752464  
 contato@apuaarquitetura.com.br  
 Rua Guaresapes 2270, Ap. 42B  
 80320-210, Curitiba, Paraná, Brasil

**Folha 201**

**Ampliação - Dispensa de medicamentos e Administração**

Projeto NIS-1	Número do projeto 0013	Revisão R06
Cliente Prefeitura de Renascença	Escala As indicadas	Data de emissão 20/10/2023
CNPJ do Cliente 76.205.681/0001-96	Responsável por João Navarette, CAU/PR-A256757-1	

Endereço: R. Noreu Ramos, 1086-1318, Renascença - PR, 85610-000, Brasil



# Móveis modulares utilizados nos ambientes apresentados nessa prancha

- Quantitativo**  
 Balcão Modular - 6  
 Escrivanha Modular - 3  
 Escrivanhinha Modular (espelhada)\* - 2  
 Mesa modular - 2  
 \*Mesmo projeto da escrivanhinha convencional porém espelhado

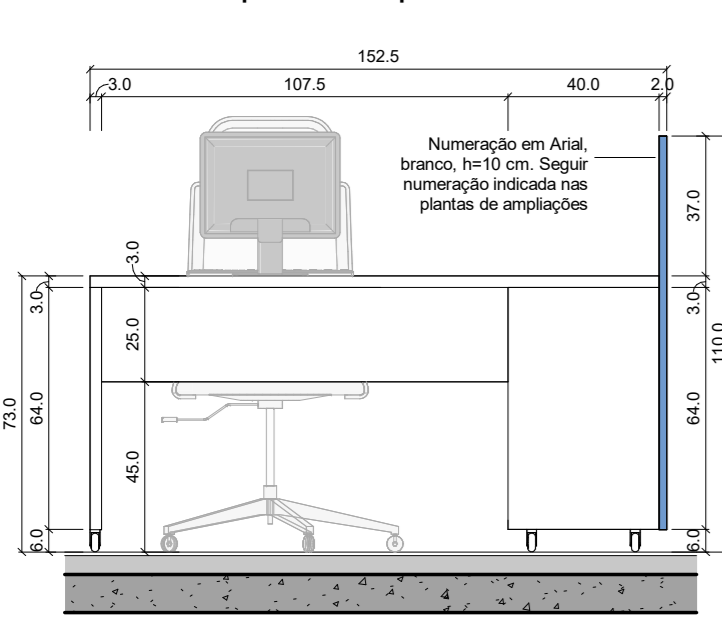

4 Escrivanhinha Modular 1:20

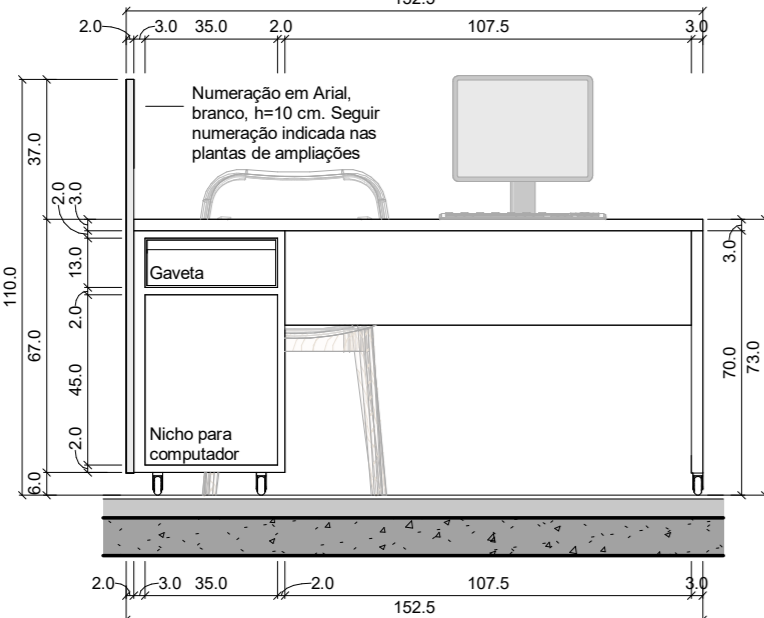

5 Escrivanhinha Modular 1:20

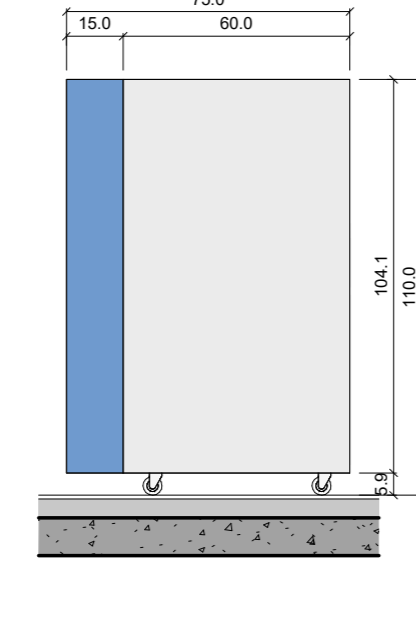

6 Escrivanhinha Modular 1:20

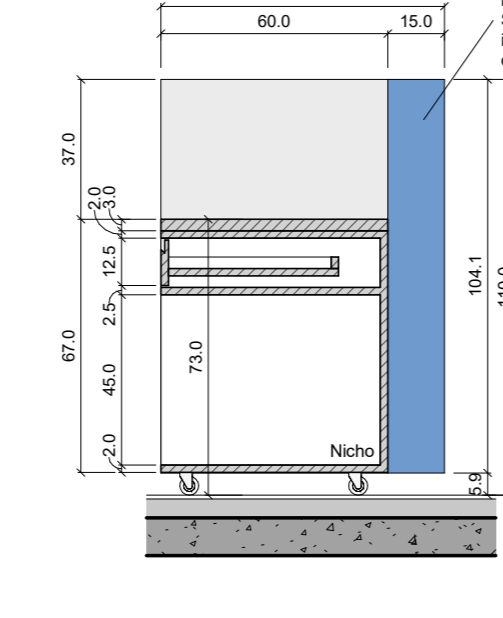

7 Escrivanhinha Modular 1:20

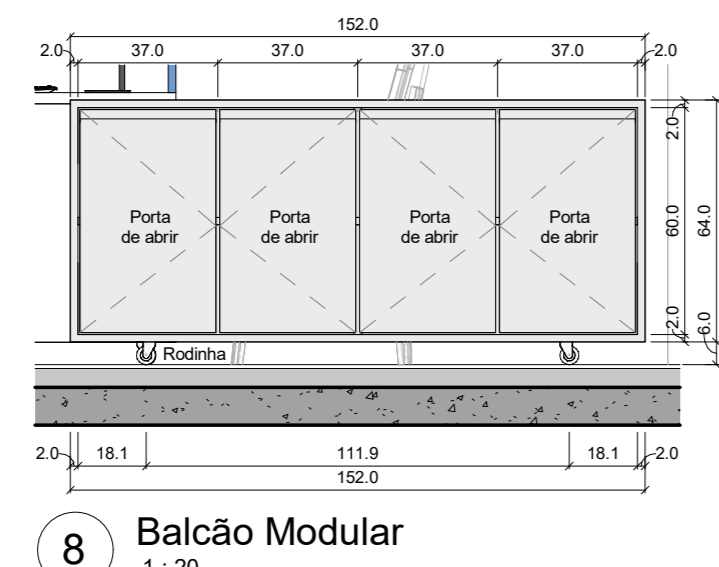

8 Balcão Modular 1:20

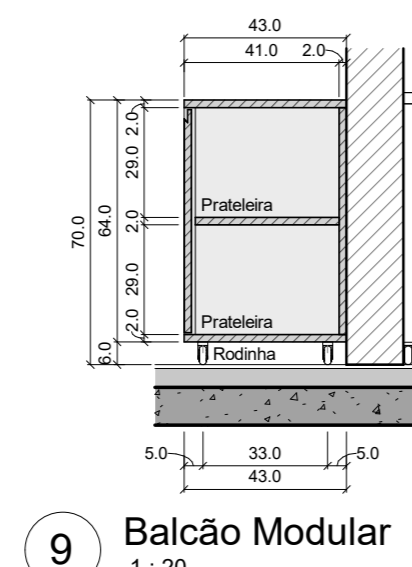

9 Balcão Modular 1:20

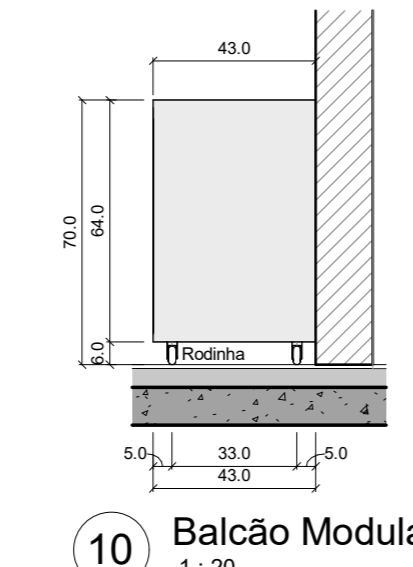

10 Balcão Modular 1:20

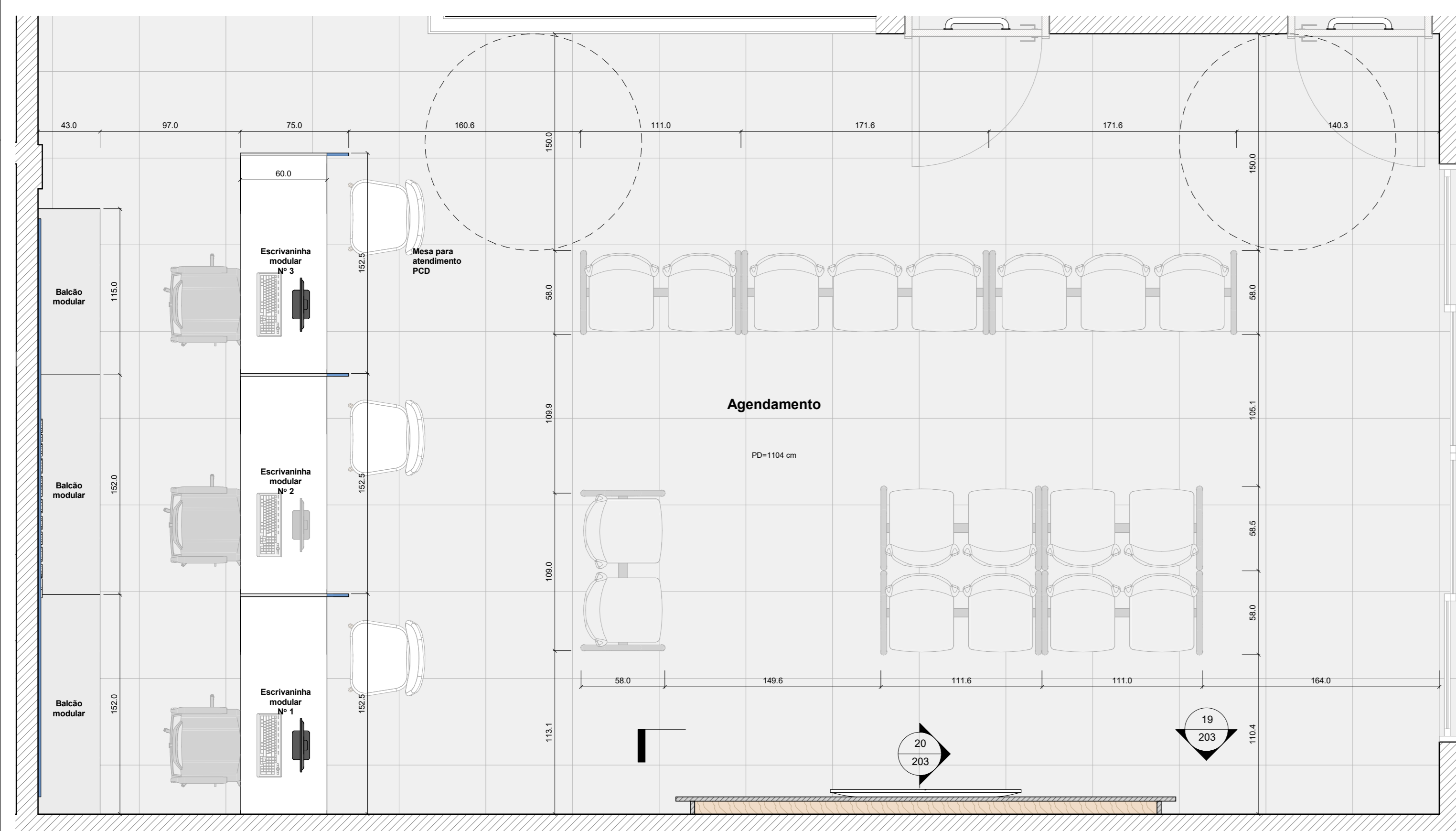

1 Planta - Agendamento 1:25

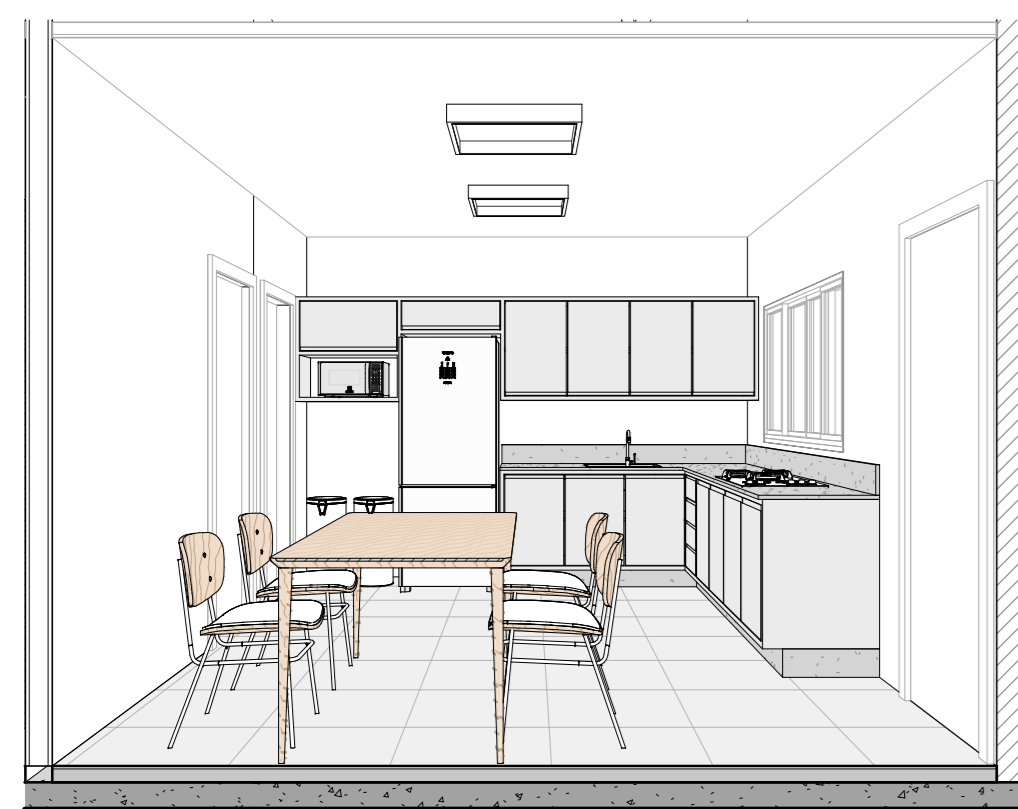

26 Corte Perspectivado - Copa 1:20

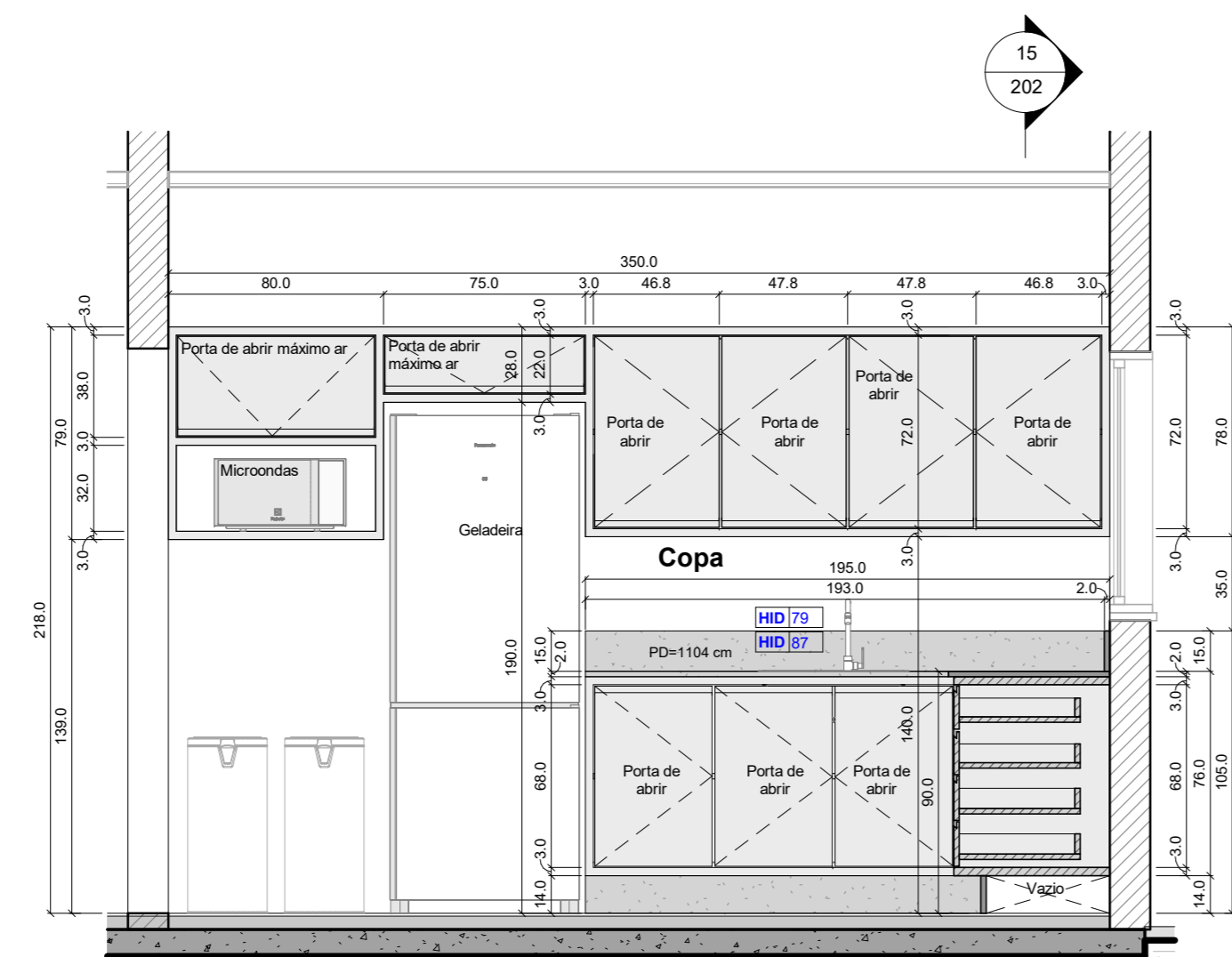

13 Elevação de Interiores - Copa 1:25

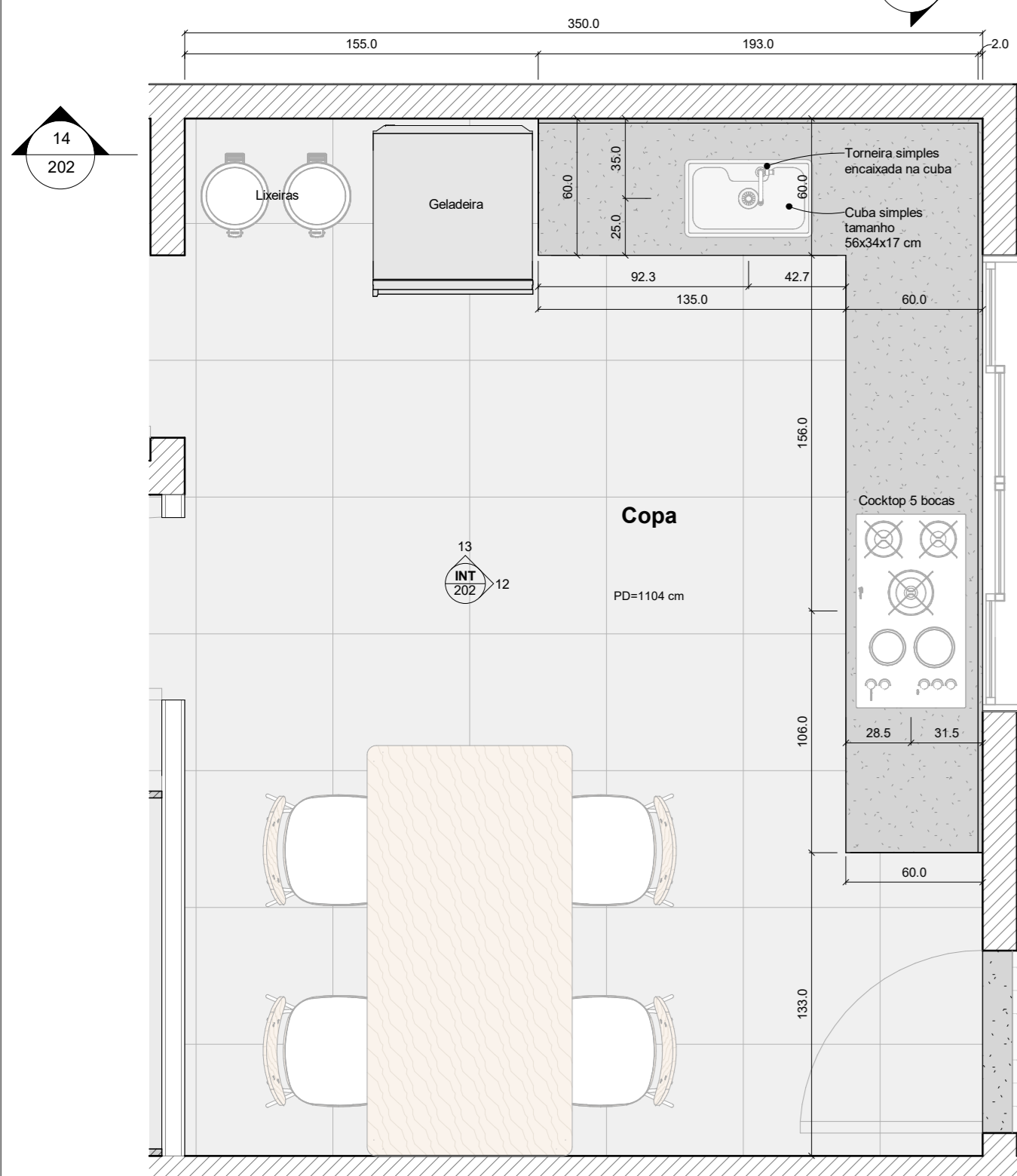

3 Planta - Copa 1:25

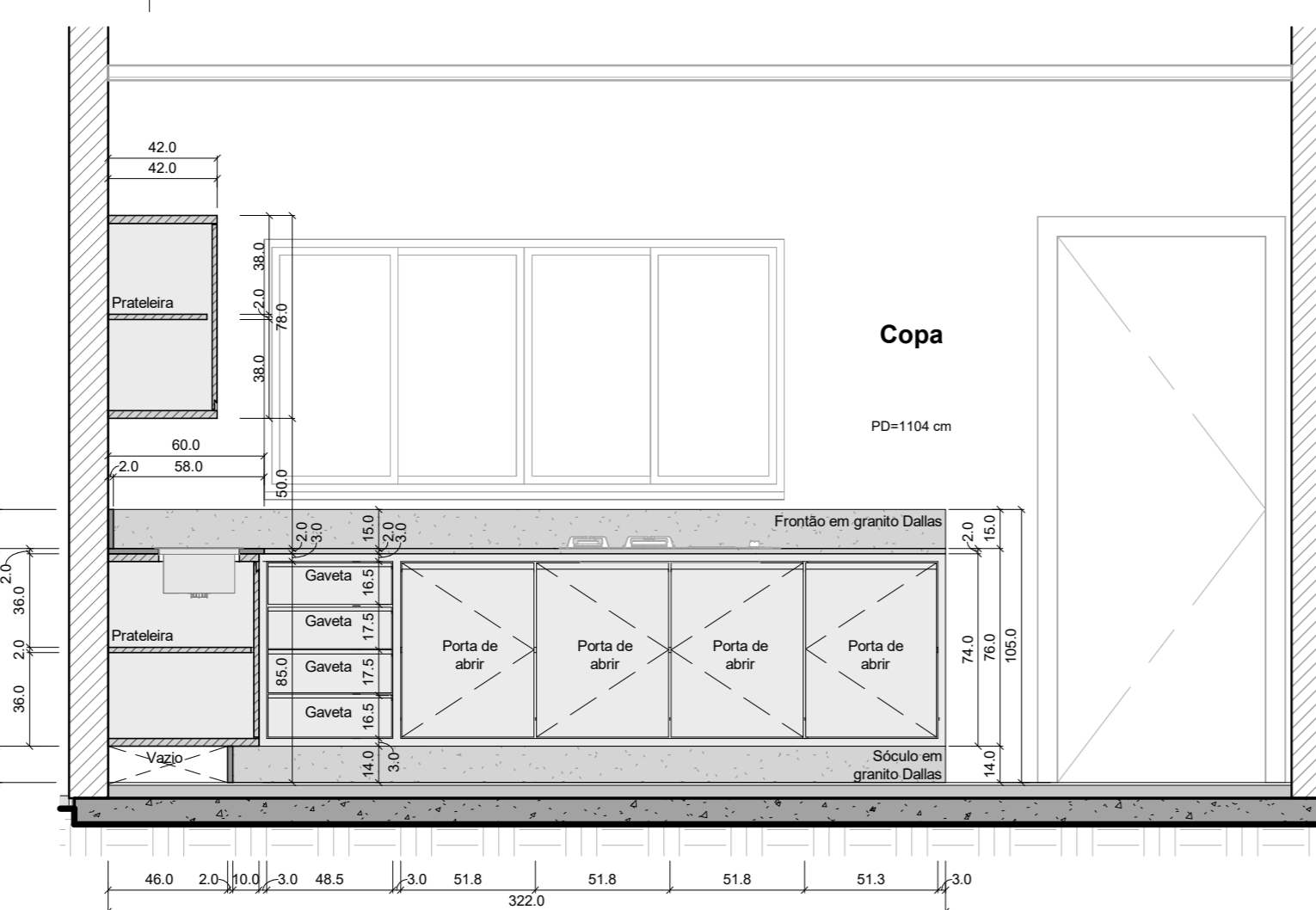

12 Elevação de Interiores - Copa 1:25

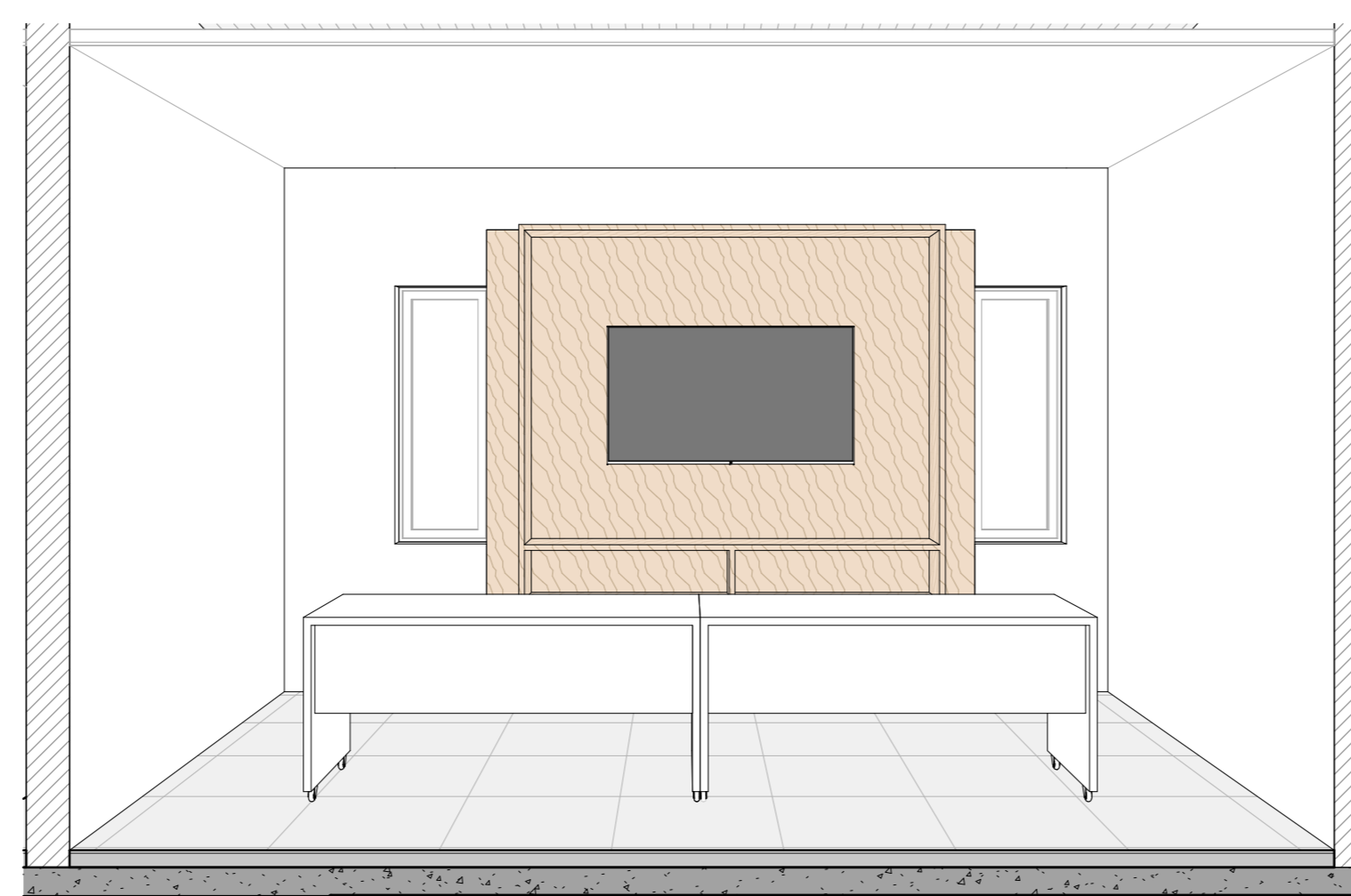

25 Corte Perspectivado - Rack 1:20

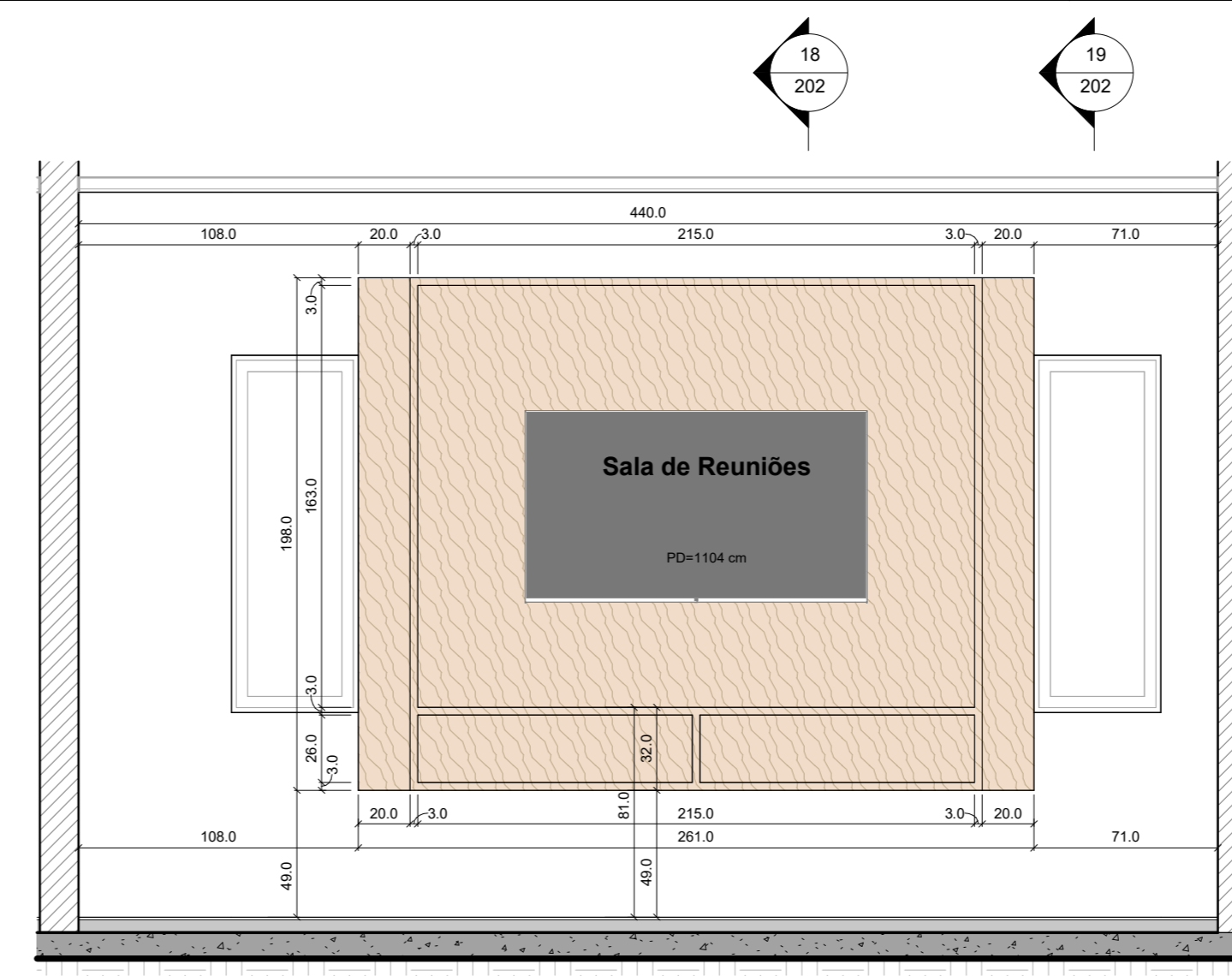

17 Elevação de Interiores - Rack 1:25

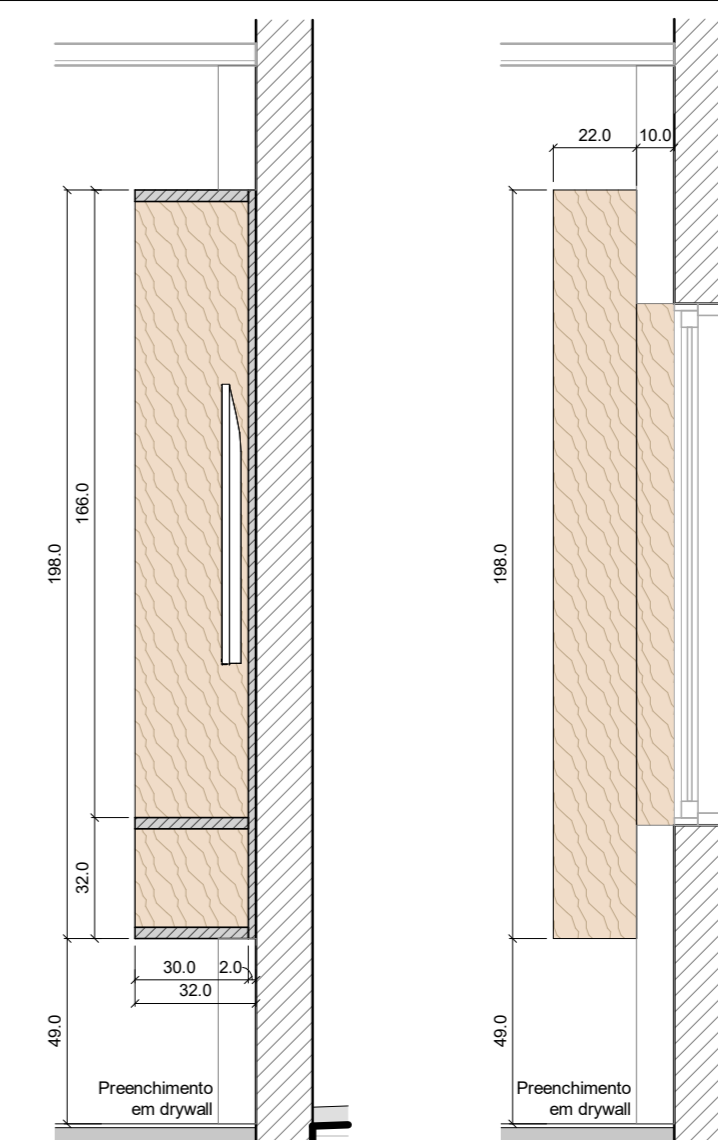

18 Ampliação - Rack 1:20

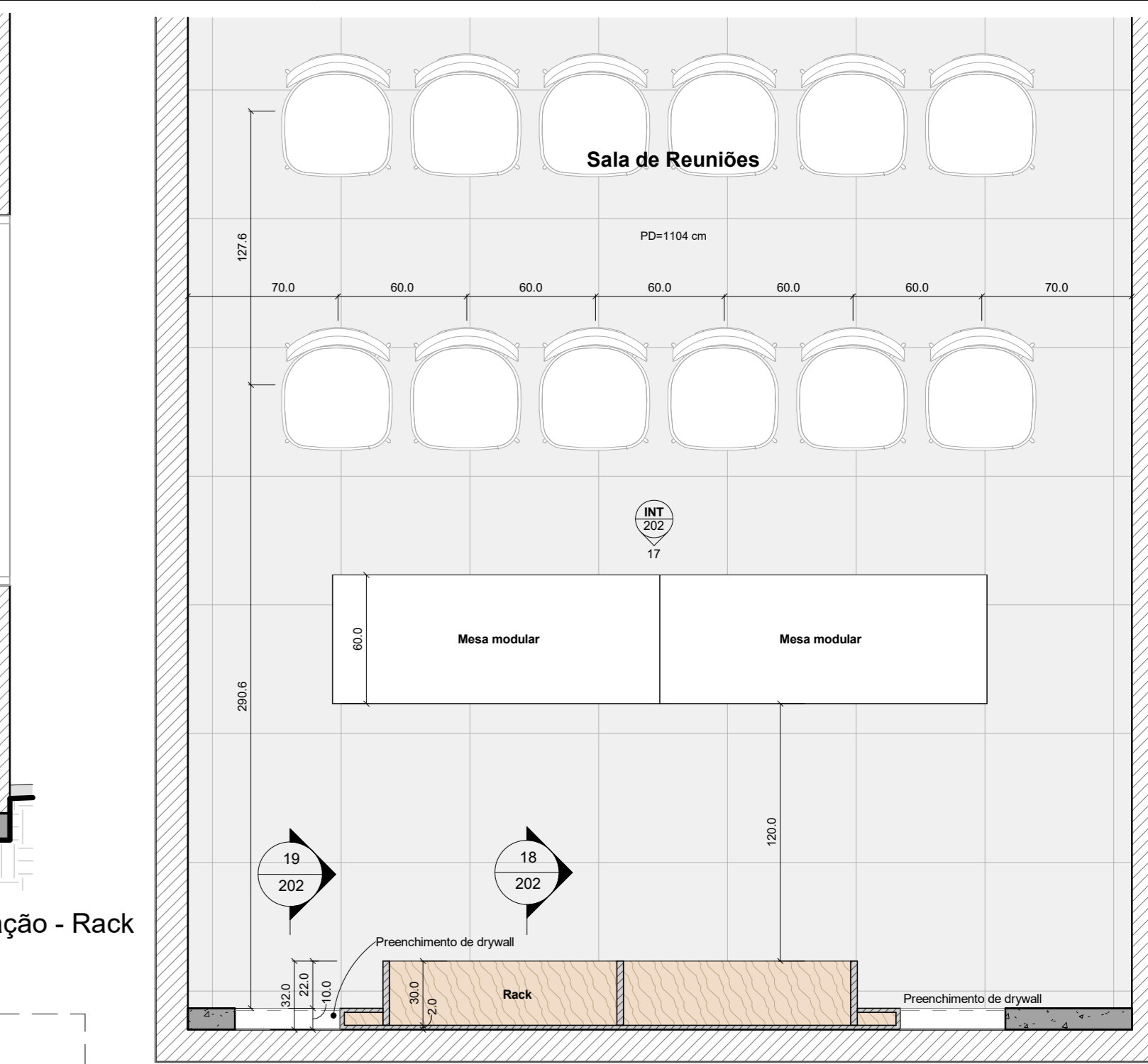

16 Planta - Sala de Reuniões 1:25

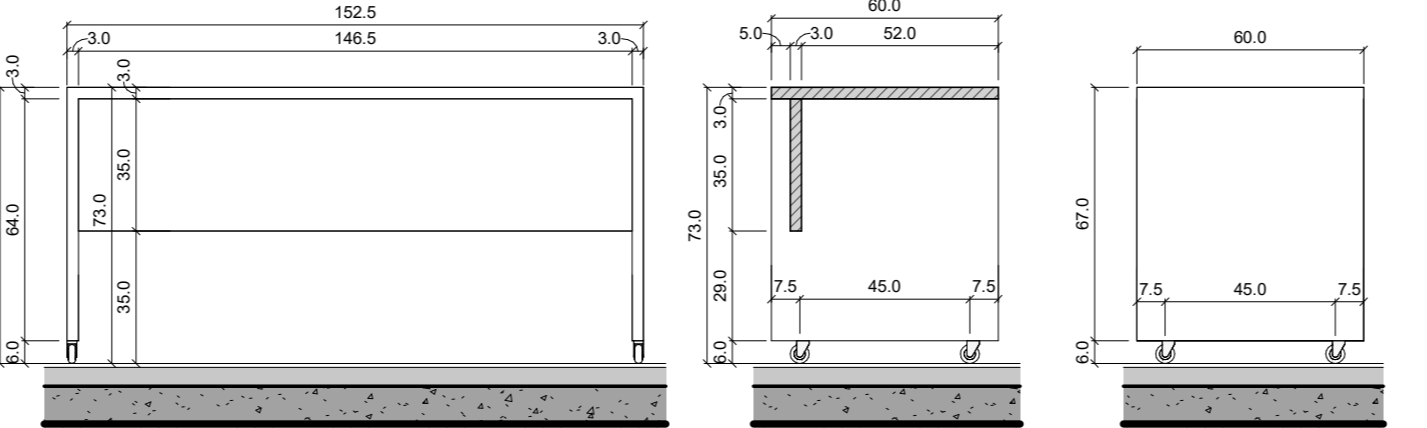

22 Mesa Modular 1:20

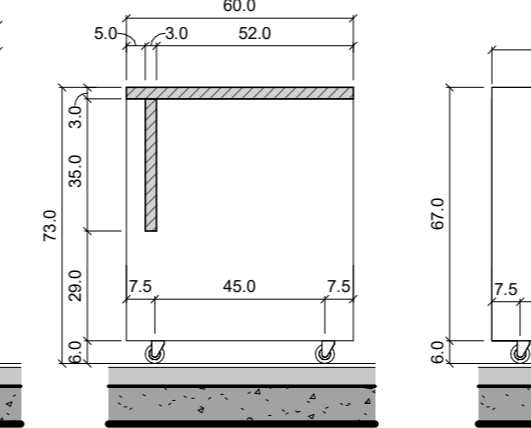

20 Mesa Modular 1:20

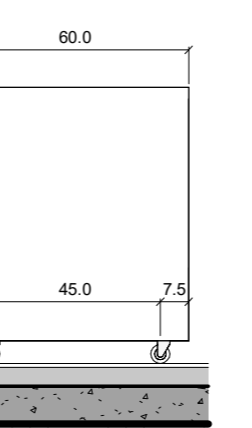

21 Mesa Modular 1:20



24 Corte Perspectivado - Ouvidoria 1:20

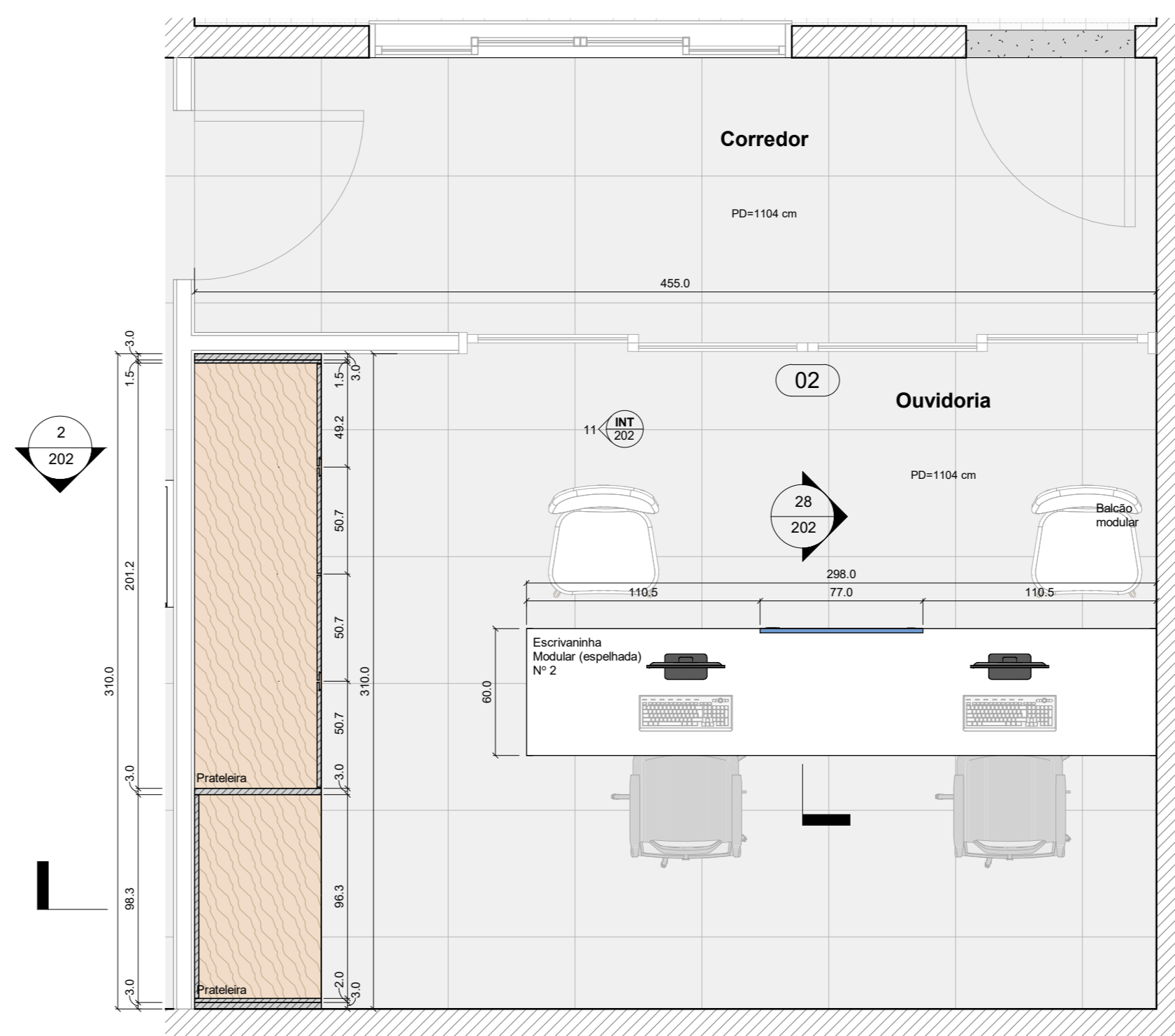

23 Planta - Ouvidoria 1:25

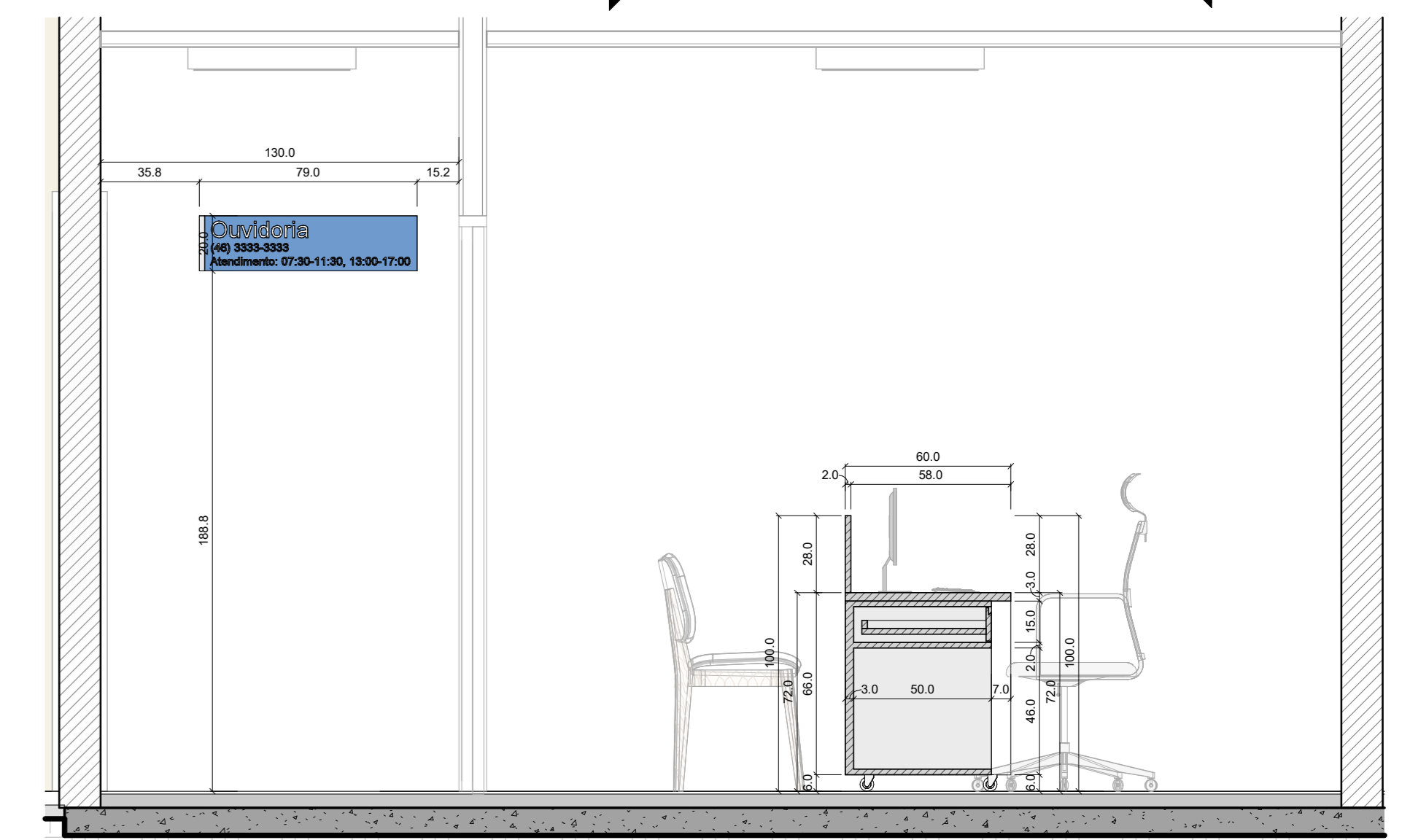

28 Ampliação - Ouvidoria 1:20

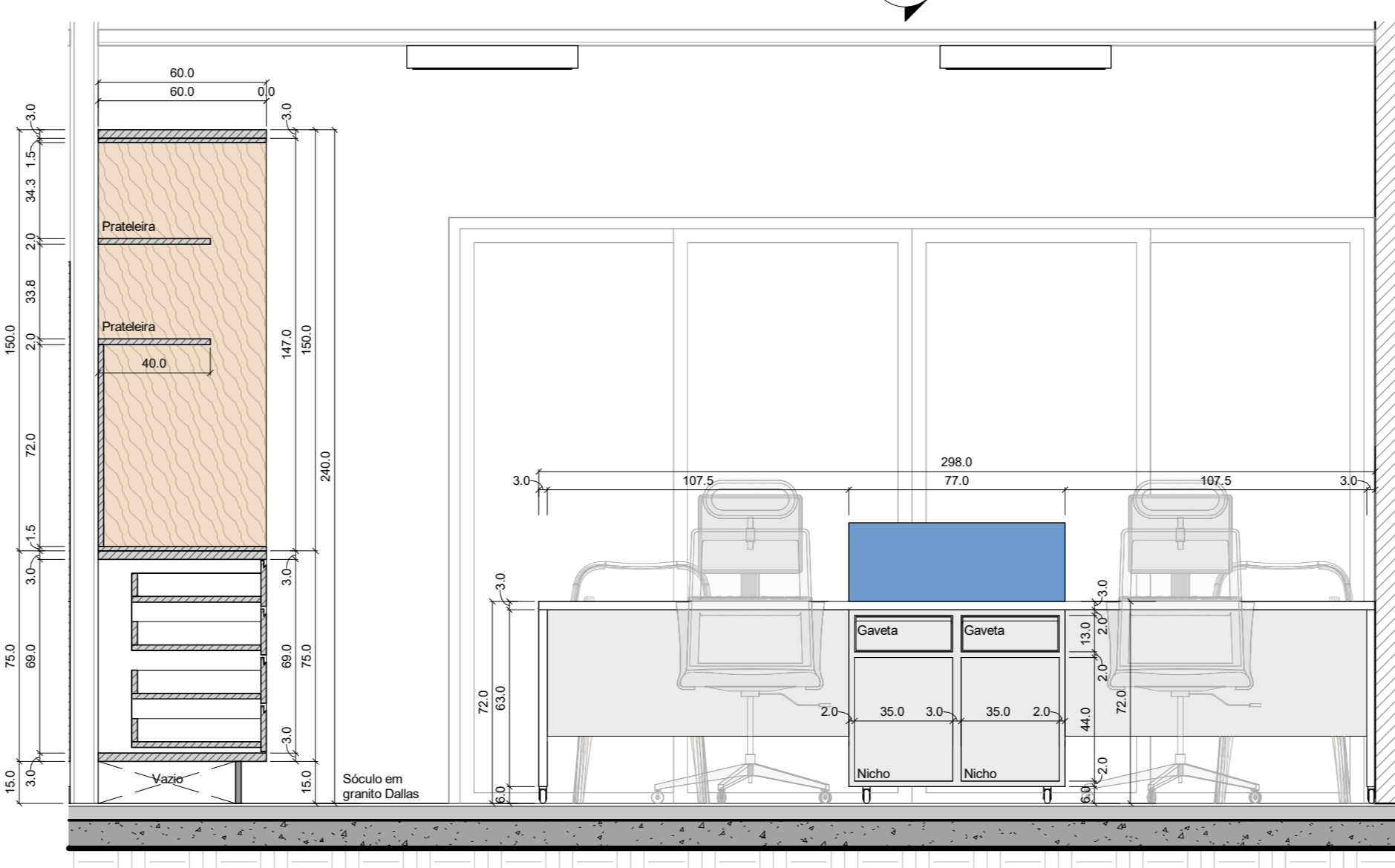

27 Ampliação - Ouvidoria 1:20

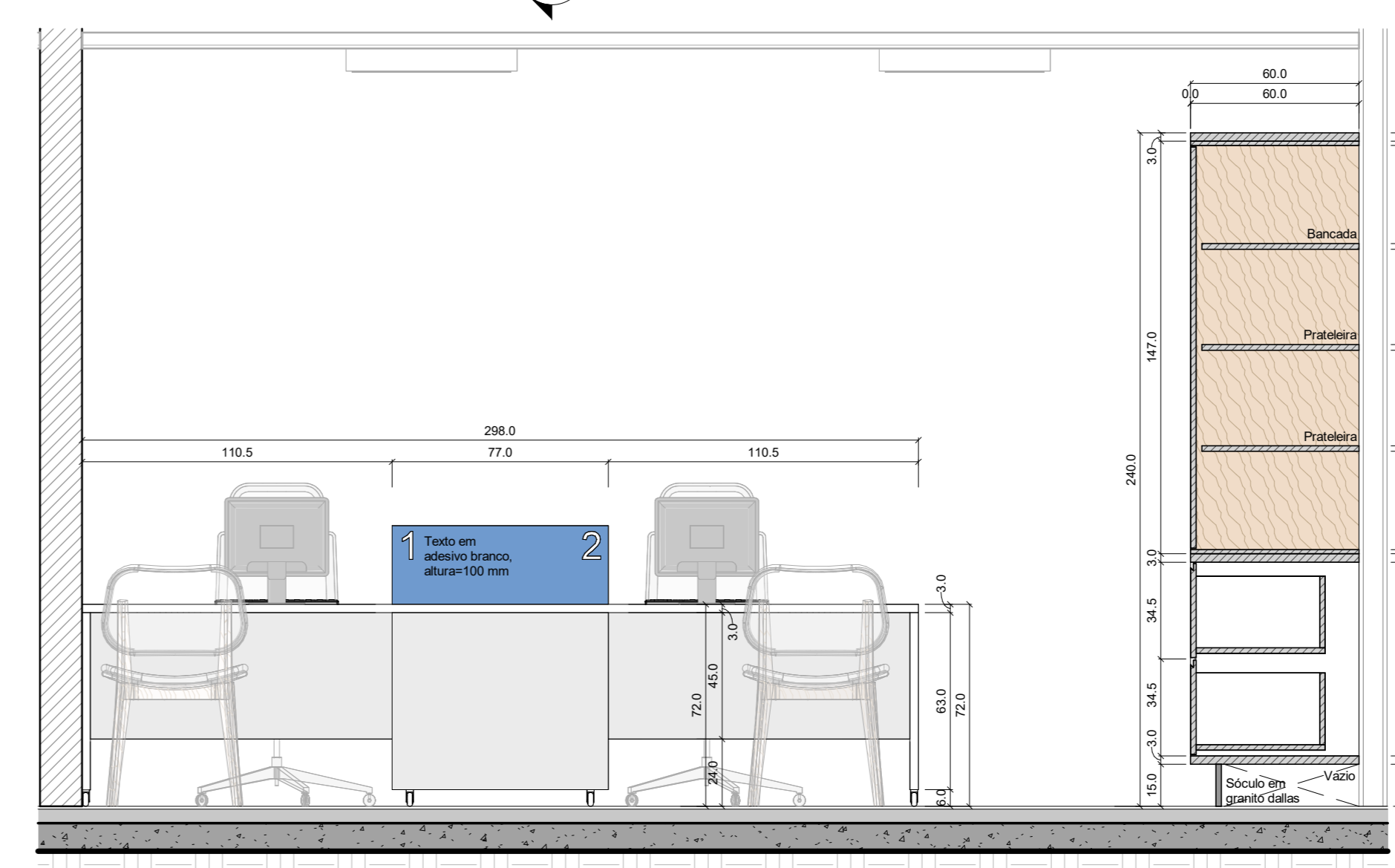

2 Ampliação - Ouvidoria 1:20

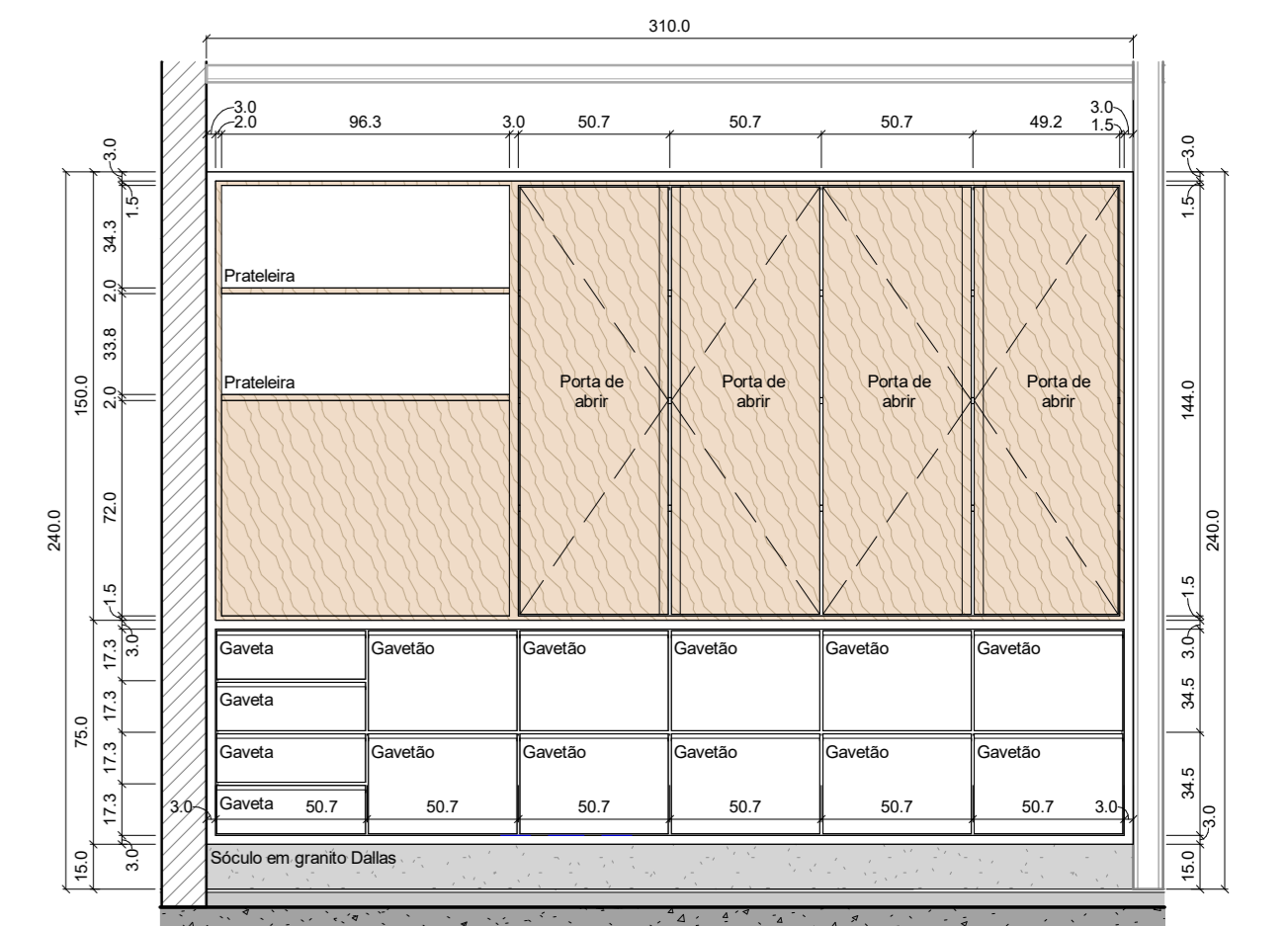

11 Elevação de Interiores - Ouvidoria 1:25

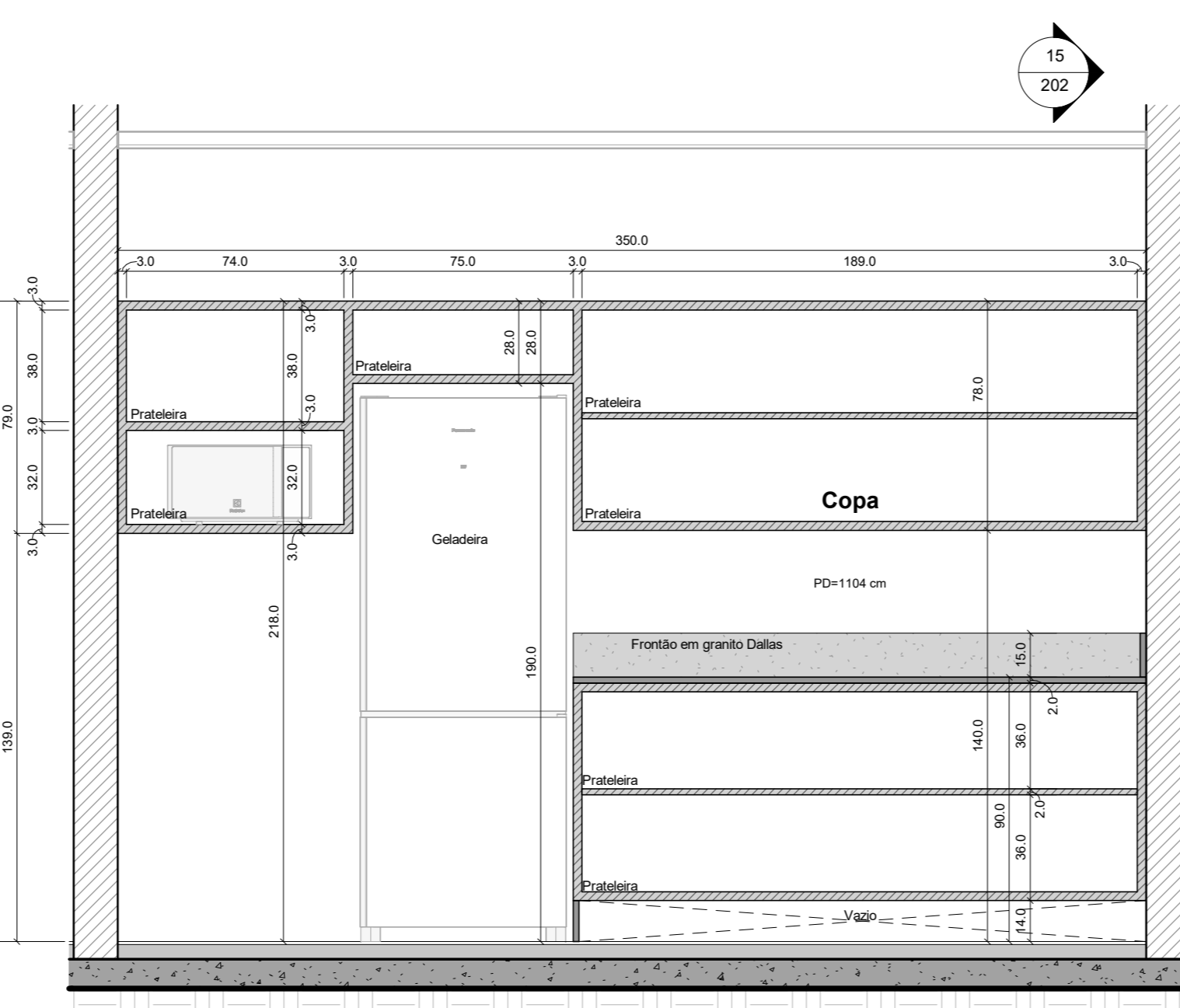

14 Ampliação - Copa 1:20

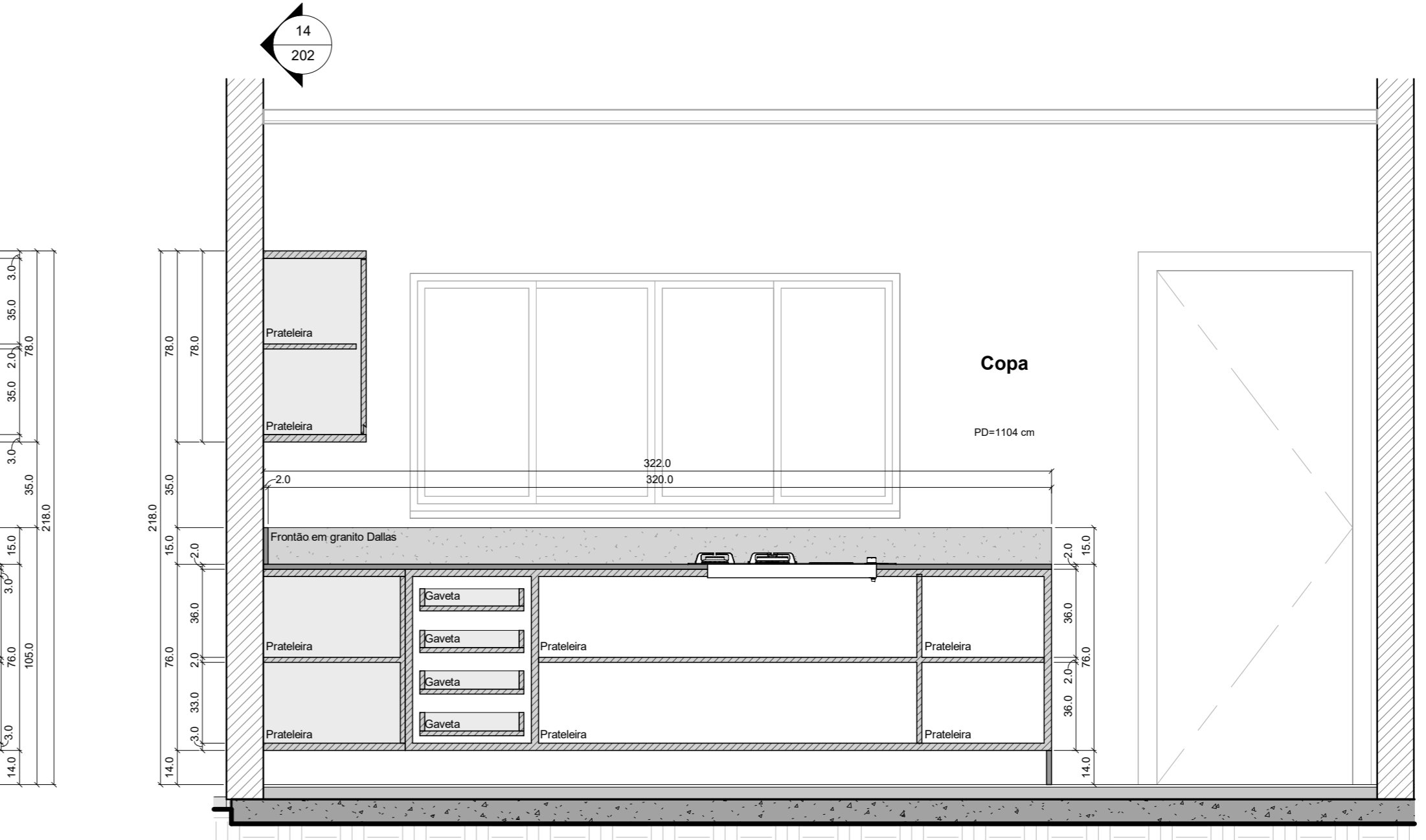

15 Ampliação - Copa 1:20

- Notas**
- 1) Verificar todas as medidas in-loco
  - 2) Acabamento de toda marcenaria em MDF laminado melamínico liso. Seguir cor de acordo com legenda
  - 3) Para todos os gavetes considerar correção telescópica
  - 4) Para todos os gavetes considerar correção telescópica reforçada
  - 5) Todos os puxadores em meia cava com perfil de alumínio (também meia-cava) embutido

**Legenda Gráfica de Materiais**

■ Pintura em Branco	■ Fôrmica Cinza
■ Pintura Azul Claro	■ Fôrmica Azul
■ Pintura em Off-white	■ Fôrmica Branca
■ Charapigê	■ Fôrmica de Madeira
■ Telha Sanduiche Cinza	■ Fôrmica de Madeira
■ Concreto in-loco	

**Revisões**

No.	Descrição	Data
02	Emissão Preliminar PE	02/11/2023
03	Projeto Executivo Completo	08/11/2023
05	Emissão Final	07/12/2023
06	Ajustes	11/12/2023

**Prancha**  
**Ampliações - Agendamento, Ouvidoria, Sala de Reunião e Copa**

Projeto: **NIS-1**  
 Cliente: **Prefeitura de Renascença**  
 CNPJ do Cliente: **76.205.681/0001-96**

Número do projeto: **0013**  
 Escala: **As indicadas**  
 Revisão por: **Verificador**

Revisão: **R06**  
 Data de emissão: **20/10/2023**

apua  
 Apua Arquitetura e Urbanismo  
 CNPJ: 45.832.684/0001-26  
 Rua Guararapes 2270, Ap 428  
 80320-210, Curitiba, Paraná, Brasil

202

Endereço: **R. Nereu Ramos, 1086-1318, Renascença - PR, 85610-000, Brasil**



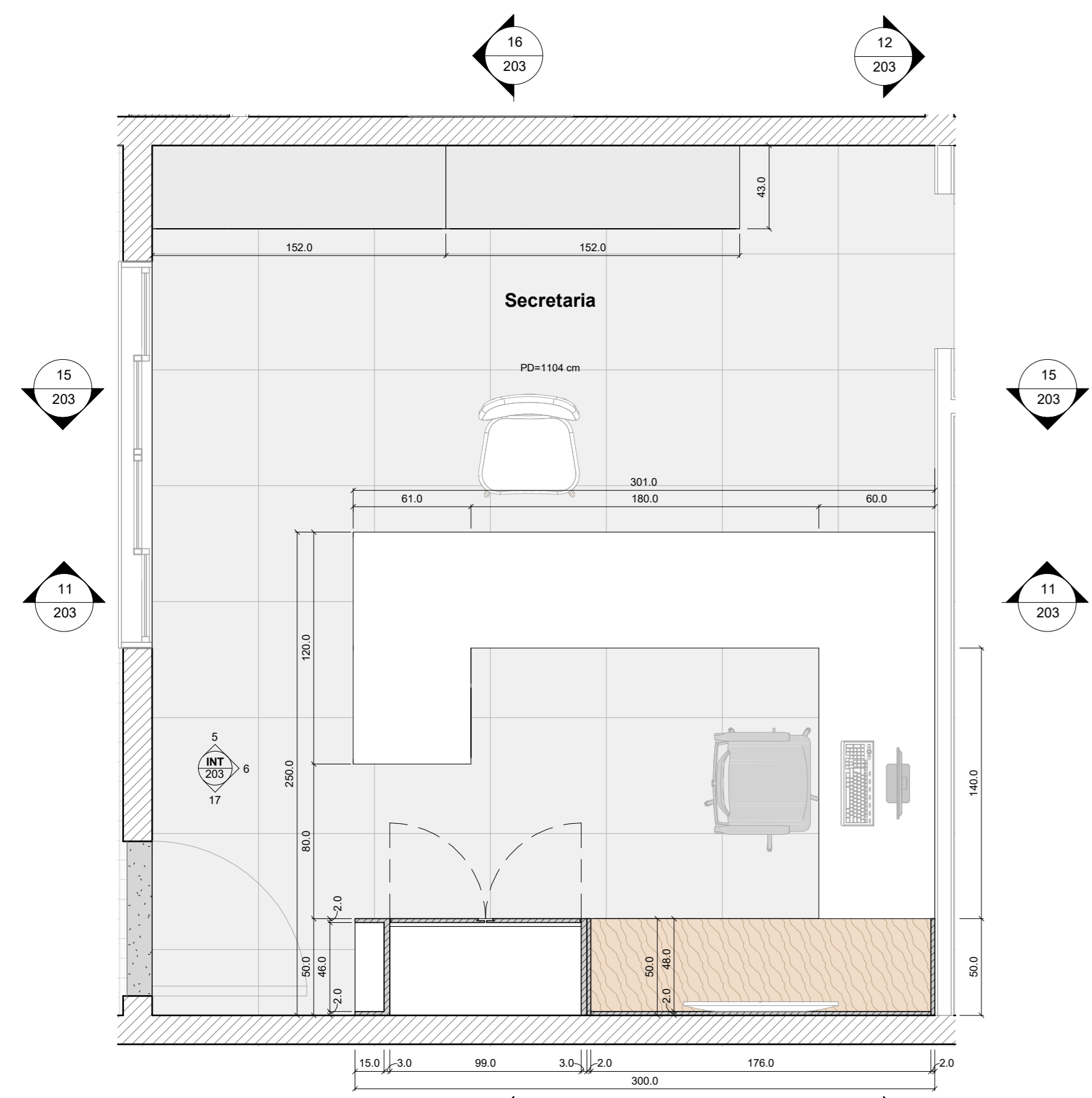

2 Planta - Secretaria  
1:25

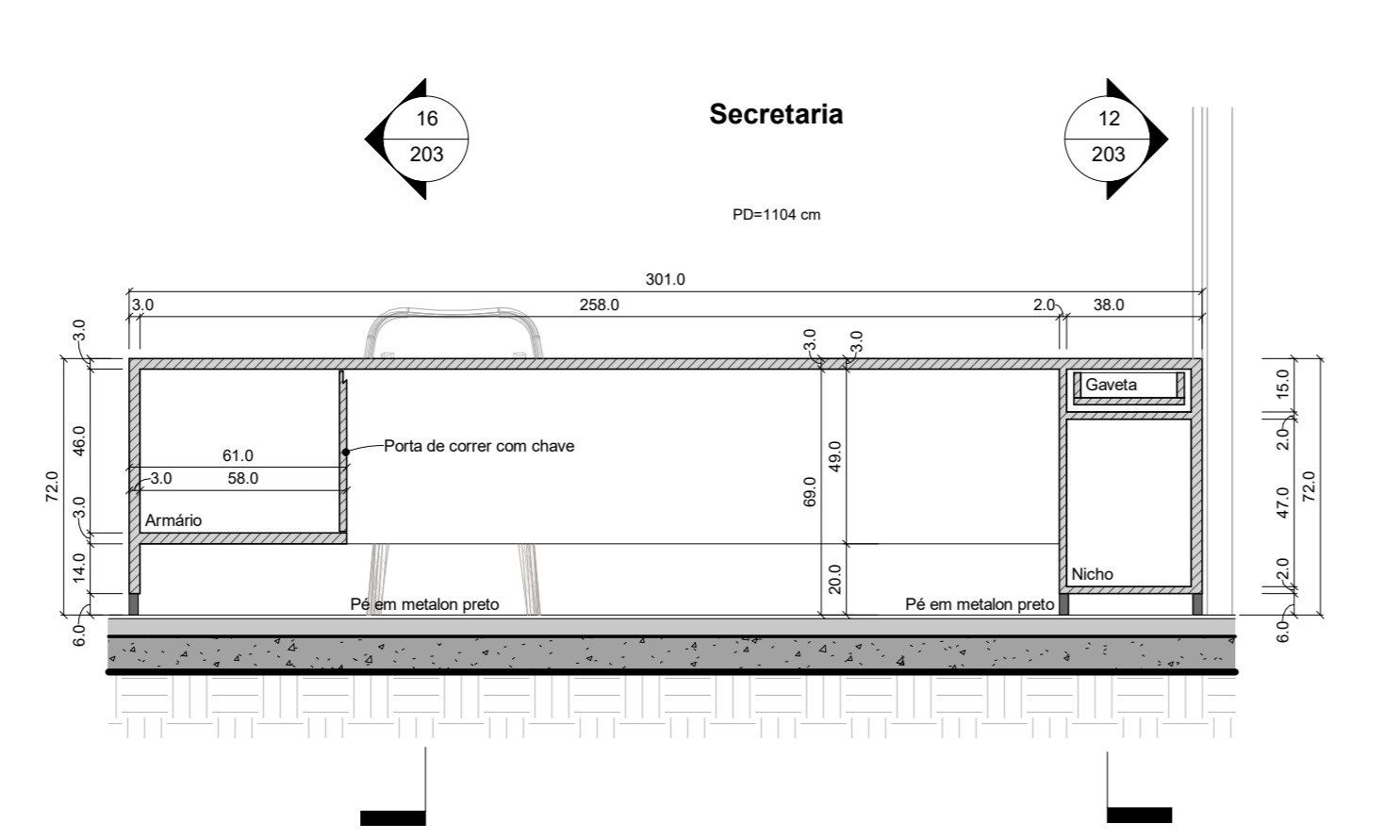

11 Ampliação - Secretaria  
1:20

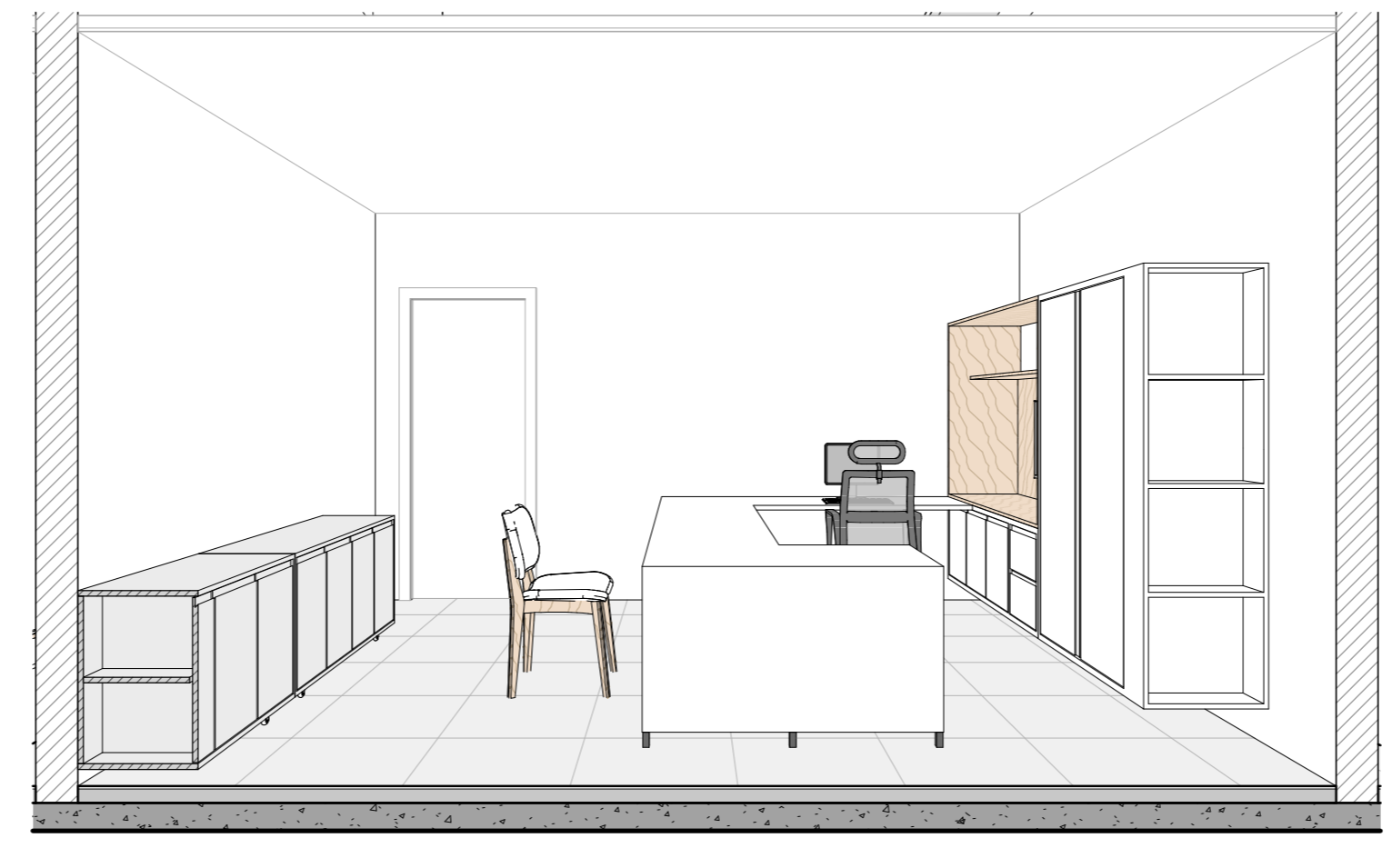

3 Corte Perspectivado - Secretaria

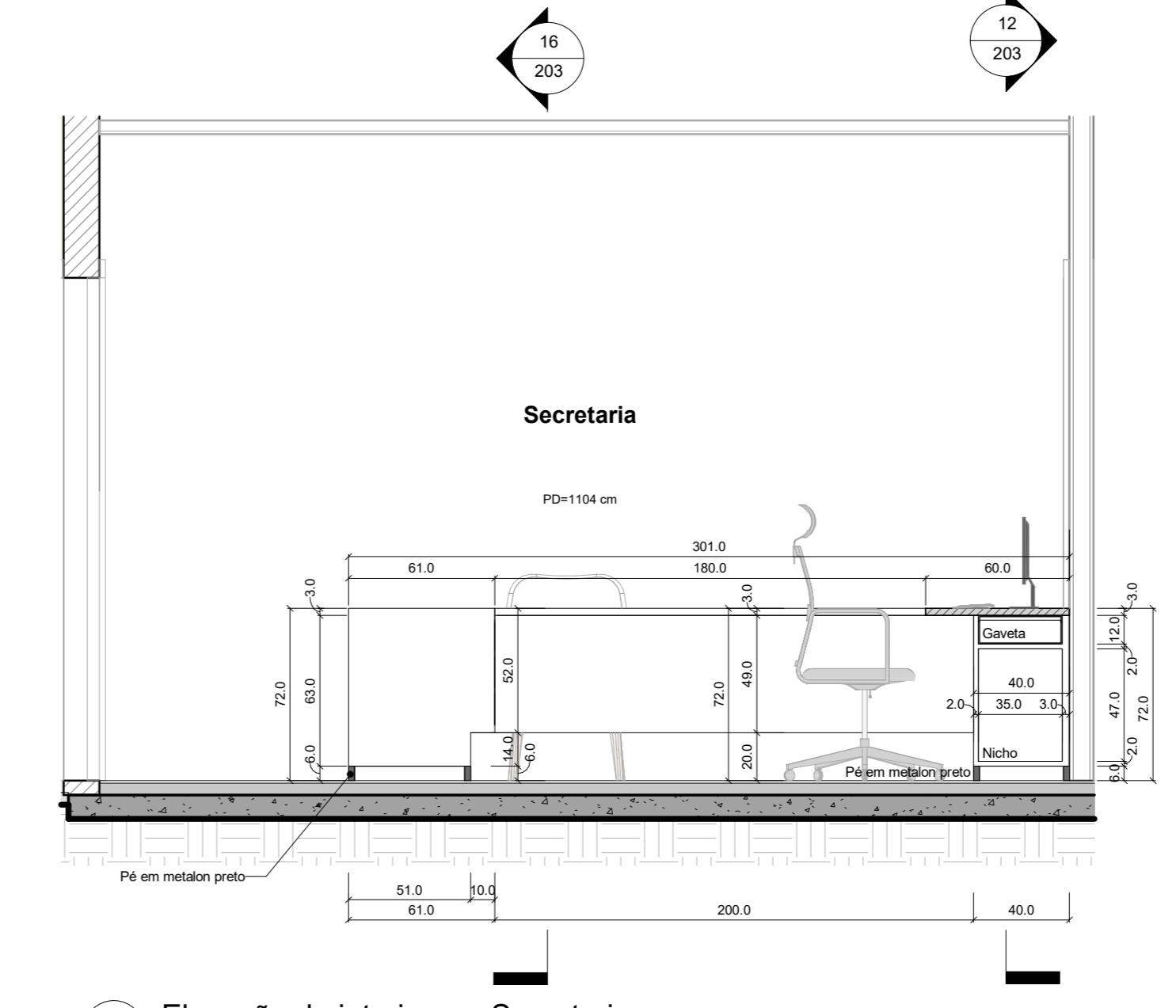

5 Elevação de interiores - Secretaria  
1:25

MAPA DE CAIXILHOS

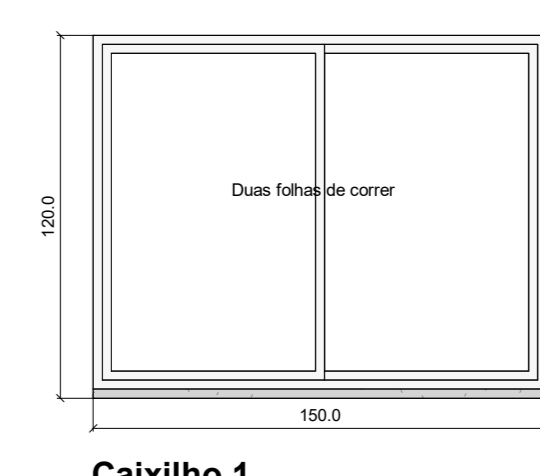

Caixilho 1  
Quadrado 1  
Alumínio anodizado branco

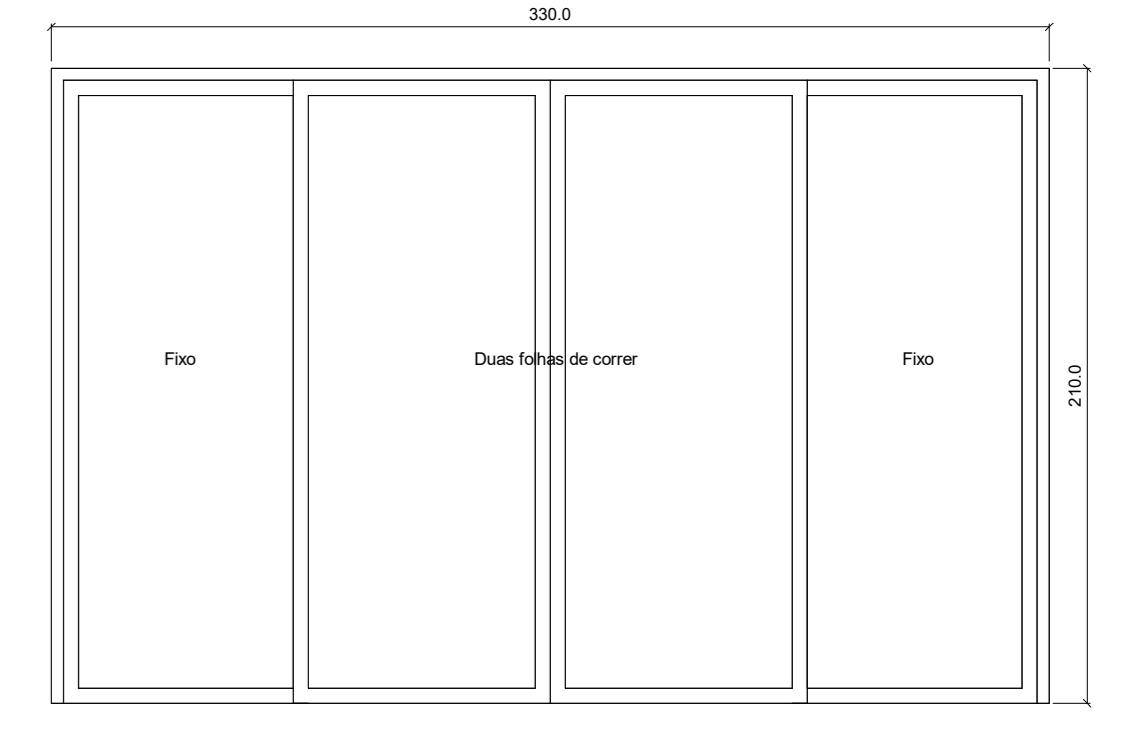

Caixilho 2  
Alumínio Anodizado Branco

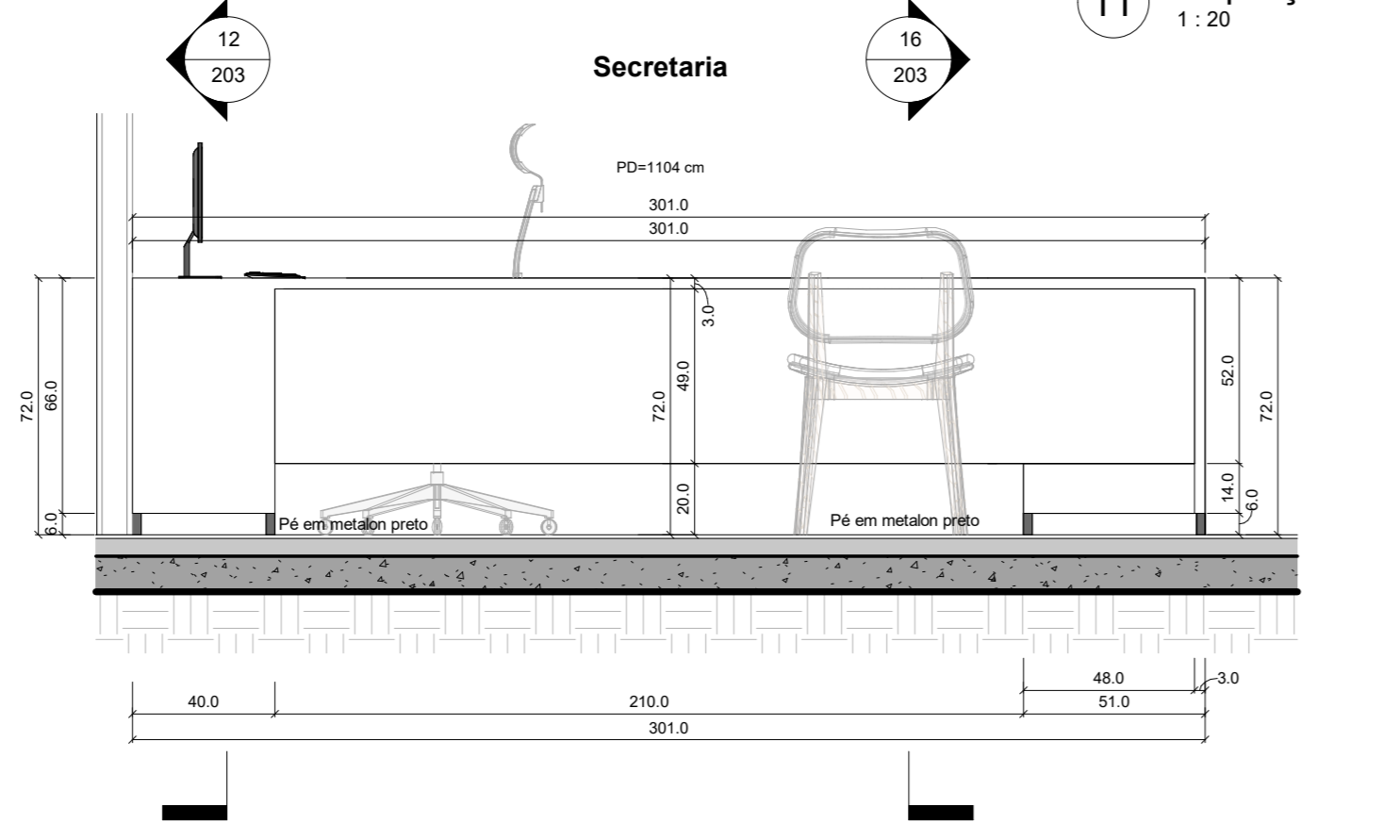

15 Ampliação - Secretaria  
1:20

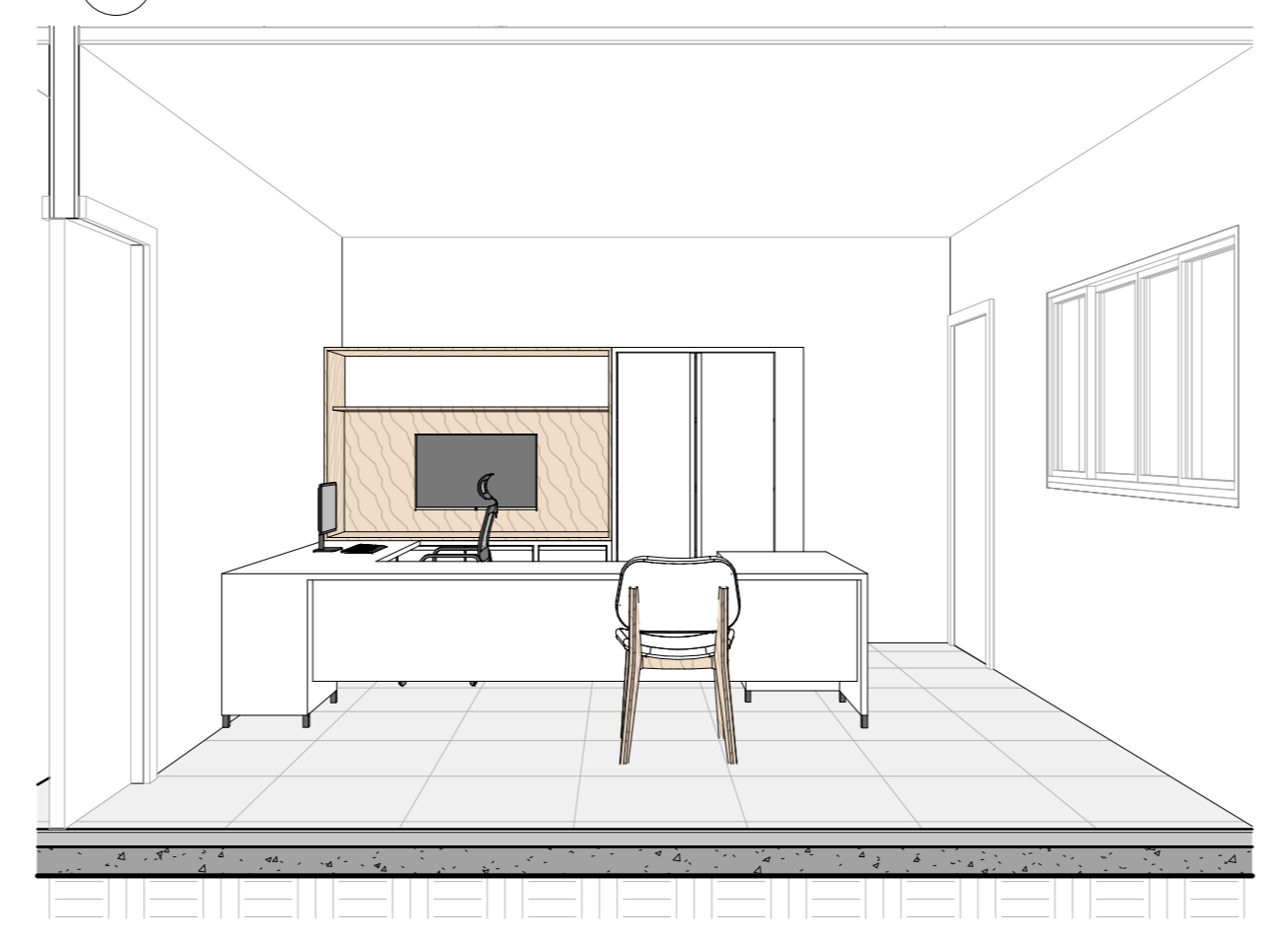

21 Secretaria 02

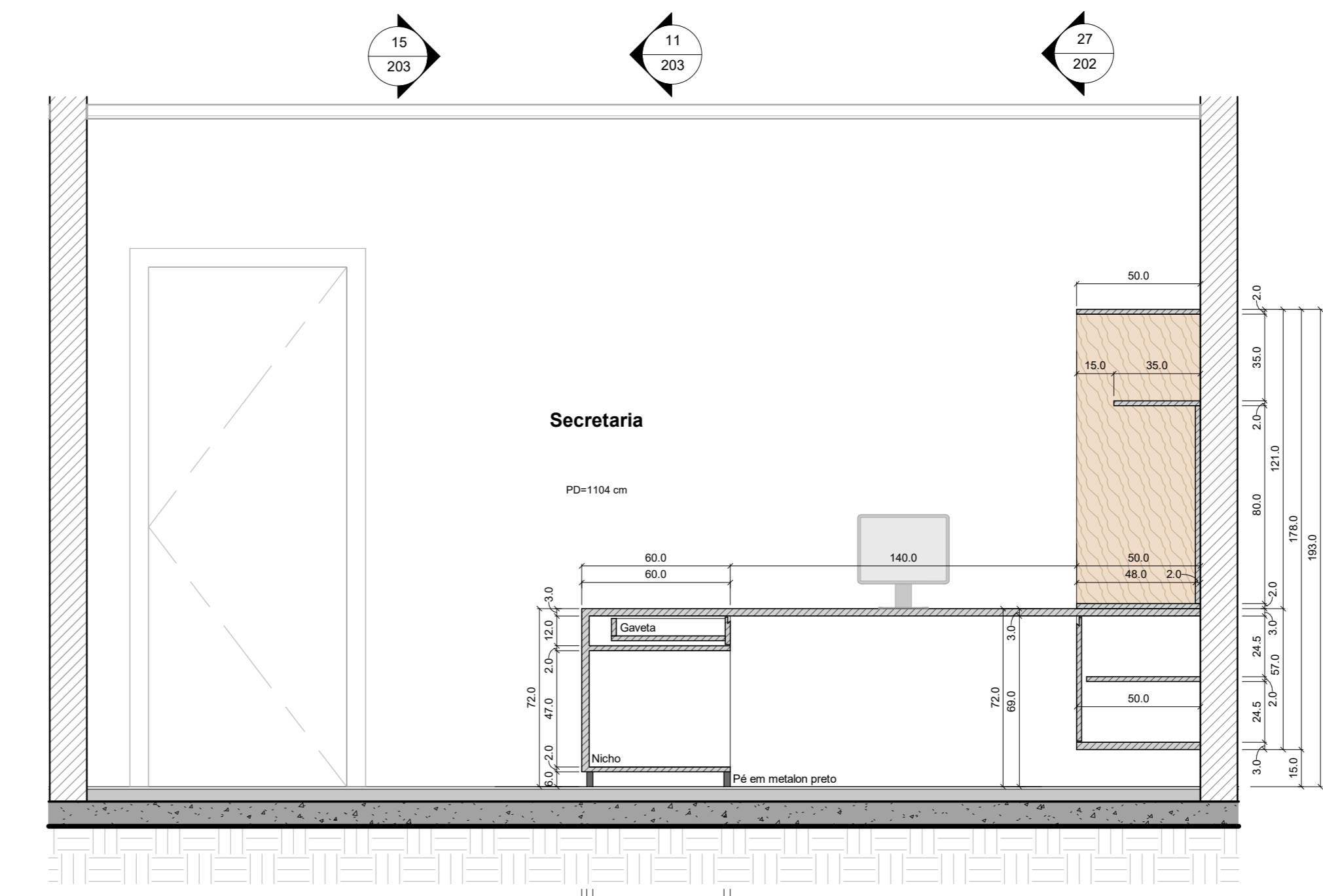

12 Ampliação - Secretaria  
1:20

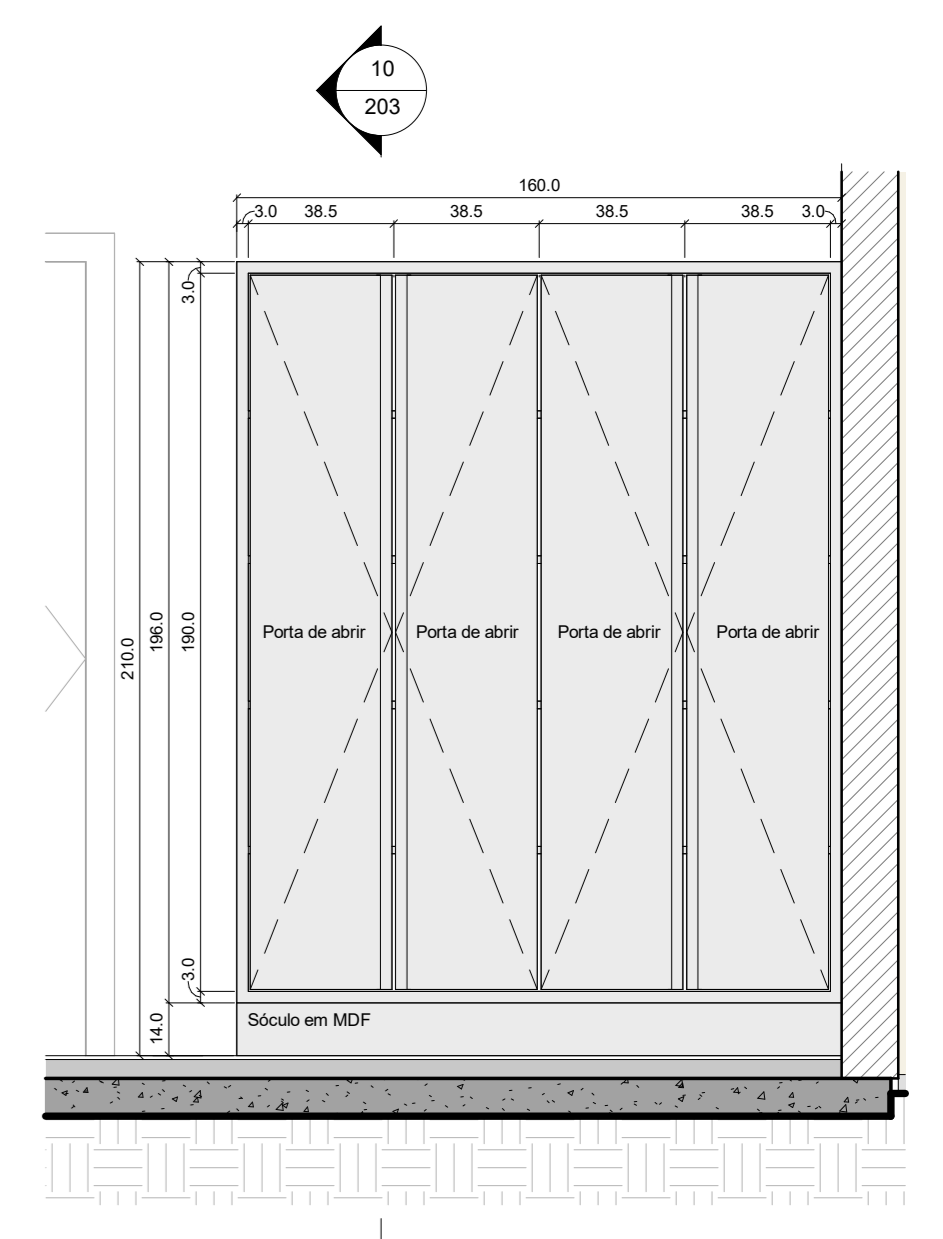

18 Ampliação - Vestiário dos Motoristas  
1:20

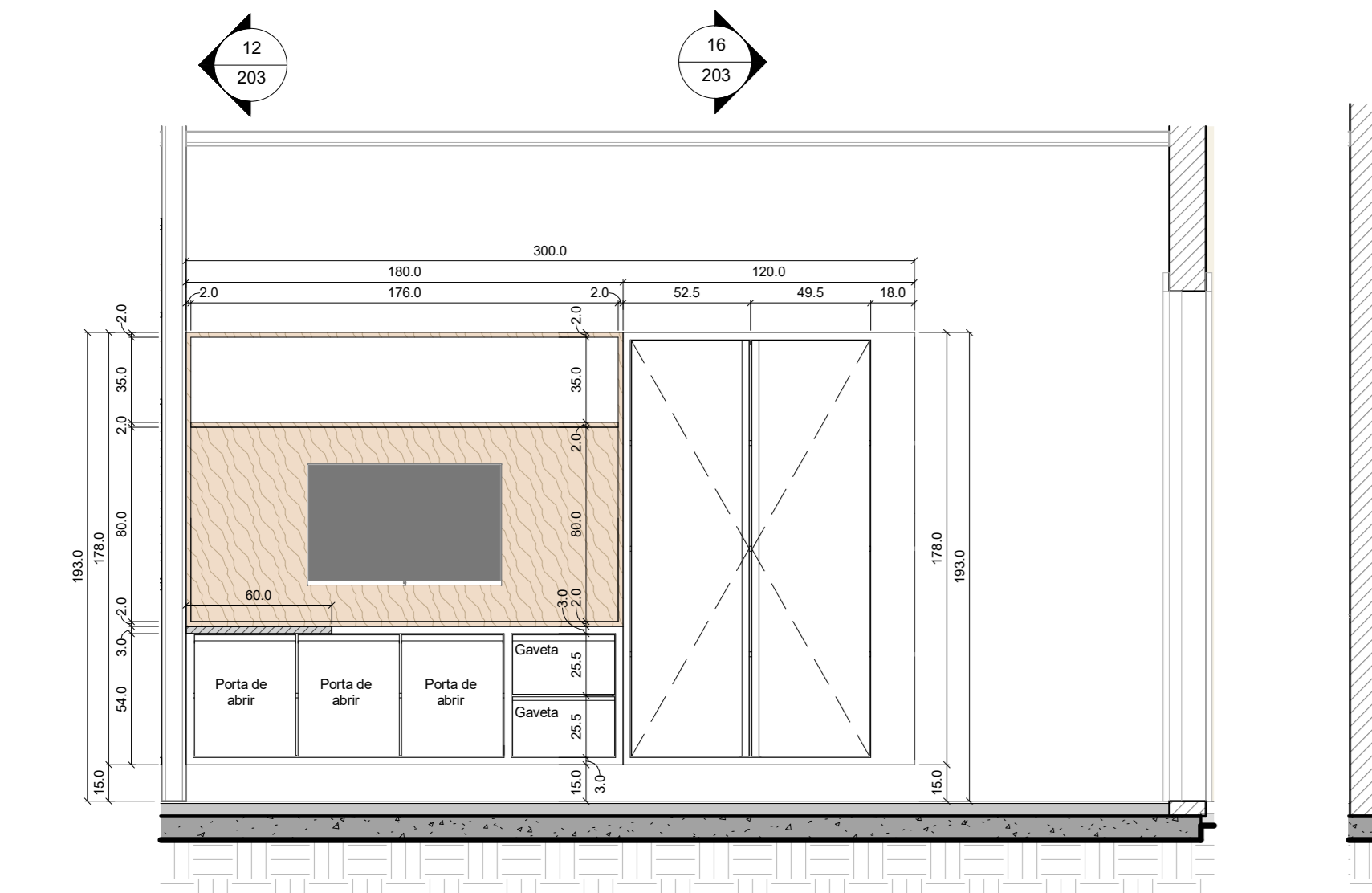

17 Elevação de interiores - Secretaria  
1:25

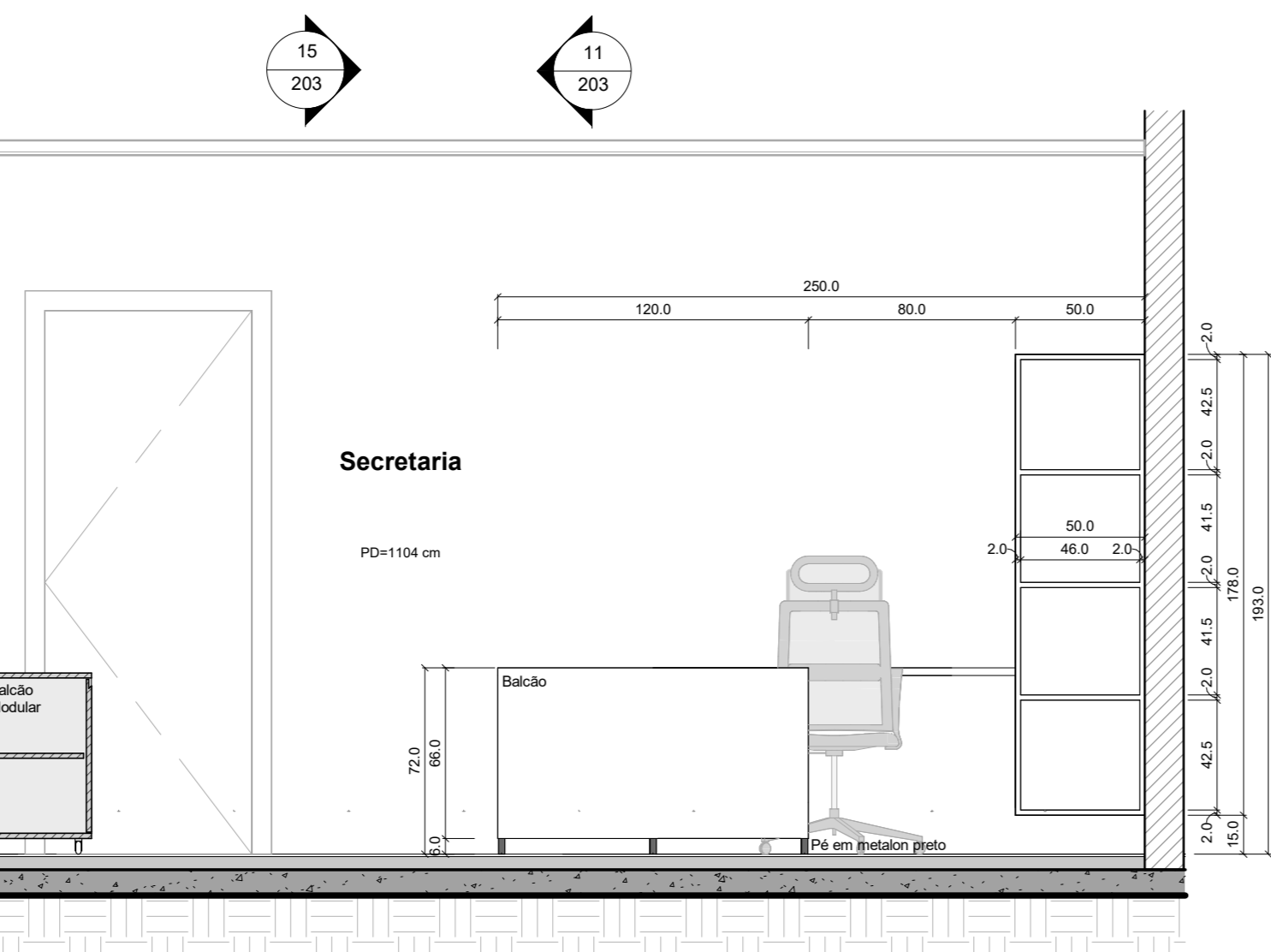

6 Elevação de interiores - Secretaria  
1:25

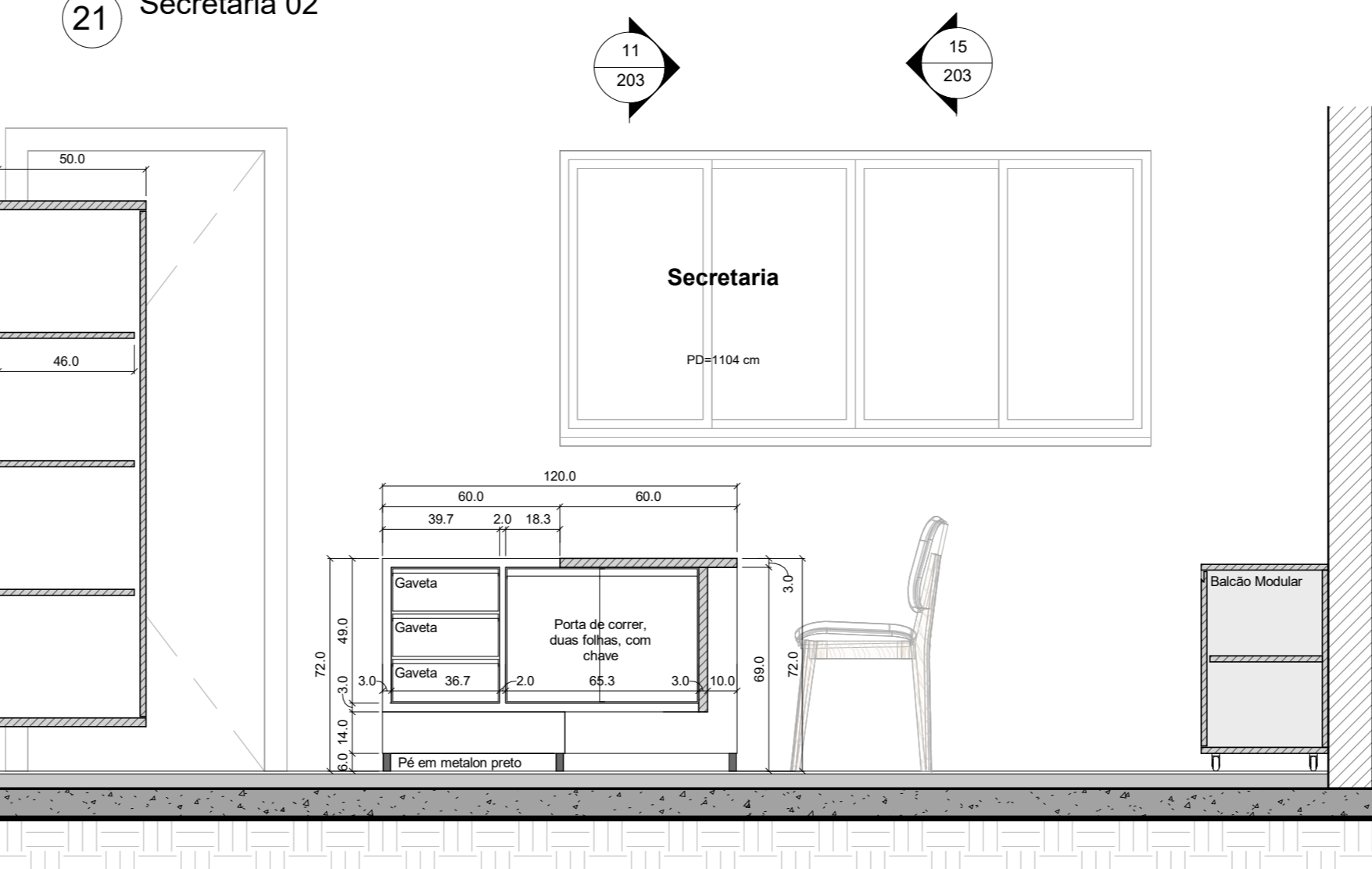

16 Ampliação - Secretaria  
1:20

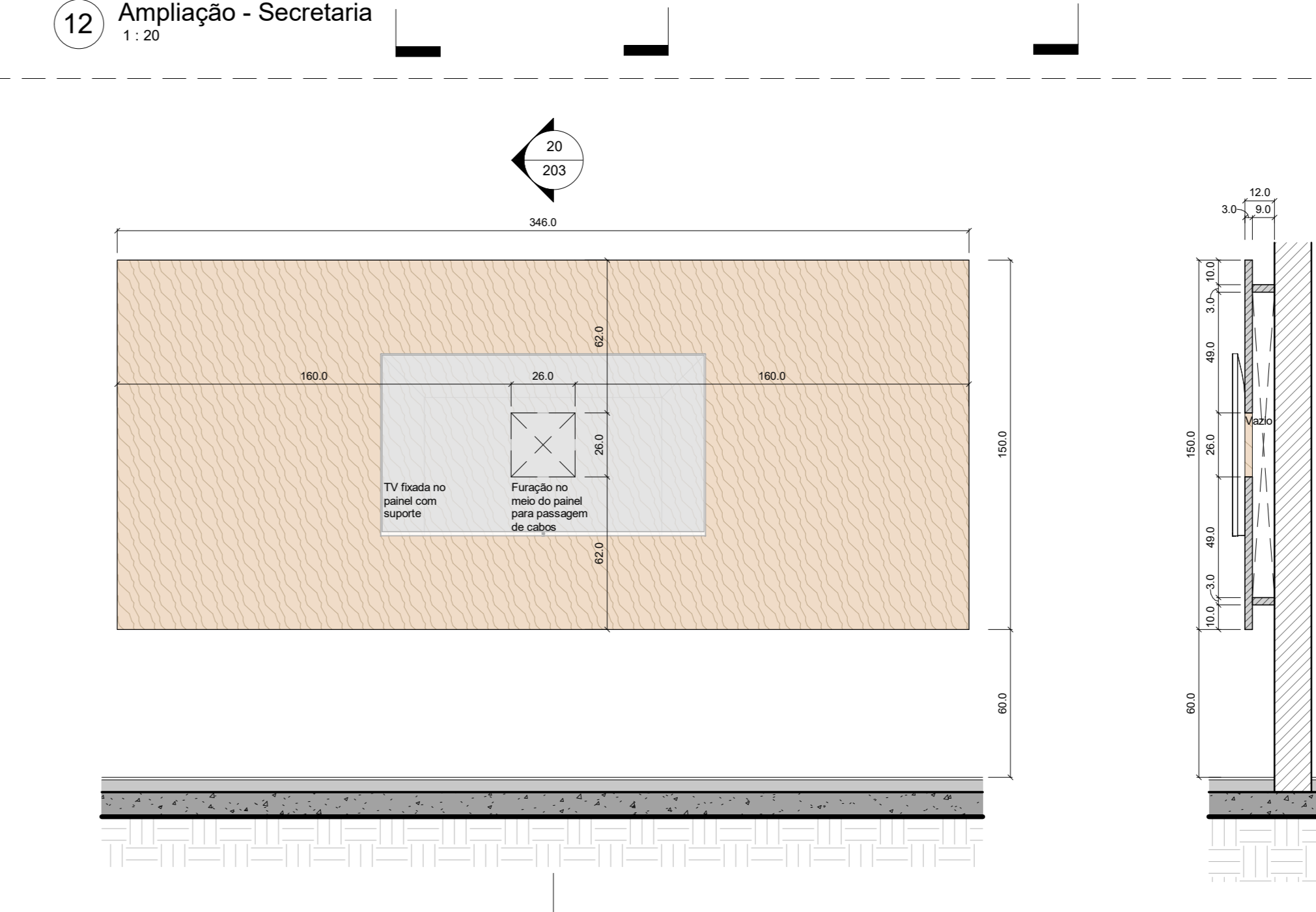

19 Ampliação - Rack da sala de espera do agendamento  
1:20

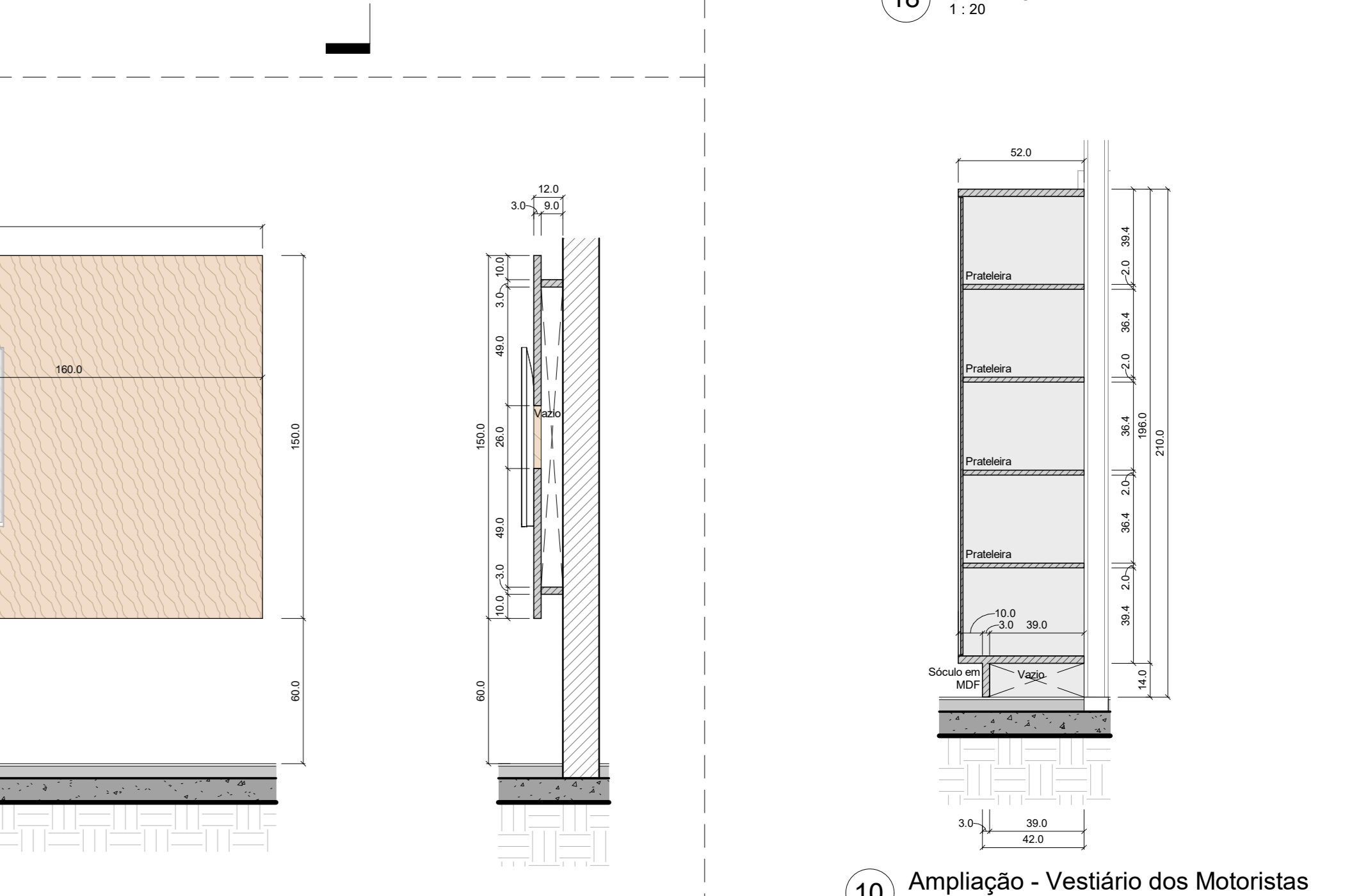

20 Ampliação - Rack da sala de espera do agendamento  
1:20

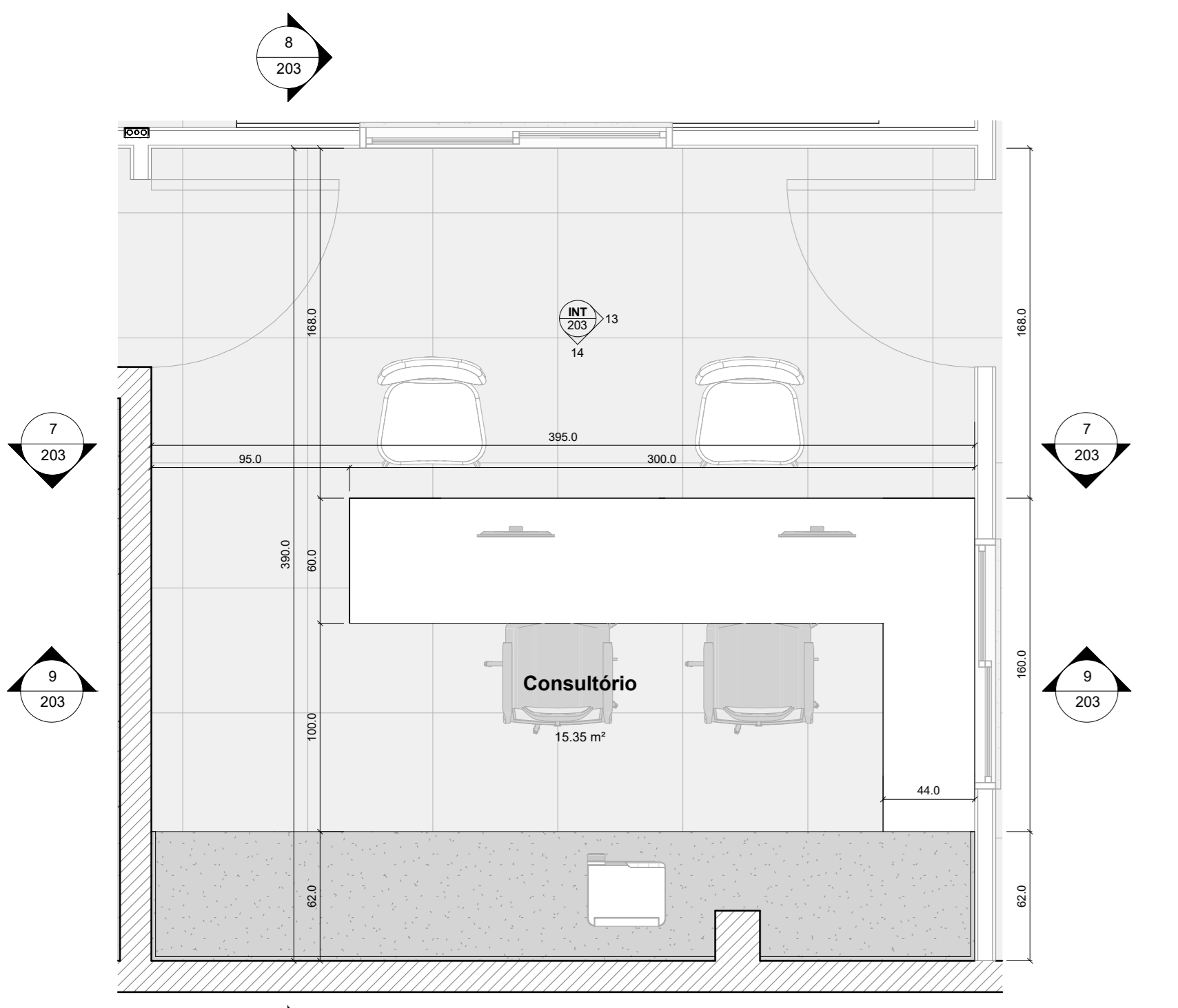

1 Planta - Consultório  
1:25

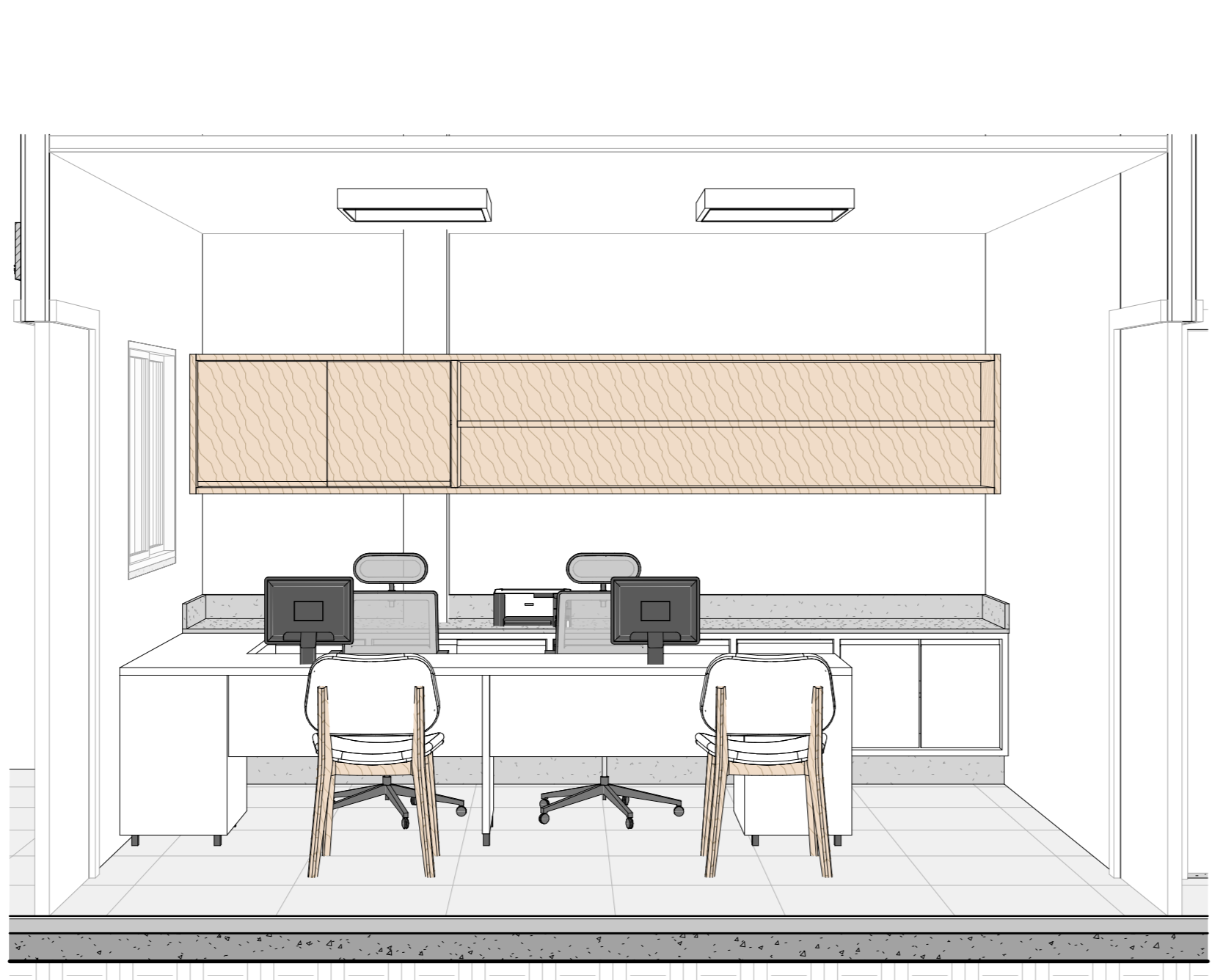

4 Corte Perspectivado - Consultório

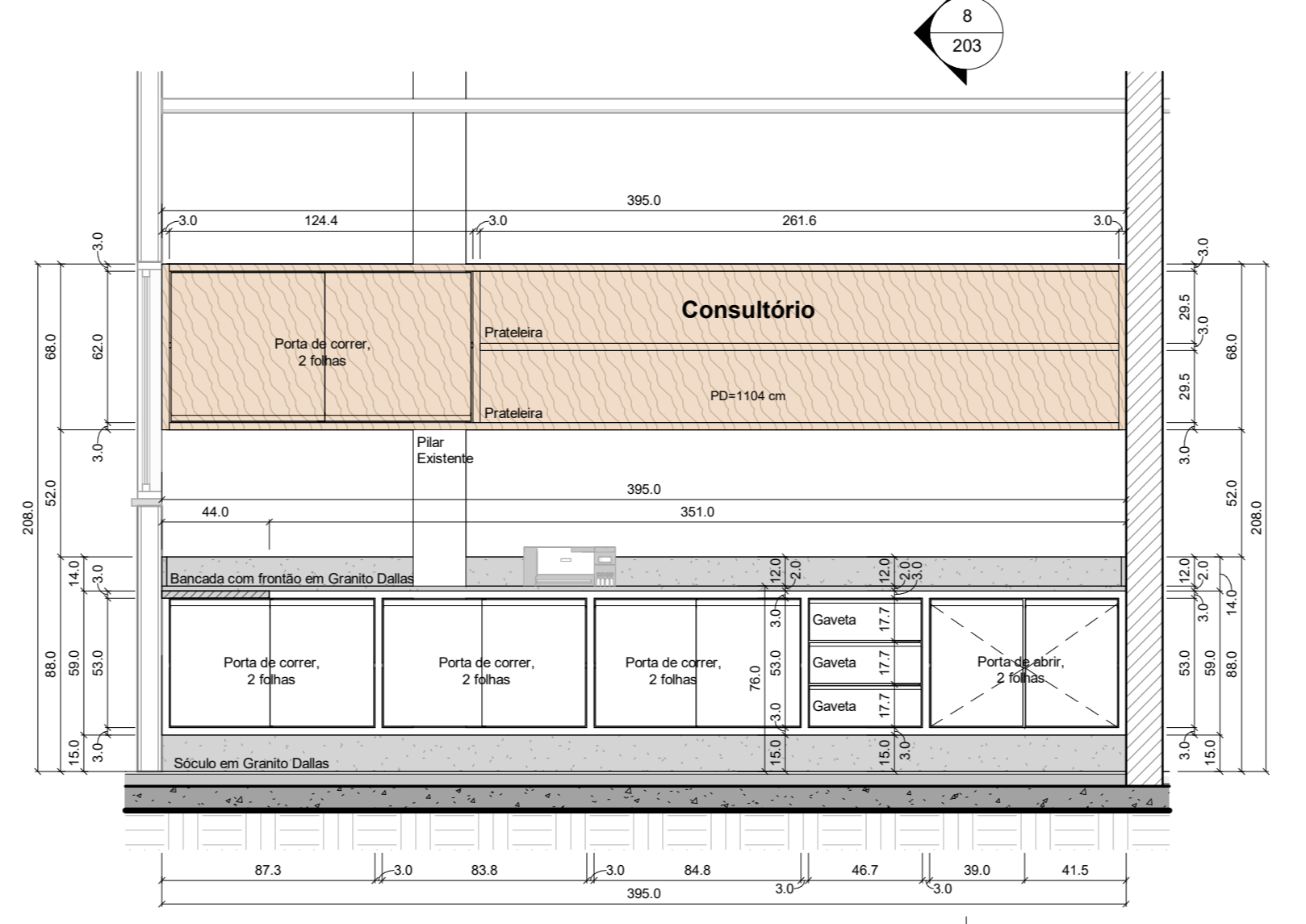

14 Elevação de Interiores - Consultório  
1:25

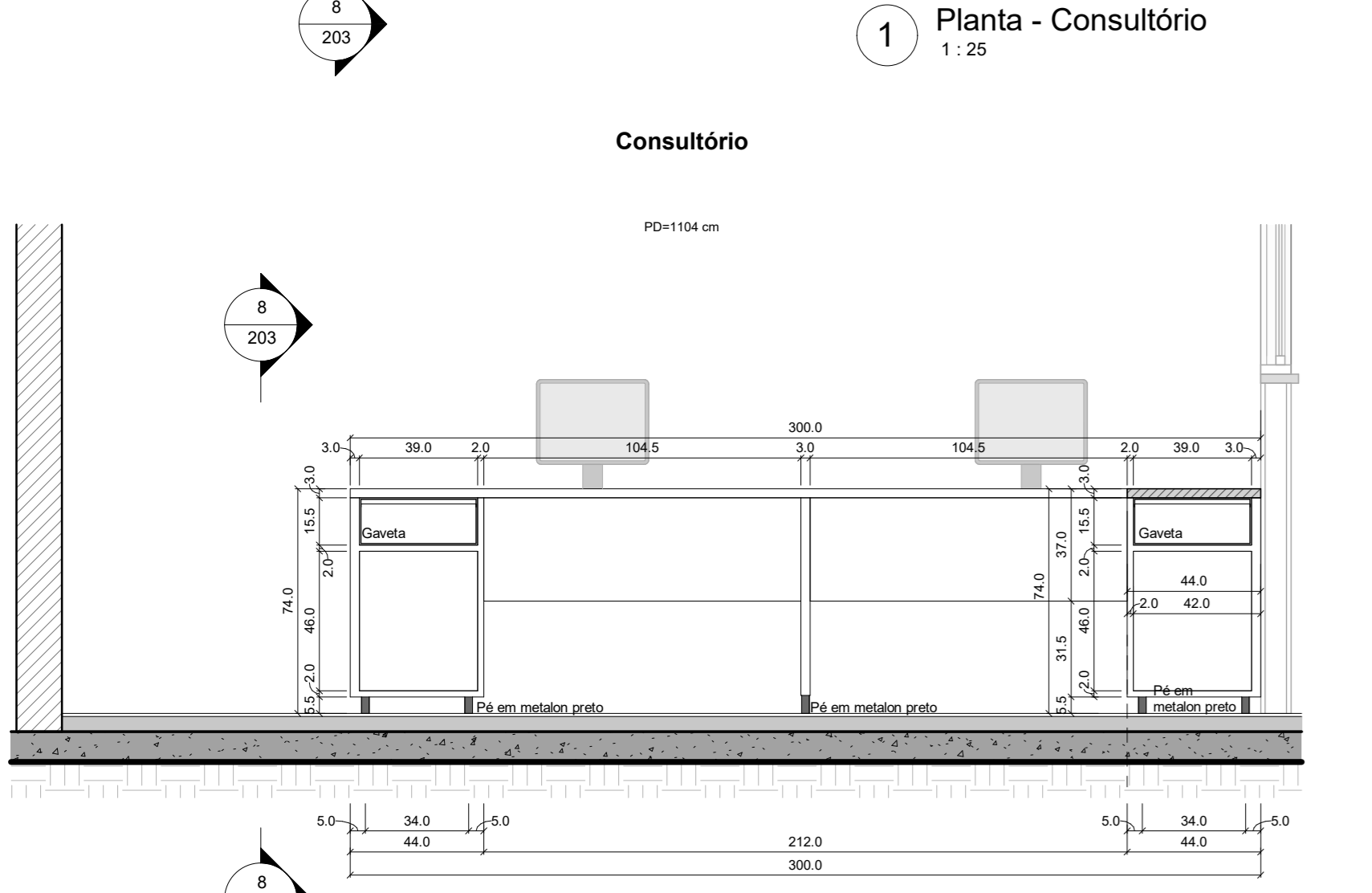

9 Ampliação - Consultório  
1:20

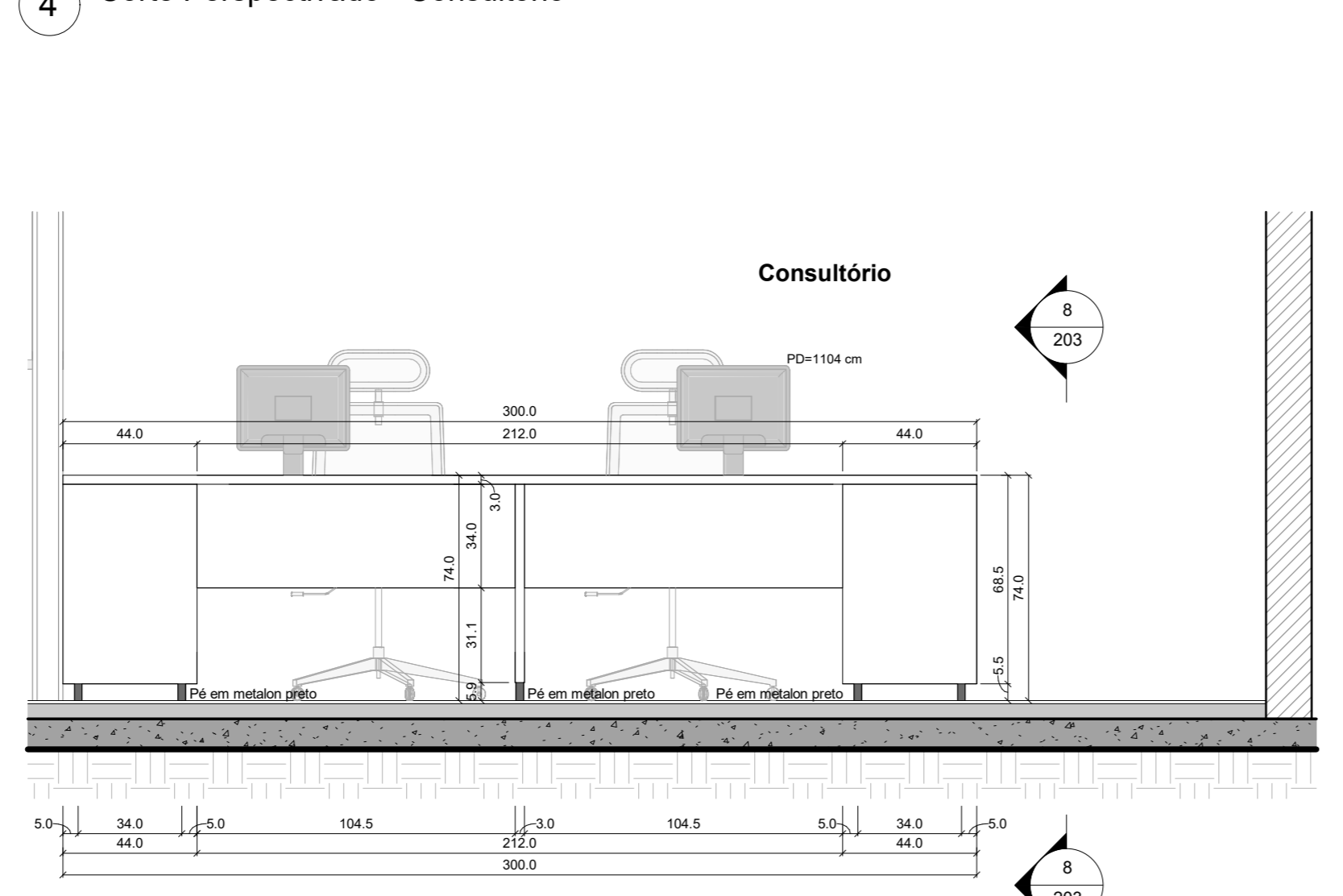

7 Ampliação - Consultório  
1:20

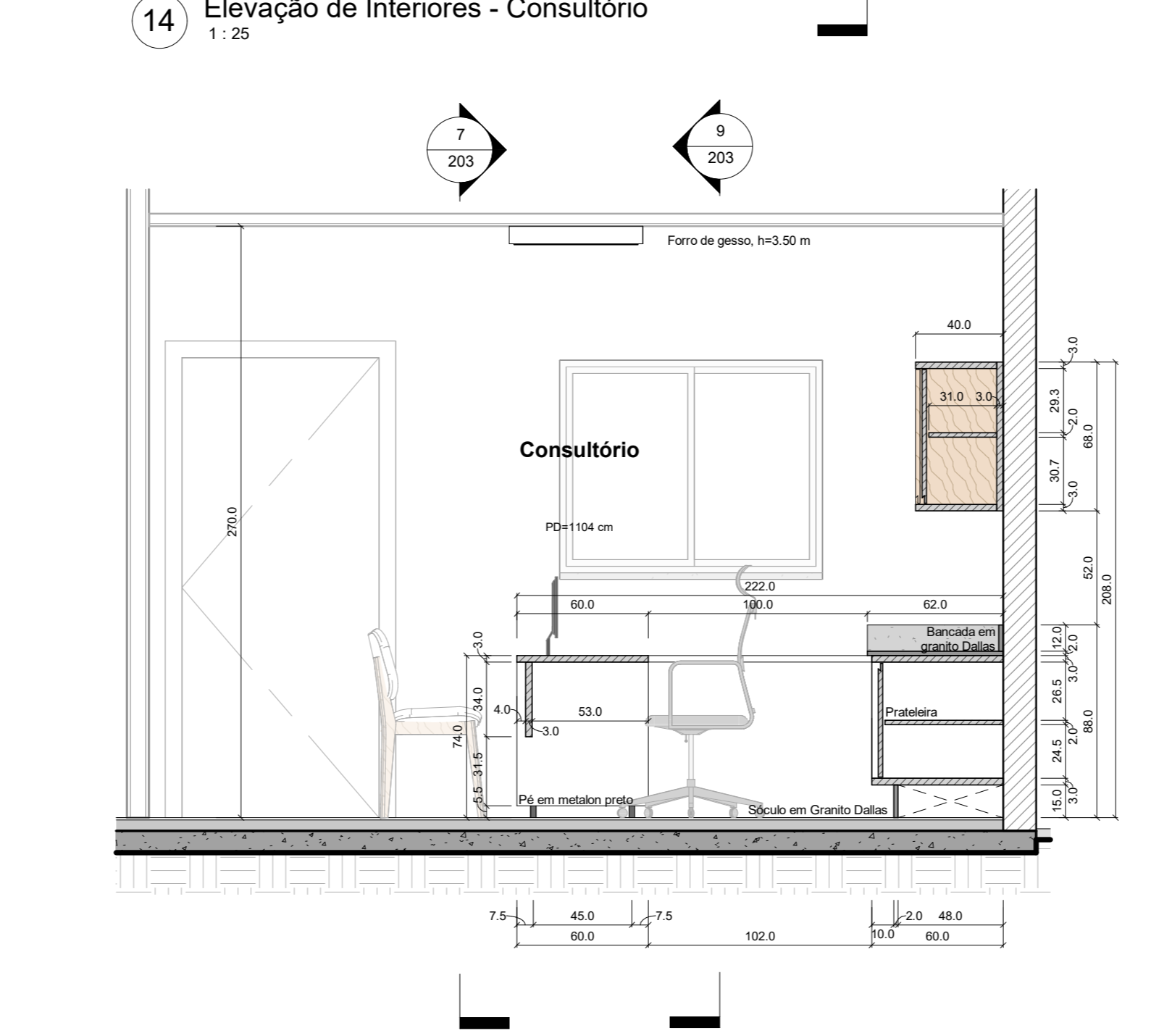

13 Elevação de Interiores - Consultório  
1:25

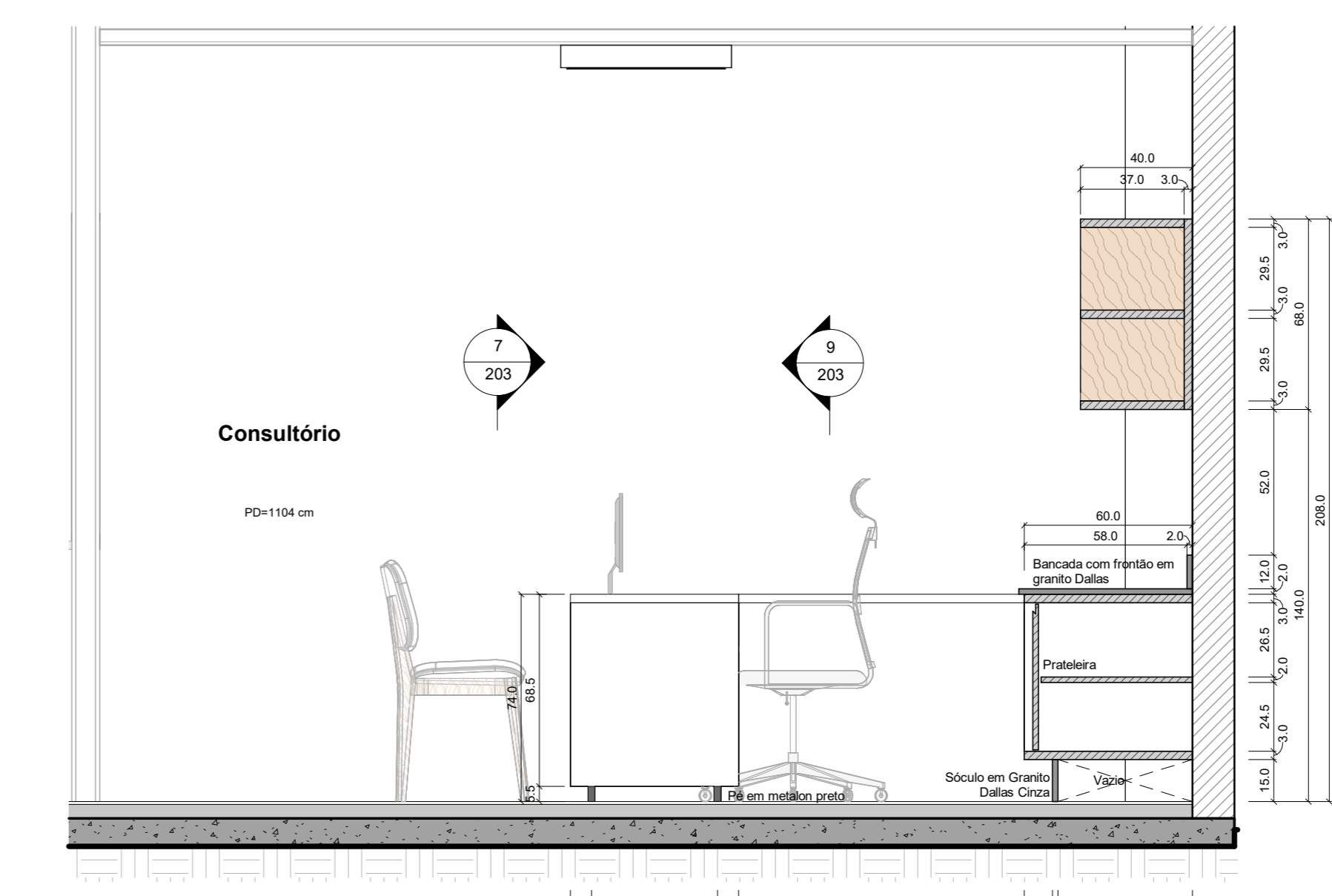

8 Ampliação - Consultório  
1:20

Notas

- 1) Verificar todas as medidas in-loco
- 2) Acabamento de toda a mobiliaria em MDF laminado melamínico liso. Seguir cor de acordo com legenda
- 3) Para todos os gavetes considerar corredeira telescópica
- 4) Para todos os gavetes considerar corredeira telescópica reforçada
- 5) Todos os puxadores em meia cava com perfil de alumínio (também meia-cava) embutido

Legenda Gráfica de Materiais

— Pintura em Branco	— Fôrma Cinza
— Pintura Azul Claro	— Fôrma Azul
— Pintura em Off-white	— Fôrma Branca
— Chameirão	— Fôrma de Madeira
— Têxa Sanduiche Cinza	
— Concreto in-loco	

Revisões

Nº.	Descrição	Data
02	Emissão Preliminar PE	02/11/2023
03	Projeto Executivo Completo	08/11/2023
05	Emissão Final	07/12/2023
06	Ajustes	11/12/2023

**Apua Arquitetura e Urbanismo**  
 CNPJ: 45.832.684/0001-26  
 apuaarquitetura.com.br  
 +55 11 970752464  
 contato@apuaarquitetura.com.br  
 Rua Guaranês 2270, Ap 42B  
 80320-210, Curitiba, Paraná, Brasil

Prancha Ampliações - Secretaria, Consultório, Vestiário e Sinalização Gráfica

Projeto	Número do projeto	Revisão
NIS-1	0013	R06
Cliente	Escala	Data de emissão
Prefeitura de Renascença	As indicadas	20/10/2023
CNPJ do Cliente	Revisado por	
76.205.681/0001-96	Verificador	

Endereço  
R. Nereu Ramos, 1086-1318, Renascença - PR, 85610-000, Brasil



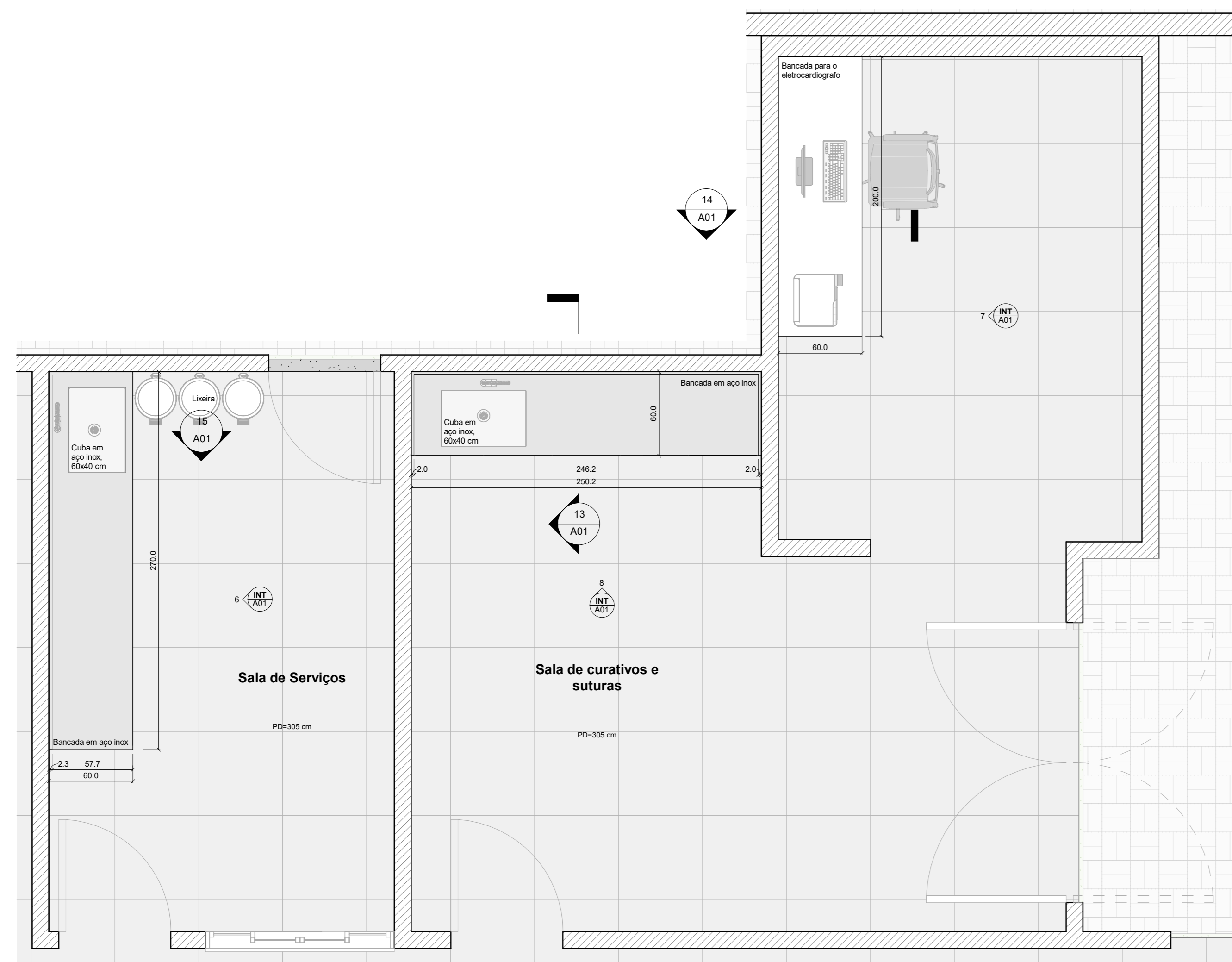

12 Ampliação - Sala de Curativos e Suturas  
1:25

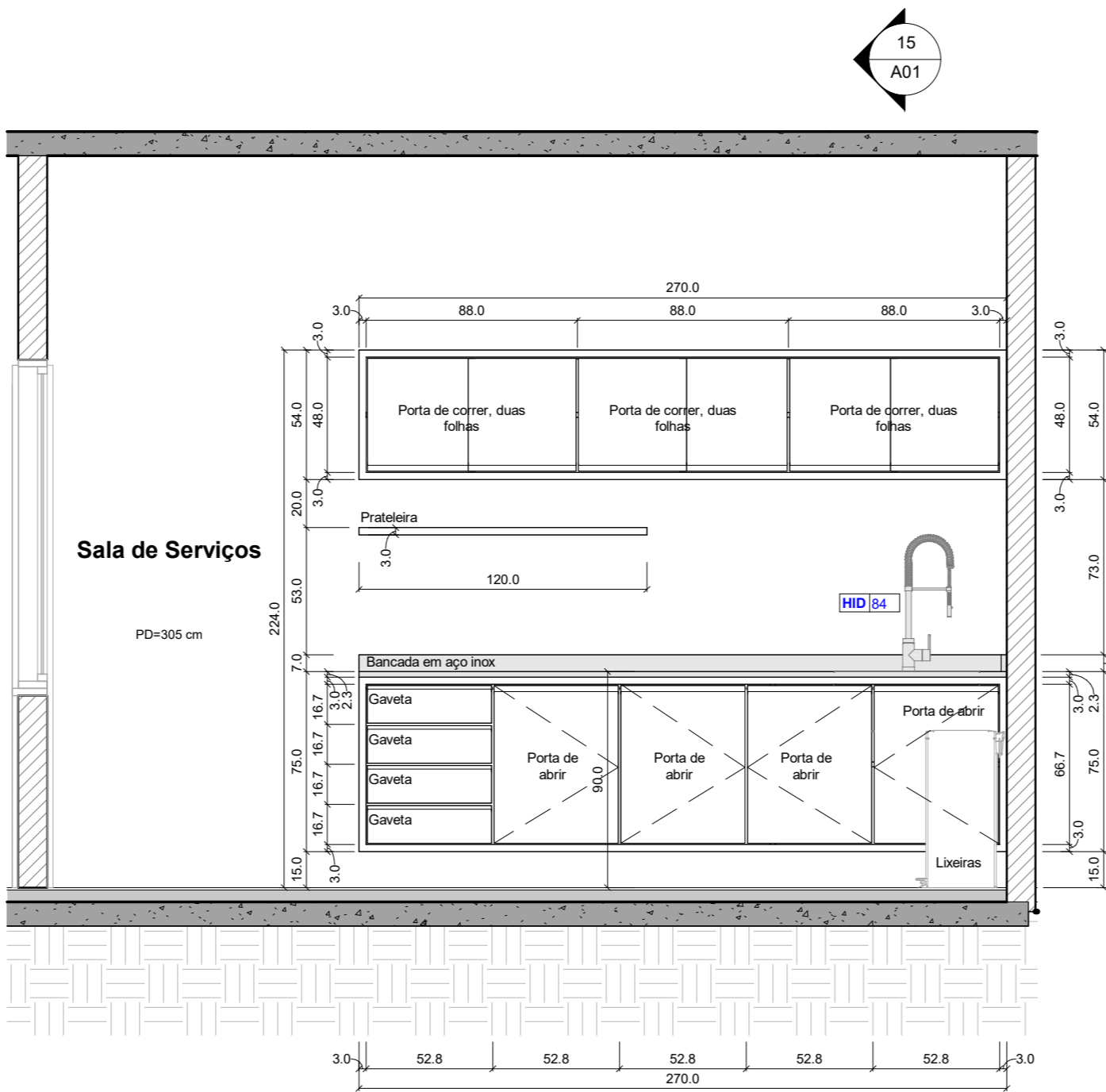

6 Elevação de Interiores - Sala de Serviços  
1:25

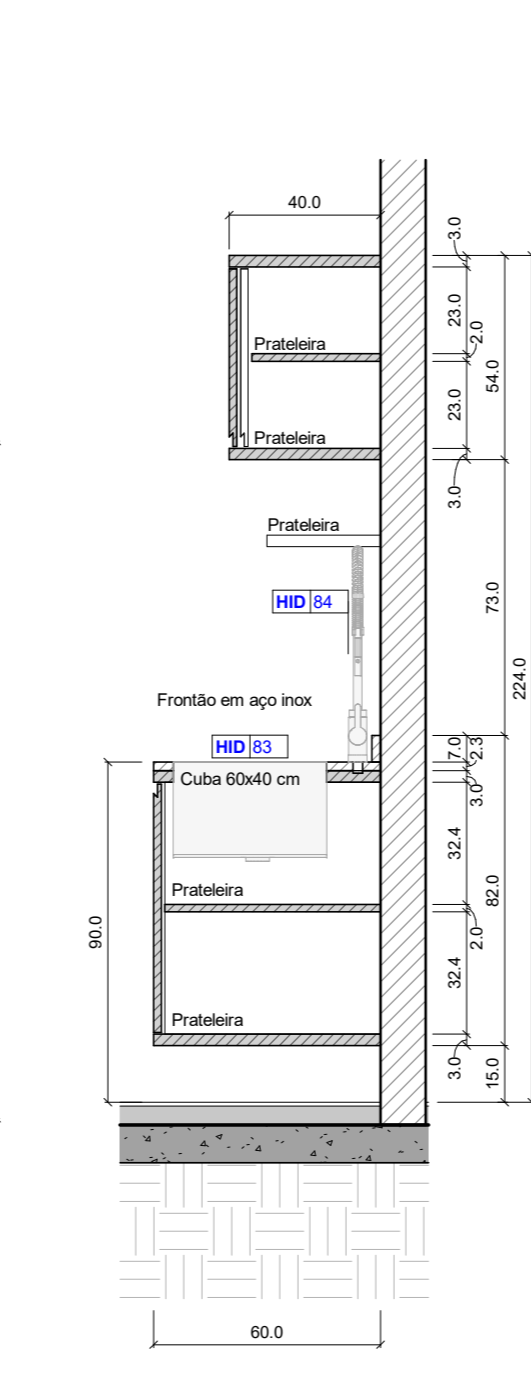

15 Ampliação - Sala de Serviços  
1:20

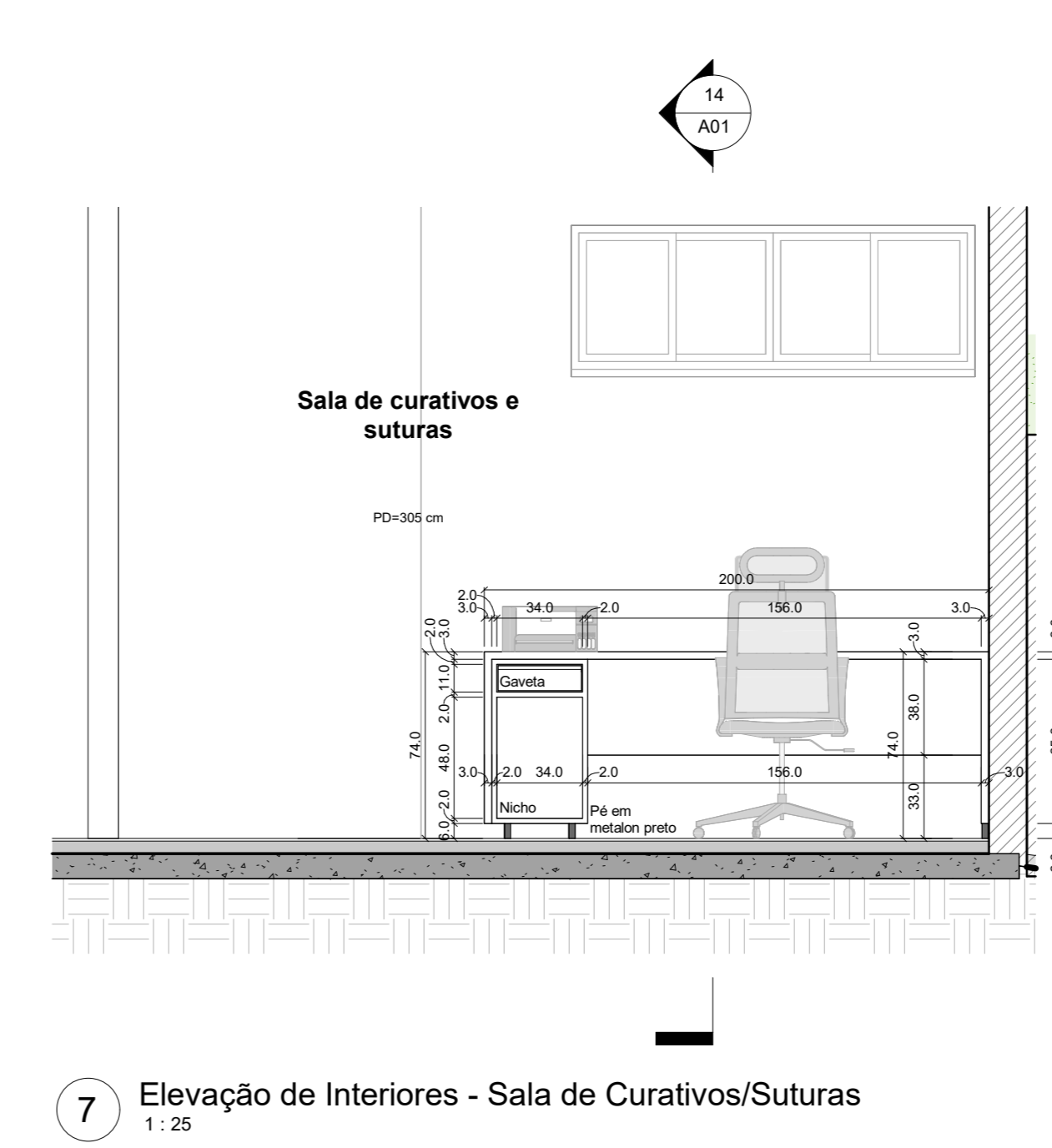

7 Elevação de Interiores - Sala de Curativos/Suturas  
1:25

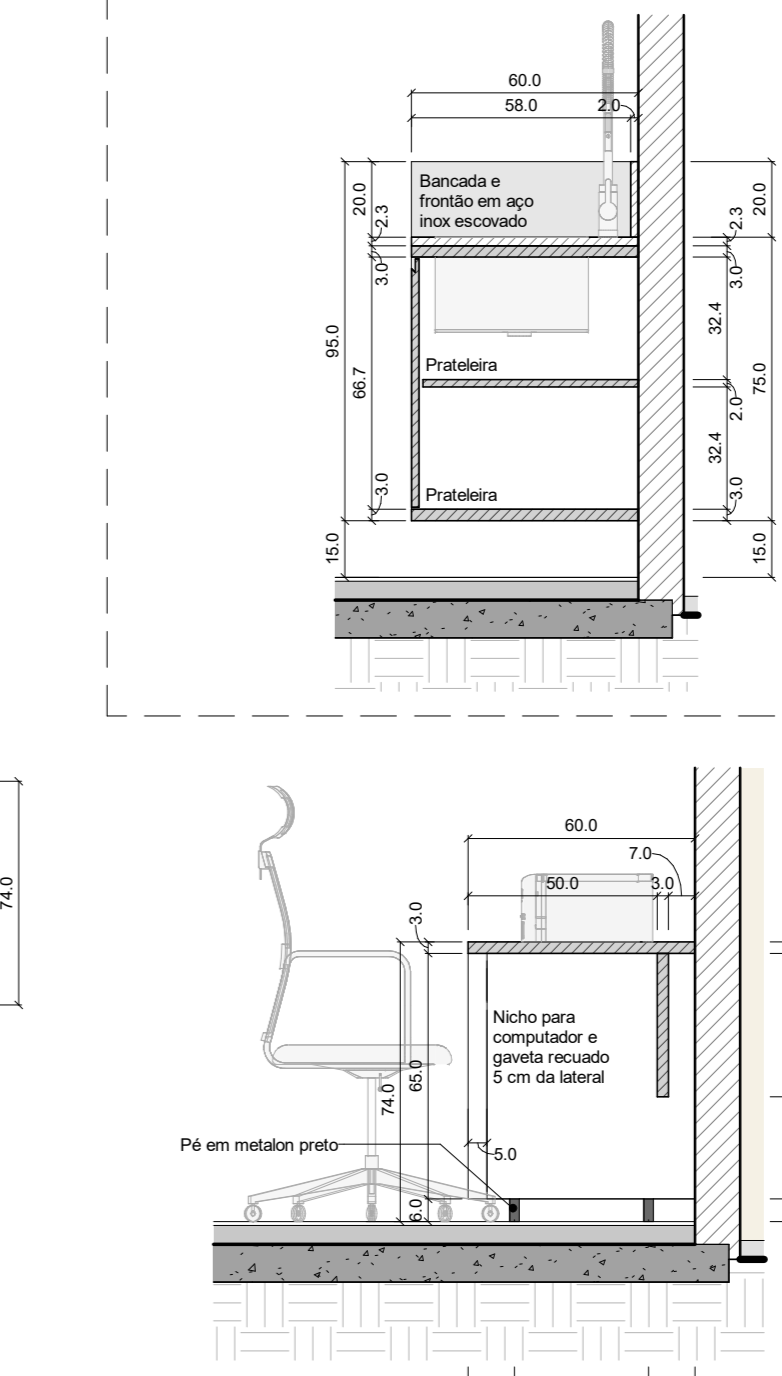

14 Ampliação - Sala de Curativos e Suturas  
1:20

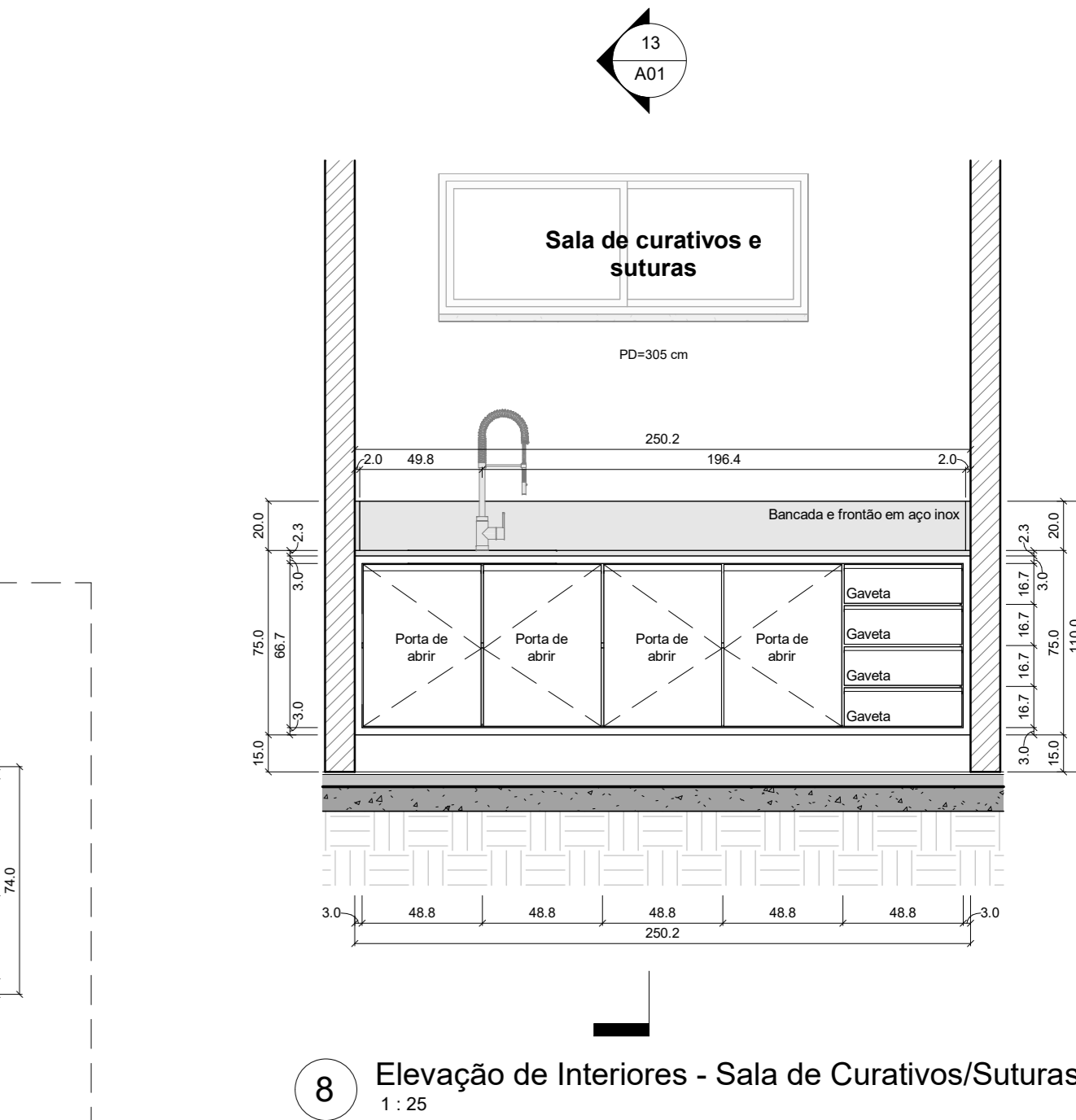

8 Elevação de Interiores - Sala de Curativos/Suturas  
1:25

13 Ampliação - Sala de Curativos e Suturas  
1:20

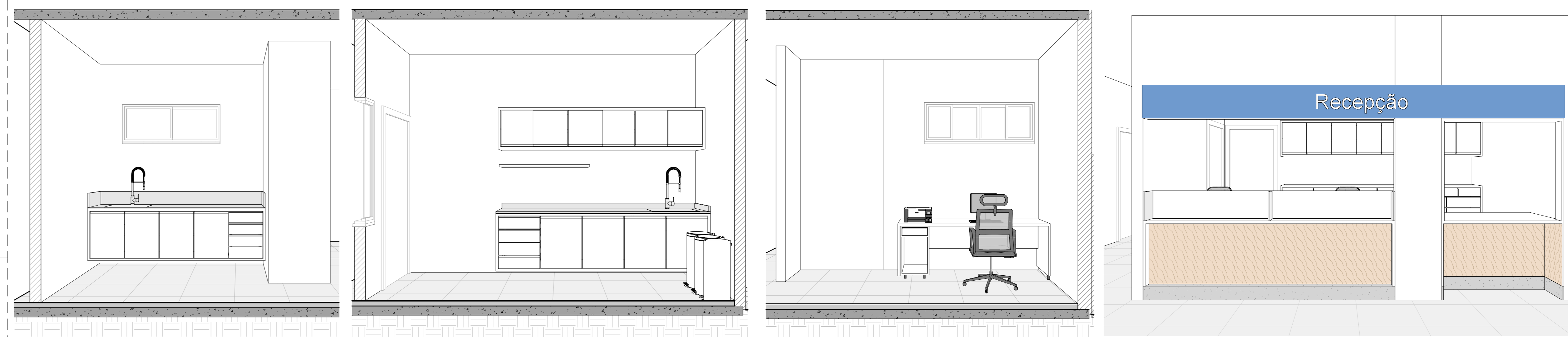

- Perspectivas**  
Sequência vertical da indicação dos desenhos corresponde respectivamente à sequência horizontal da disposição dos desenhos
- 16 Sala de Curativos e Suturas
  - 17 Sala de Serviços
  - 19 Sala de Curativos e Suturas 02
  - 18 Recepção

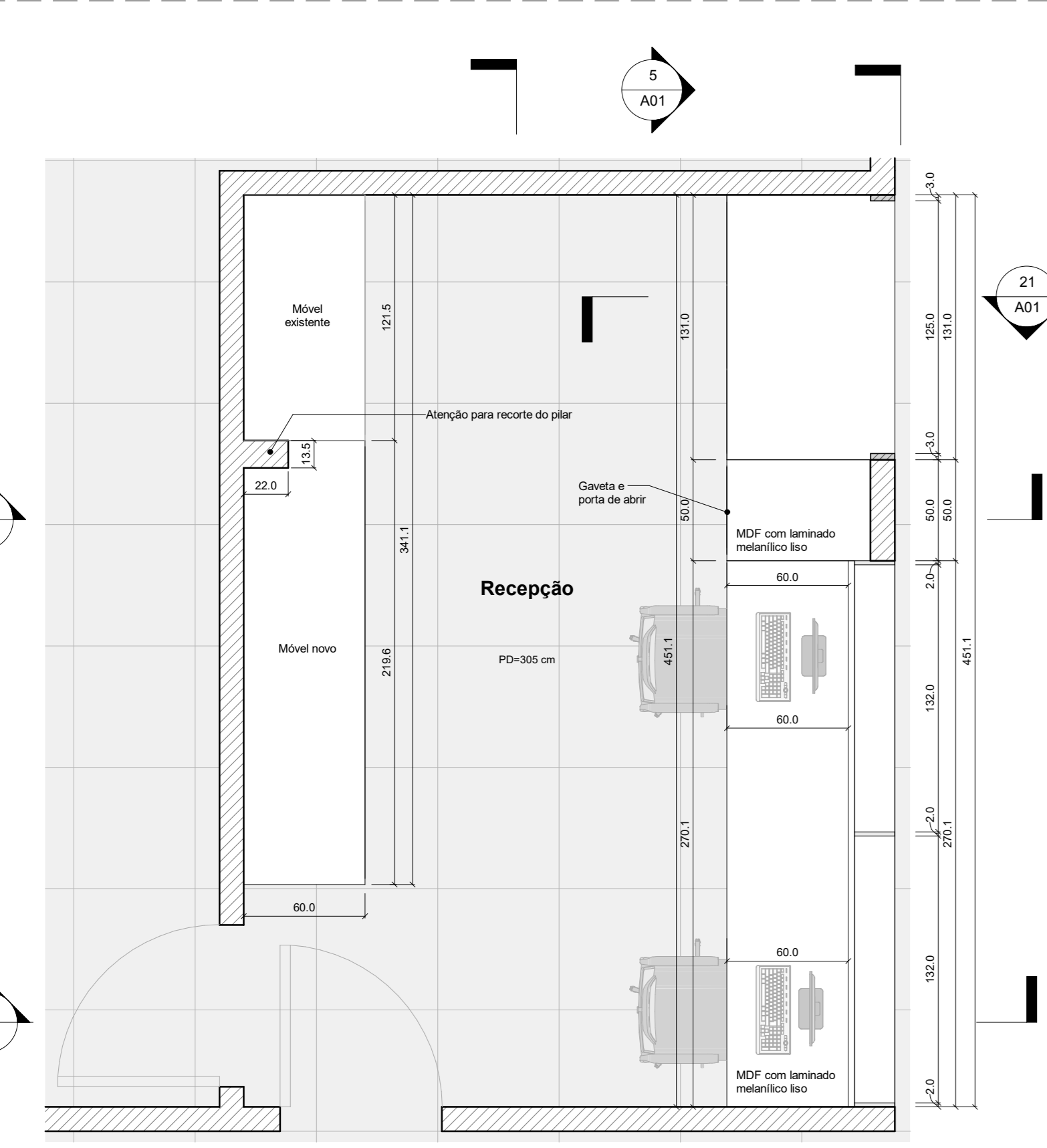

11 Recepção  
1:25

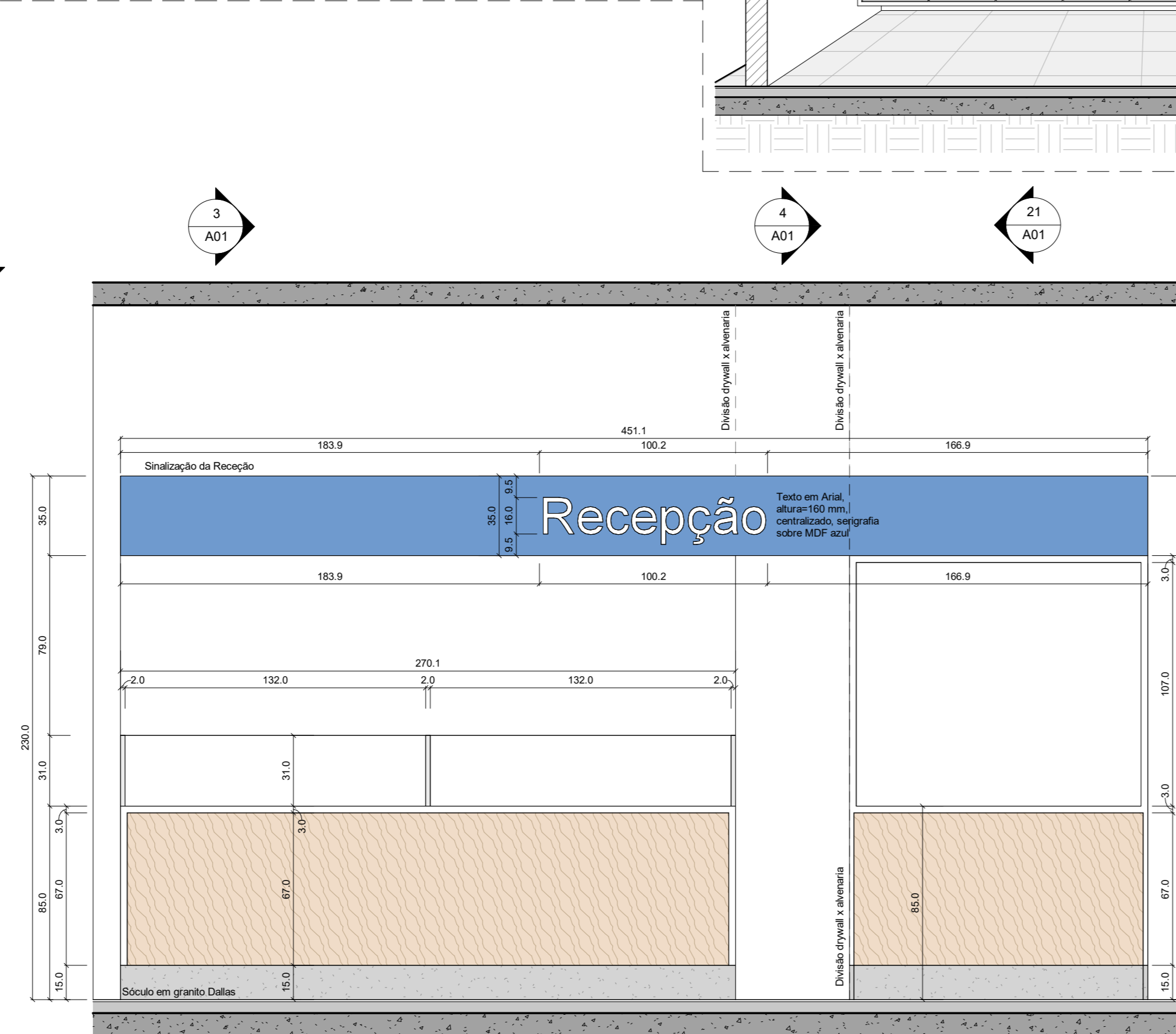

2 Ampliação da Recepção TLZ 02  
1:20

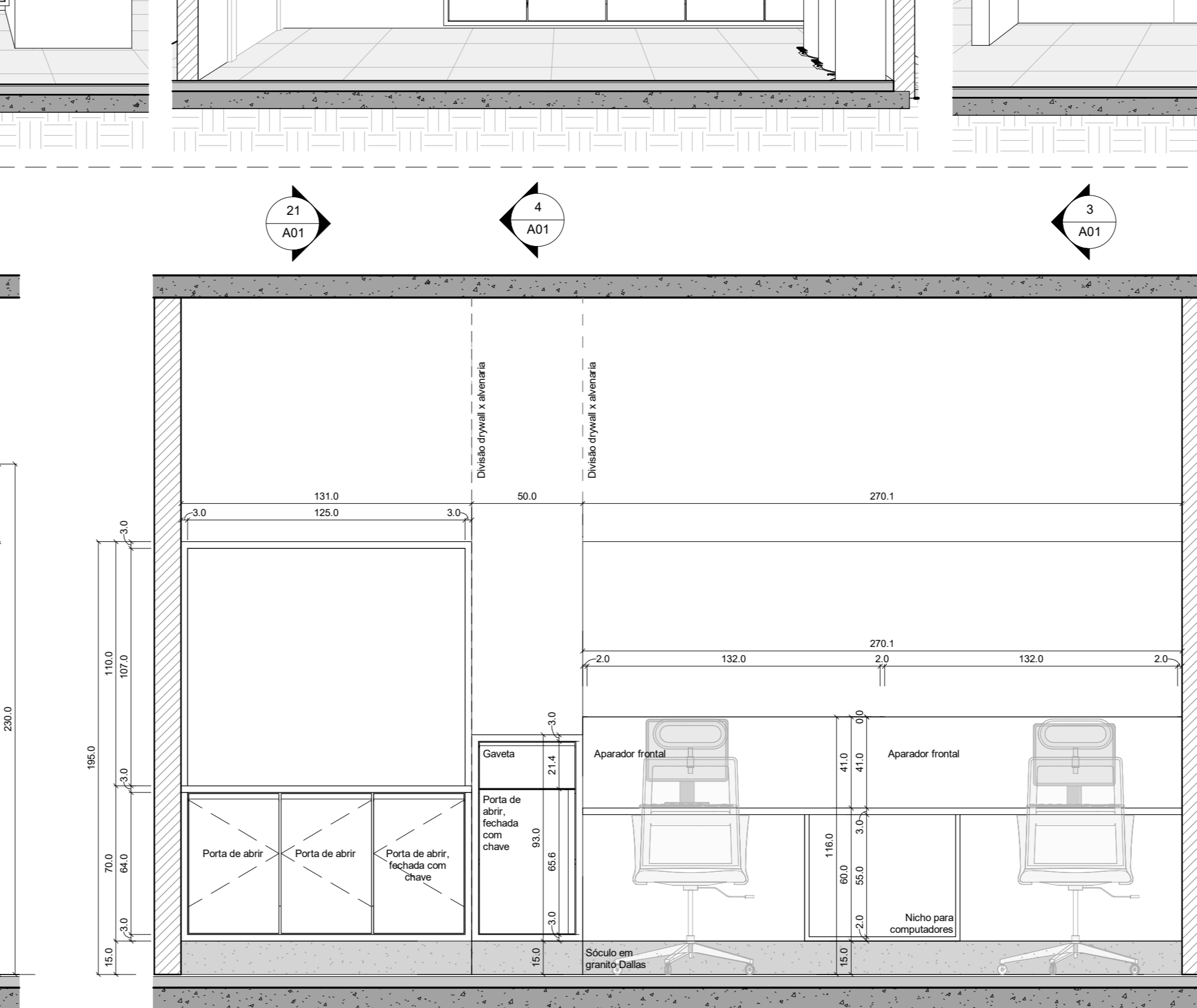

5 Ampliação - Recepção  
1:20

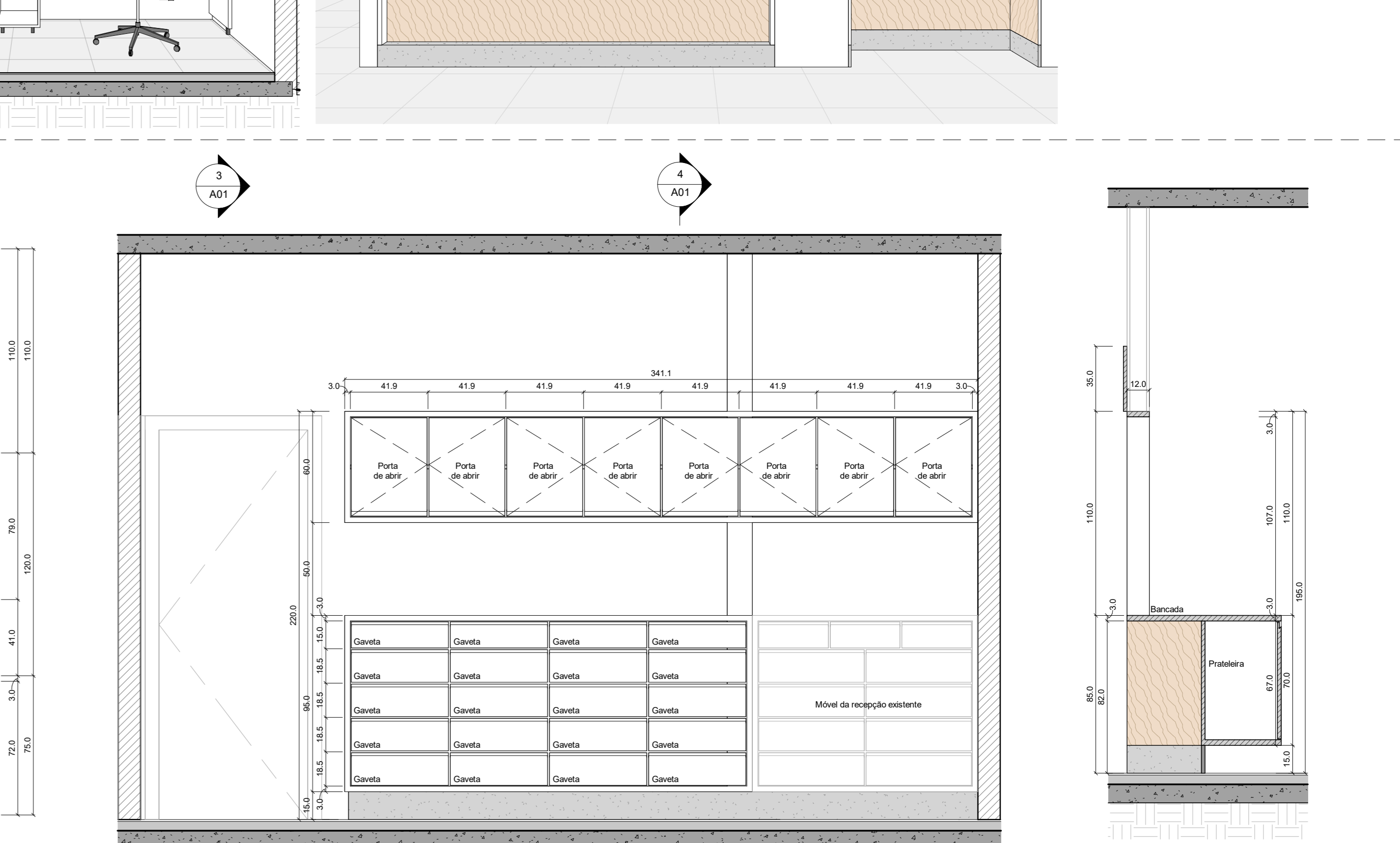

1 Ampliação - Recepção  
1:20

21 Ampliação - Recepção  
1:20

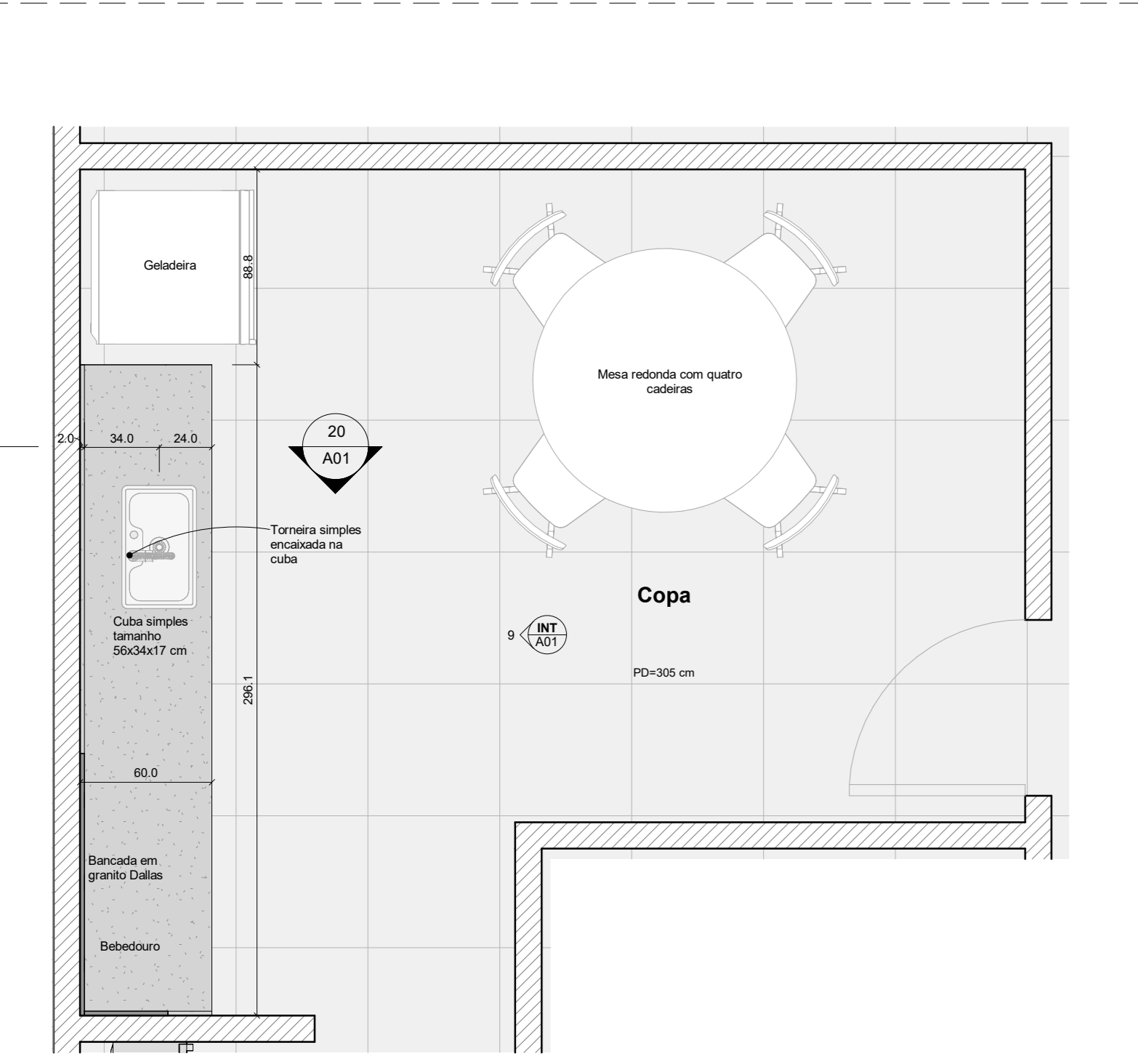

10 Ampliação - Copa (Lourdes Zanine)  
1:25

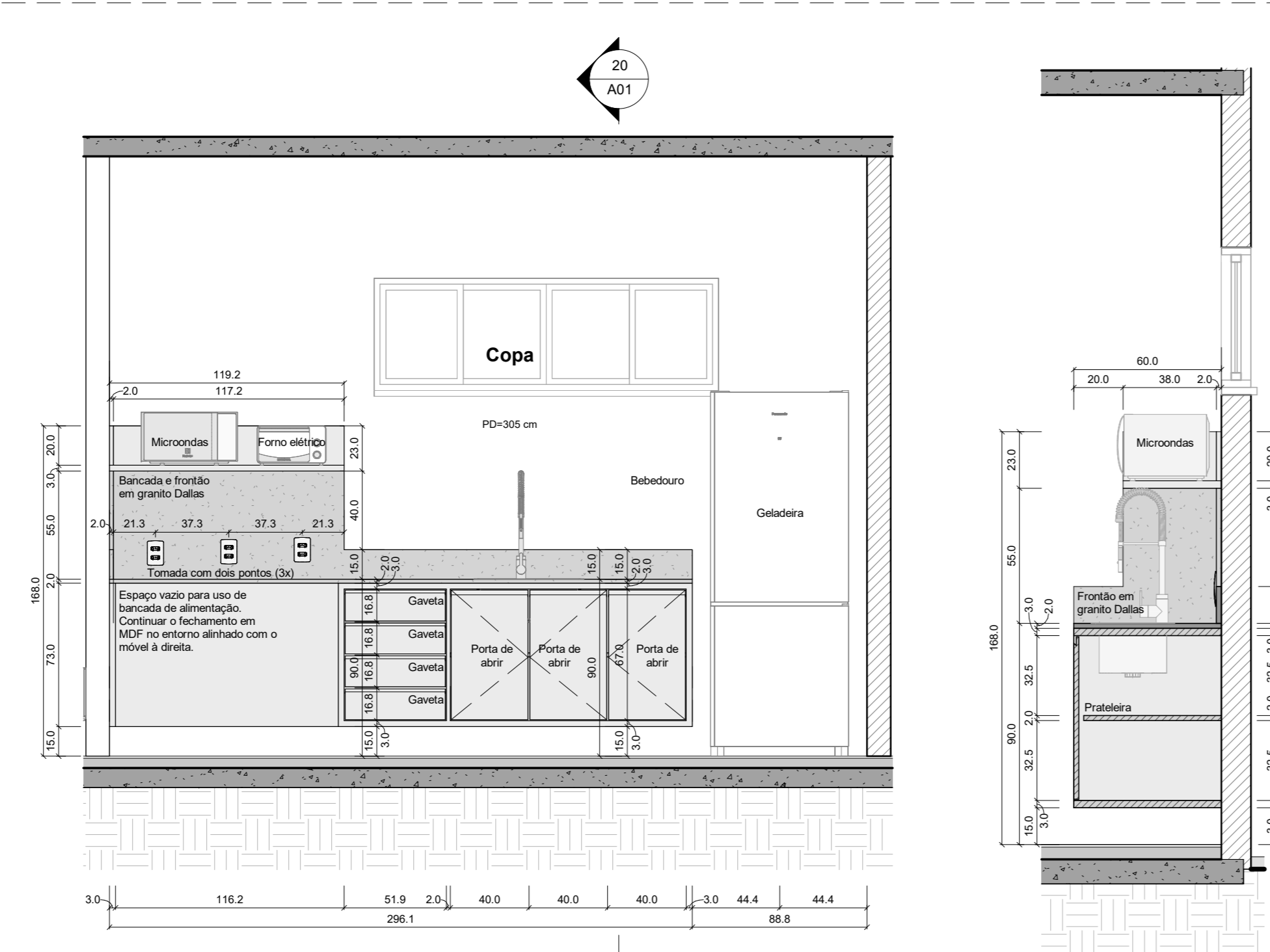

9 Copa LTZ 01  
1:25

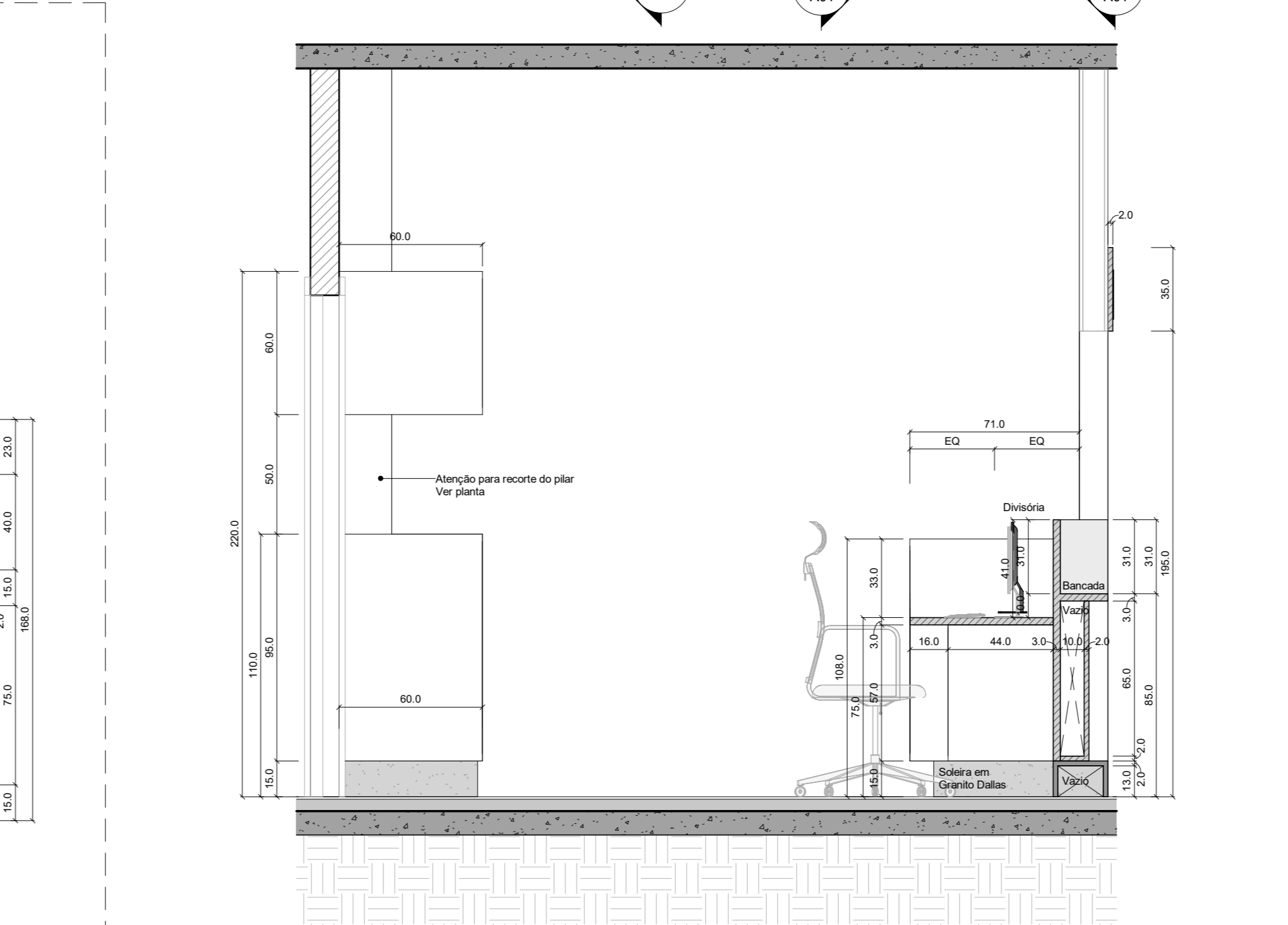

3 Ampliação da Recepção TLZ 04  
1:20

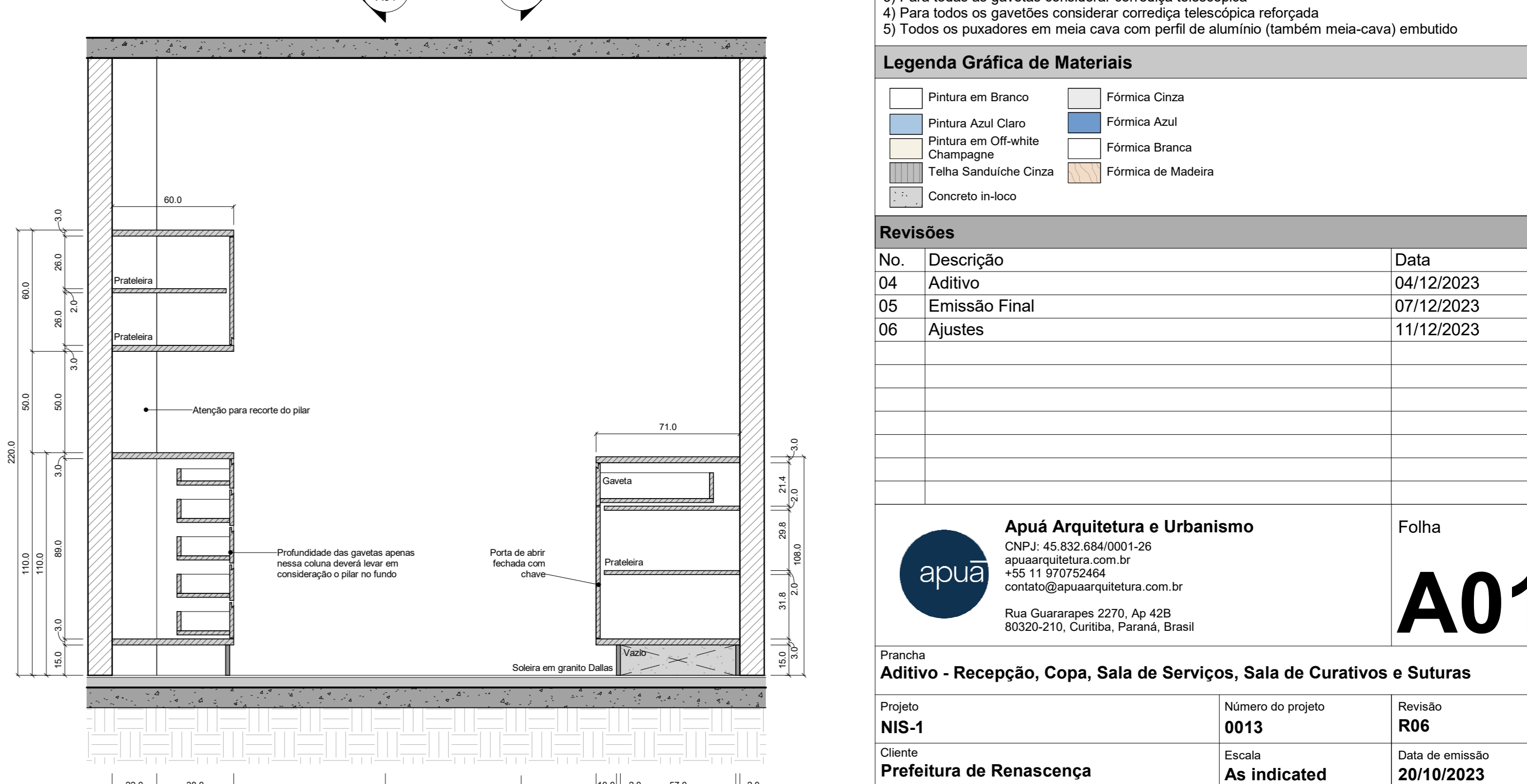

4 Ampliação da Recepção TLZ 05  
1:20

**Notas**

- 1) Verificar todas as medidas in-loco
- 2) Acabamento de toda marcenaria em MDF laminado melamínico liso. Seguir cor de acordo com legenda
- 3) Para todos os gavetões considerar correção telescópica
- 4) Para todos os gavetões considerar correção telescópica reforçada
- 5) Todos os puxadores em meia cava com perfil de alumínio (também meia-cava) embutido

**Legenda Gráfica de Materiais**

—	Pintura em Branco	—	Fôrma Cinza
—	Pintura Azul Claro	—	Fôrma Azul
—	Pintura em Off-white	—	Fôrma Branca
—	Champanhe	—	Fôrma Cinza
—	Telha Sanduiche Cinza	—	Fôrma de Madeira
—	Concreto in-loco		

**Revisões**

No.	Descrição	Data
04	Ativo	04/12/2023
05	Emissão Final	07/12/2023
06	Ajustes	11/12/2023

<b>Prancha</b> <b>Aditivo - Recepção, Copa, Sala de Serviços, Sala de Curativos e Suturas</b>	
Projeto <b>NIS-1</b>	Número do projeto <b>0013</b>
Cliente <b>Prefeitura de Renascença</b>	Escala <b>As indicado</b>
CNPJ do Cliente <b>76.205.681/0001-96</b>	Revisão por <b>Verificador</b>

**Apua Arquitetura e Urbanismo**  
 CNPJ: 45.832.684/0001-26  
 apuaarquitetura.com.br  
 +55 11 970752464  
 contato@apuaarquitetura.com.br  
 Rua Guaranês 2270, Ap. 42B  
 80320-210, Curitiba, Paraná, Brasil

Endereço  
**R. Noreu Ramos, 1086-1318, Renascença - PR, 85610-000, Brasil**

**A01**



Novas paredes em drywall indicadas em vermelho  
 Novos caixilhos indicados em azul

Mapa de caixilhos localizado na prancha 203



1 Planta de drywall e localização dos caixilhos  
 1 : 50

Revisões		
No.	Descrição	Data
06	Ajustes	11/12/2023

 <b>Apuá Arquitetura e Urbanismo</b> CNPJ: 45.832.684/0001-26 apuaarquitectura.com.br +55 11 970752464 contato@apuaarquitectura.com.br Rua Guararapes 2270, Ap. 42B 80320-210, Curitiba, Paraná, Brasil	Folha
	103

Prancha <b>Planta de drywall e localização dos caixilhos</b>		
Projeto <b>NIS-1</b>	Número do projeto <b>0013</b>	Revisão <b>R06</b>
Cliente <b>Prefeitura de Renascença</b>	Escala <b>1 : 50</b>	Data de emissão <b>20/10/2023</b>
CNPJ do Cliente <b>76.205.681/0001-96</b>	Revisado por <b>Checker</b>	

Endereço  
**R. Nereu Ramos, 1086-1318, Renascença - PR, 85610-000, Brasil**



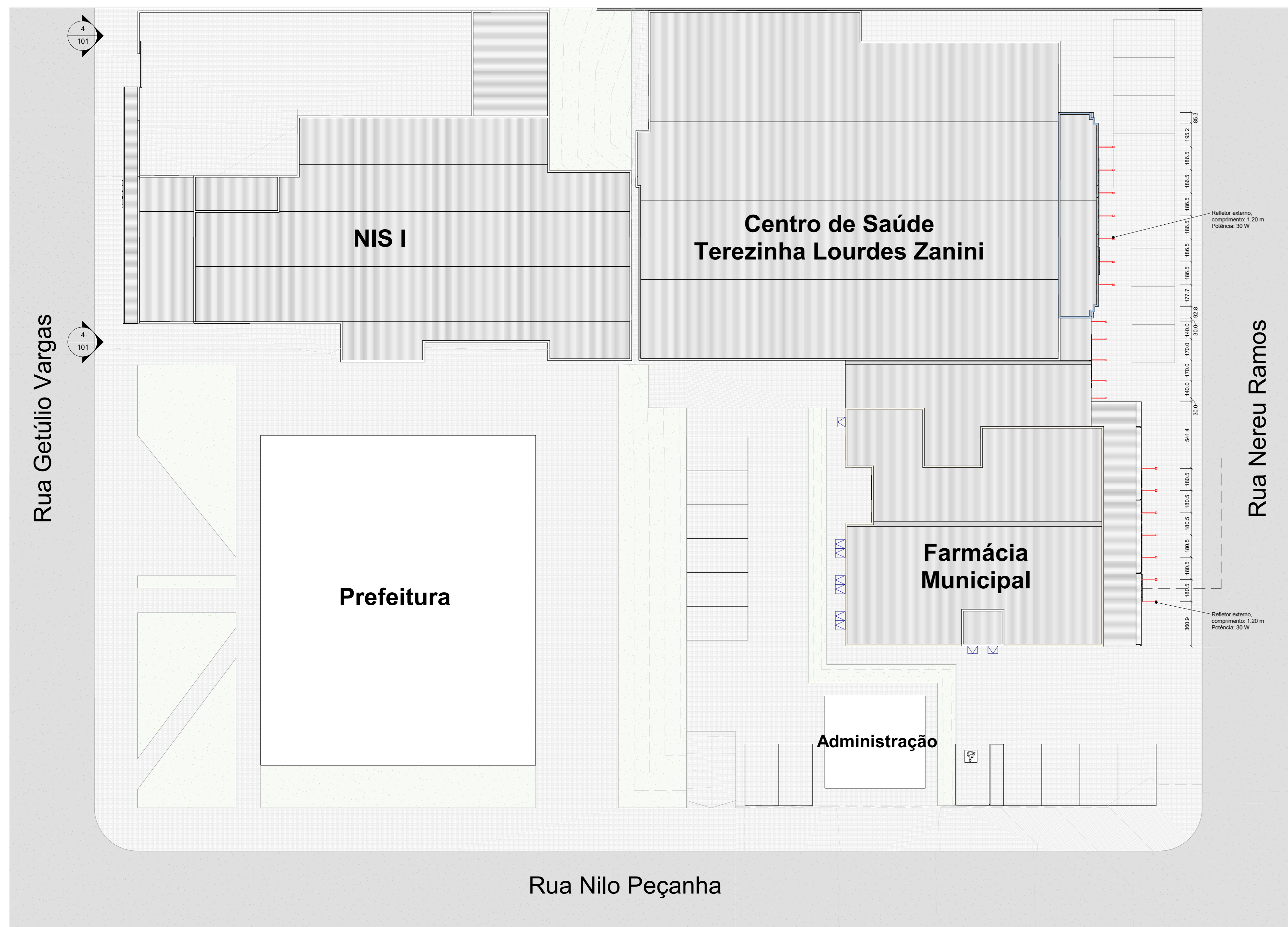

2 Posição dos refletores  
1:200



1 Layout - Nivel Acabado  
1:50

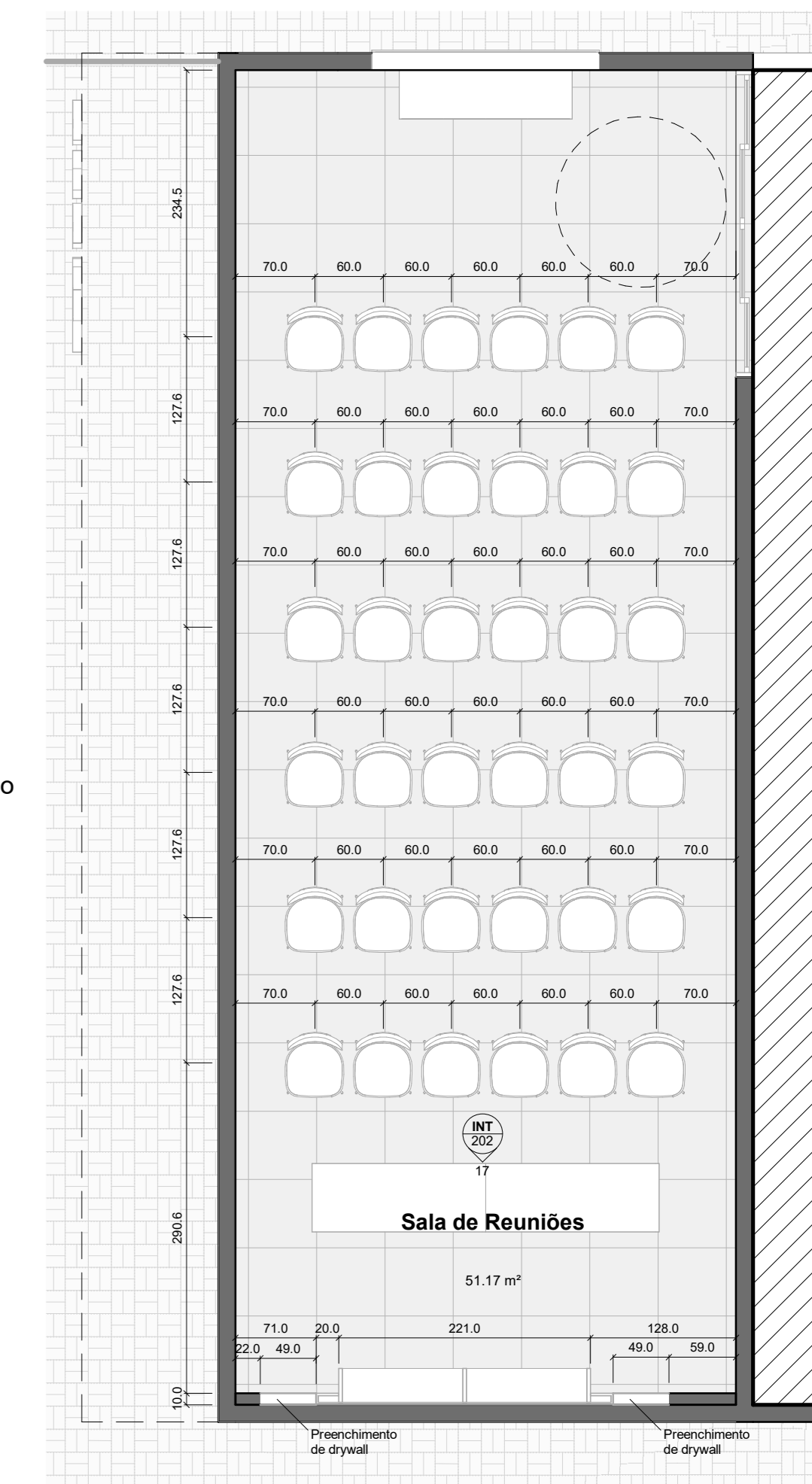

3 Layout - Nivel da Rua Superior  
1:50

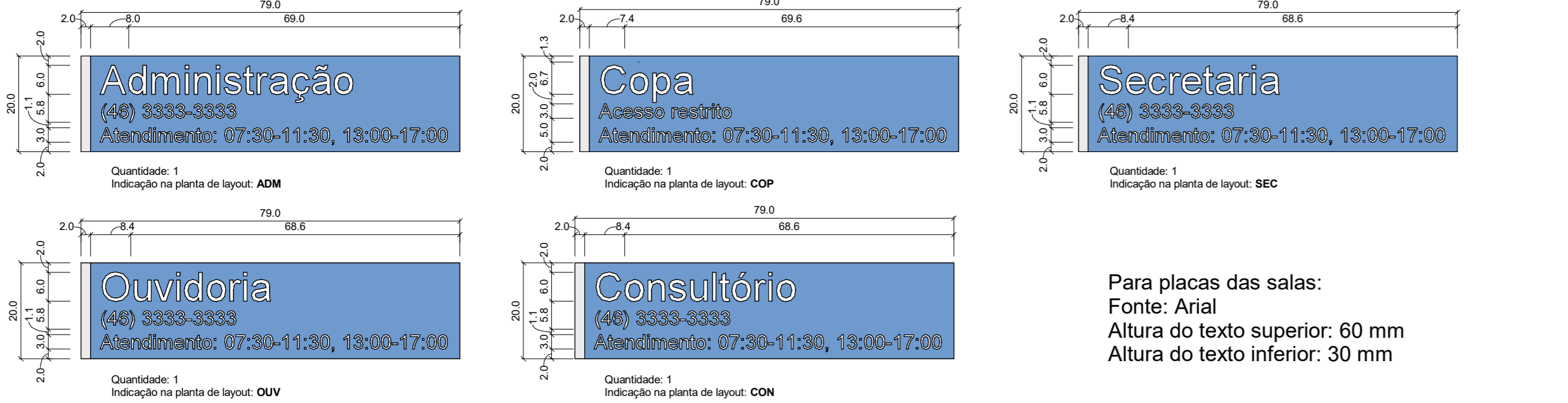

**ATENÇÃO! SINALIZAÇÃO:**  
Indicação da posição da sinalização na planta de layout ao lado. Todas as peças em MDF com fôrma azul. Canto esquerdo com filete em MDF com fôrma cinza.  
Letras em adesivo branco de alta durabilidade.

Para placas das salas:  
Fonte: Arial  
Altura do texto superior: 60 mm  
Altura do texto inferior: 30 mm

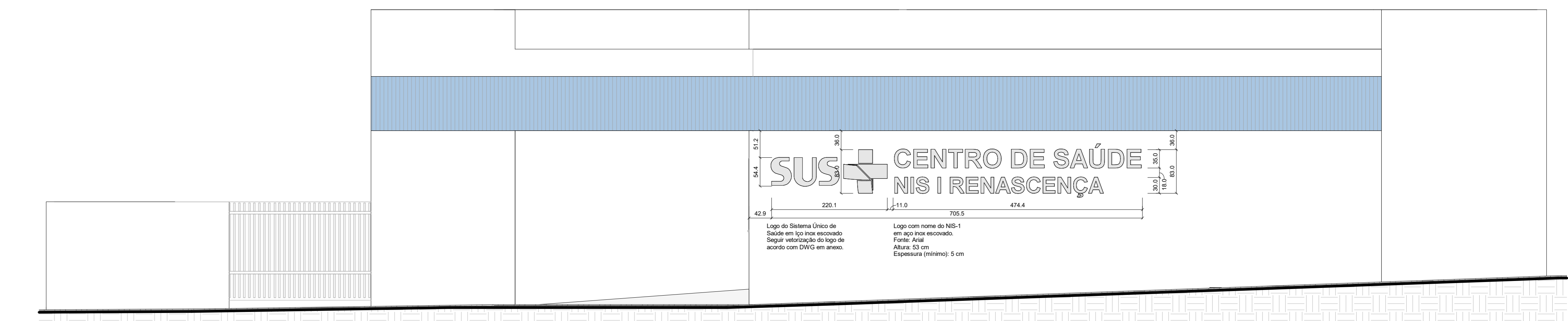

4 Fachada do NIS-1  
1:50

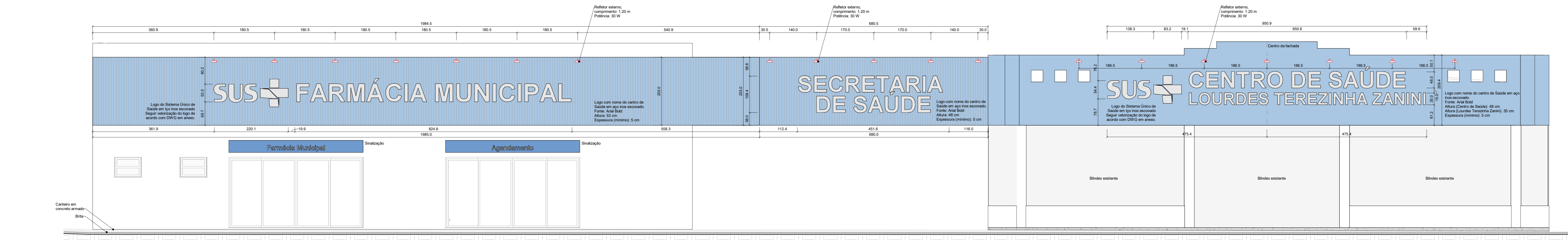

6 Corte Longitudinal do Paisagismo da Farmácia  
1:50

- Notas**
- 1) Verificar todas as medidas in-loco
  - 2) Acabamento de toda marcenaria em MDF laminado melânico liso. Seguir cor de acordo com legenda
  - 3) Para todas as gavetas considerar correção telescópica
  - 4) Para todos os gavetões considerar correção telescópica reforçada
  - 5) Todos os puxadores em meia cava com perfil de alumínio (também meia-cava) embutido

**Legenda Gráfica de Materiais**

■ Pintura em Branco	■ Fôrma Cinza
■ Pintura Azul Claro	■ Fôrma Azul
■ Pintura em Off-white	■ Fôrma Branca
■ Charqueque	■ Fôrma de Madeira
■ Têxa Sanduiche Cinza	
■ Concreto in-loco	

**Revisões**

No.	Descrição	Data
03	Projeto Executivo Completo	08/11/2023
05	Emissão Final	07/12/2023
06	Ajustes	11/12/2023

**Apua Arquitetura e Urbanismo**  
 CNPJ: 45.832.684/0001-26  
 apuaarquiteta.com.br  
 +55 11 970752464  
 contato@apuaarquiteta.com.br  
 Rua Guaranês 2270, Ap 42B  
 80320-210, Curitiba, Paraná, Brasil

**Fachada e Paisagismo do Centro de Saúde**

Projeto	Número do projeto	Revisão
<b>NIS-1</b>	<b>0013</b>	<b>R06</b>
Cliente	Escala	Data de emissão
<b>Prefeitura de Renascença</b>	<b>As indicated</b>	<b>20/10/2023</b>
CNPJ do Cliente	Revisado por	Checker
<b>76.205.681/0001-96</b>		

Endereço  
**R. Nereu Ramos, 1086-1318, Renascença - PR, 85610-000, Brasil**





## MUNICÍPIO DE RENASCENÇA - PR

### AVISO DE EDITAL

#### PREGÃO ELETRÔNICO Nº 001/2024– PMR

**MODALIDADE:** Pregão Eletrônico do tipo menor preço global do lote.

**OBJETO:** Contratação de empresa especializada para fabricação, montagem e instalação de móveis planejados, divisórias, portas e letreiros, de acordo com projetos, conforme especificações constantes no Termo de Referência.

**DATA E HORA DA ABERTURA DA SESSÃO PÚBLICA:** 19 de fevereiro de 2024 às 08h00min.

**UASG:** 987809 - PREFEITURA MUNICIPAL DE RENASCENÇA

**LOCAL:** <http://www.gov.br/compras/pt-br>.

**INFORMAÇÕES ADICIONAIS:** O Edital se encontra disponível para download no site: [www.renascenca.pr.gov.br/licitacoes](http://www.renascenca.pr.gov.br/licitacoes). Esclarecimentos através do e-mail: [licitacao@renascenca.pr.gov.br](mailto:licitacao@renascenca.pr.gov.br) ou telefone (046) 3550 – 8314.

Renascença, 29 de janeiro de 2024.

**LUCIANE ELOISE LUBCZYK**  
Agente de Contratação